

Connectons
nos énergies !

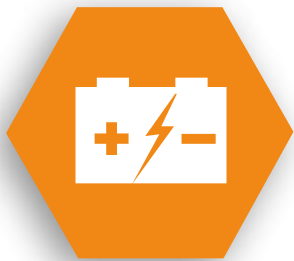

ANTARES
DIFFUSION



ANTARION

Gammes de batteries Lithium Premium POWER +

Puissance optimale

- Convertisseur jusqu'à 2 400 W
- Charge entre 100 Ah et 200 Ah*
- Grande durée de vie jusqu'à 4 000 cycles
- 100% d'énergie utilisable



Existe en



Ultra-compacte

- Les batteries 100 Ah et 150 Ah se logent parfaitement en lieu et place de la batterie d'origine

Encore plus d'AUTONOMIE !

Bilan
énergie

Avec vos clients, **dimensionnez leur batterie** par rapport à leur consommation et **calculez leur autonomie !**

BIL'
by ANTARION



WWW.ANTARES-DIFFUSION.COM



ANTARES DIFFUSION



Antarès Diffusion est spécialisé dans la distribution d'articles audiovisuels et d'énergie de grande qualité, ainsi que d'accessoires permettant d'équiper tous les véhicules de loisirs quels qu'ils soient.

Connectons nos énergies !

Les valeurs de notre entreprise que sont **l'engagement**, la **confiance**, **l'excellence** et le **dynamisme** n'ont pas été choisies par hasard. Elles nous représentent à travers les relations que nous entretenons avec nos collaborateurs, nos clients, nos fournisseurs et nos partenaires.

La qualité de nos relations, tant **humaines** que **professionnelles**, est au cœur de nos préoccupations. Toutes nos équipes se mobilisent au quotidien pour vous offrir l'écoute, la réactivité et la technicité que vous méritez !

Forts de ces engagements, nous créons, pour vous et en interne, sous la supervision de Quentin Carvalho, un support technique destiné à répondre à toutes vos attentes, vos questions techniques ou SAV.

Cette saison 2024 sera une nouvelle fois riche en nouveautés, plus de 140 références à découvrir dans l'ensemble de nos gammes.

Fiers de partager cette belle aventure avec vous, nous vous remercions pour votre confiance et vous souhaitons une très belle saison 2024 !

Marc Wallaert et son équipe

Simplifiez-vous LA VIE, AVEC

BIL'E
BILAN ÉNERGÉTIQUE

TOUTES
LES GAMMES PRODUITS

SERVICE
APRÈS-VENTE



Notre plateforme

Le site internet www.antares-diffusion.com vous simplifie la vie en offrant une plateforme centralisée pour **passer vos commandes, accéder aux mises à jour** produits en temps réel, et **télécharger des guides de sélection détaillés ainsi que diverses vidéos**.

Grâce à son interface conviviale, vous naviguez aisément à travers les différentes gammes de produits.

Que ce soit pour passer une commande, rechercher des informations produits ou découvrir les nouveautés. Tout est conçu pour vous **offrir une expérience agréable et efficace**.

Nouveauté 2024

Un **espace dédié à la technique** est désormais accessible **depuis votre compte professionnel**.

Celui-ci vous donne accès à une **multitude de schémas d'installation**, logiciels de diagnostics, et bien plus encore ...

Commandes simplifiées

Passez vos commandes rapidement et en toute confiance grâce à un système de commande en ligne sécurisé.

L'interface de notre site internet directement en lien avec la base de données de notre dépôt vous permet de **connaître les niveaux de stocks en temps réel** ainsi que les délais de réapprovisionnement.

Accès à l'information

Mis à jour quotidiennement par nos équipes, le site internet dispose des toutes dernières informations pour chacun des produits en ligne.

Pour vos aider dans le choix produits, Antarès Diffusion vous propose une vaste gamme de **guides de sélection détaillés**.

Ces documents fournissent des **informations précieuses** sur les caractéristiques, les avantages



ACCÈS
AUX TÉLÉCHARGEMENTS

COMMANDES
RAPIDES

INFORMATIONS
DÉTAILLÉES

INTUITIVE ET RÉACTIVE

et l'étendue des gammes, vous permettant ainsi de **recommander les solutions les plus adaptées à vos clients.**

Les vidéos mises à votre disposition vous permettent d'animer votre espace de vente.

Découverte des nouveautés

Antarès Diffusion met en avant au fil de la saison, toutes ses dernières **innovations** techniques.

Vous pouvez ainsi **anticiper les attentes de vos clients et saisir de nouvelles opportunités.**

Accédez à Bil'E en 1 seul clic !



Chez Antarès, on s'engage !

Fidèles à nos fournisseurs et à nos prestataires, nous privilégions des **relations de qualité** avec l'ensemble de nos partenaires et sommes impliqués avec nos collaborateurs.

Chez Antarès Diffusion, **bienveillance** et **performance** se complètent. Management de proximité, sens de l'écoute, formations, cadre de travail agréable, font de notre entreprise une équipe soudée, chaleureuse et motivée.

Nous **encourageons les initiatives**, valorisons les compétences, mettons tout en œuvre pour permettre à nos collaborateurs de **s'épanouir** et parvenir à un **équilibre de vie personnelle et professionnelle**.

Enfin, concients et responsables, nous menons à notre échelle, des réflexions et des actions pour **agir en faveur de l'environnement et de notre société**. Nous nous engageons avec nos équipes, nos fournisseurs et nos partenaires pour mettre en place des actions à visée positive pour notre planète.

Nos valeurs



ENGAGEMENT

Nous mobilisons nos énergies et donnons du sens à nos actions.



CONFIANCE

Nous accordons notre confiance à tous nos partenaires et nos collaborateurs.



EXCELLENCE

Nous proposons le meilleur de nous même et sommes fiers de notre réussite.



DYNAMISME

Nous osons proposer, innover, nous renouveler pour mieux avancer.

En chiffres





p.26

BATTERIES LITHIUM POWER +

Gamme de batteries Lithium Premium de grande qualité, produites dans le respect des certifications les plus exigeantes

- Existe en 100, 150, 200 ou 280 Ah
- Convertisseurs jusqu'à 2 000 W
- Bluetooth intégré
- Grande durée de vie (4 000 cycles)
- S'installe debout ou couchée

CONVERTISSEURS PUR-SINUS

Gamme de convertisseurs parfaite pour tous les appareils énergivores

- Convertisseurs jusqu'à 3 000 W
- Priorité de commutation
- Commande déportée 3 positions



p.59

PANNEAUX SOLAIRES BLACK BOOSTER

Gamme de panneaux solaires avec cellules SUNPOWER

- 35% d'énergie en plus
- Existe en 120, 140, 170 et 220 W
- Seulement 54 cm de large jusqu'au 170 W



p.71

ANTENNES 4G

Amplifient les signaux même faibles ou distants

- Crée un point d'accès sécurisé (Hotspot)
- Fonctionne avec n'importe quelle Micro-Sim
- Jusqu'à 10 appareils en simultané



p.96

TÉLÉVISIONS SMART TV

Large gamme de Smart TV spécifiquement conçues pour les camping-cars

- Dimensions de 19" à 40"
- Android 11.0
- Wifi et fonction CAST intégrés
- Faible consommation



p.102



RÉGULATEURS MPPT

Ajuste la tension et l'intensité de charge pour optimiser le rendement des panneaux solaires

- Calcul automatique de la tension de sortie
- Adaptés pour tous types de batteries
- Système Battery Life, ajuste les périodes de charge et d'entretien et optimise la durée de vie de la batterie



p.78

CONVERTISSEURS/CHARGEURS MULTIPLUS

Parfait combiné entre convertisseur pur-sinus et puissant chargeur 220 V

- Convertisseurs de 500 et 3 000 W
- Puissant chargeur de 20 à 120 A
- Compatibles tous types de batteries
- Avec commande déportée



p.63

CONTRÔLEUR INTELLIGENT

Affiche l'autonomie restante de la batterie (tension, courant, état de charge...)

- Adapté tous types de batteries
- Existe en Bluetooth
- Alarme programmable
- Faible consommation



p.34

THITRONIK

ALARMES WIPRO III SAFE.LOCK

Alarmes offrant une sécurité maximale avec protection renforcée contre les brouillages et les piratages

- Adaptées à tous les véhicules de loisirs
- Simples d'utilisation
- Modulables et évolutives



p.122

ECOFLow

STATION D'ÉNERGIE PORTABLE DELTA 2

Intègre une technologie de pointe pour une énergie propre, silencieuse et renouvelable, s'utilise aussi bien à l'intérieur qu'à l'extérieur

- 4 prises de sortie
- Chargement rapide
- Recharge solaire universelle (MC4)
- Bluetooth intégré
- Longue durée de vie (3 000 cycles)



PANNEAUX SOLAIRES PORTABLES PLIANTS

EcoFlow vous propose des panneaux solaires portables et résistants aux intempéries, et qui répondent à tous vos besoins

- Cellules PERC
- 20% d'énergie en plus
- Existents en 110, 160, 220 et 400 W



BATTERIE LITHIUM EPSILON 150 AH

Délivre le meilleur rapport poids/puissance du marché avec 3x plus d'autonomie et un très faible encombrement

- Format d'une batterie standard
- Hauteur 19 cm
- Bluetooth intégré
- BMS et relais de protection intégrés



p.77



Nouveau!

PANNEAUX SOLAIRES PORTABLES PLIANTS ANTARION

Gamme de panneaux solaires portables pliants faciles à transporter et compatibles avec la majorité des stations d'énergies portables.

- Livrés dans leur housse de transport
- Existents en 110, 165, 220 et 400 W

LANTERNEAUX QUIPON

- Store plissé occultant avec moustiquaire
- Existents en 40 x 40 cm ou 70 x 50 cm



p.142

Nouveau!

LANTERNEAUX MAXXFAN

Gamme de lanternes motorisées

- 3 coloris au choix
- Faible consommation
- Installation en lieu et place d'un lanterneau 40 x 40 cm

Nouveau!



p.143

GAMME D'ACCESSOIRES P17 ANTARION

Nouvelle gamme complète d'adaptateurs électriques P17 pour toutes les configurations!



Nouveau!



p.64

CHAUFFAGES AUTOTERM

Autoterm propose des chauffages autonomes au format très compact

- Kits complets prêts à poser
- Chauffent jusqu'à 168 m³
- Puissance chauffage maximale 2 000 ou 4 000 W

p.144



Nouveau!

p.65



Nouveau!

CONVERTISSEURS/CHARGEURS ANTARION

Combinent les fonctionnalités d'un convertisseur pur-sinus et d'un chargeur !

- Commutation en moins de 20 ms
- Existent en 1 500 W / 50 A, 2 000 W / 80 A et 3 000 W / 100 A

CLIMATISEUR QUIPON

Climatiseur réversible

- Design moderne et épuré
- Facile d'utilisation
- Longueur de véhicule recommandée pour une utilisation optimale : 8 m

ALARM-DETECT SX1 PRO+

Mobile, sans pose, sans paramétrage. Capable de détecter les intrusions avant même qu'elles n'aient lieu !

- Compatible avec tous les véhicules
- Fonctionne sur batterie en 12 V et en 230 V

Nouveau!



p.128



p.138

Nouveau!

CONVERTISSEURS EASY+

Convertisseurs pur-sinus économiques

- Priorité de commutation intégrée
- Câblage et commande déportés fournis
- Existent en 1 000, 1 500 et 2 000 W

Nouveau!



p.59

SOLUTIONS POUR L'HYGIÈNE DE L'EAU AQUATEC

Gamme respectueuse de l'environnement

- Sans produits chimiques
- Sans entretien
- Solution adaptée à chaque problématique !



p.148

Nouveau!



Bilan énergétique, BIL'E.....	16	Batt. Lithium standards Antarion.....	33
Boostez la charge de votre camping-car .	36	Afficheurs, monitoring, battery protect.....	34
Guide de sélection batteries.....	20	Packs de montage	38
Guide de sélection EcoFlow.....	40	Stations d'énergie portables	41
		Générateur Dual Fuel	45
Batt. Lithium Premium Super B	22	Batt. AGM . Gel . Carbone Victron	46
Batt. Lithium Premium Antarion.....	26	Batt. AGM . Gel Deep Cycle Antarion	48
Batt. Lithium Premium Victron.....	28	Batt. acide Varta	50
Batt. Lithium standards Ecoflow	30	Accessoires . Câbles . Cosses . Leds	52
Batt. Lithium standards Victron.....	32		

BATTERIES

P. 14



Guide de sélection.....	56	Chargeurs DCDC	61
Comment repérer un alternateur intelligent ?	60	Chargeurs Victron	62
		Convertisseurs chargeurs Victron	63
Convertisseurs Quasi Sinus	57	Chargeurs Antarion	64
Convertisseurs Pur Sinus Victron.....	58	Accessoires P17	64
Convertisseurs Pur Sinus Antarion	59	Convertisseurs chargeurs Antarion	65

CONVERTISSEURS CHARGEURS

P. 54



Guide de sélection panneaux solaires.....	68	Panneaux solaires Slim.....	73
Guide de sélection régulateurs.....	68	Panneaux solaires Victron	74
Schémas de montage.....	71	Panneaux solaires EcoFlow	75
		Panneaux solaires pliants	76
Panneaux solaires All Black.....	70	Régulateurs.....	78
Panneaux solaires Black Booster	71	Kit de pose panneaux solaires.....	80
Panneaux solaires monocristallins.....	72	Colles et nettoyants	81
Panneaux solaires souples.....	73		

SOLAIRE

P. 66

Un conseil technique ?

Nos experts **Quentin** et **Kévin** auront un grand plaisir à répondre à toutes vos questions, surtout n'hésitez pas !

Appelez-nous au 04 78 96 14 45 + Tapez 2

Service après vente !

Afin de permettre l'identification du problème et le traitement de vos retours en SAV, il est désormais impératif de saisir chaque produit sur le site de notre station technique Hivitec.

HIVITEC
la maintenance high-tech

1



Rendez-vous sur le site www.hivitec.fr

2



Cliquez sur « Prise en charge ANTARES »

3



Remplissez le formulaire

4



Sans attendre d'accord de retour, placez sur votre colis, le document imprimé, la facture d'achat client et le descriptif de panne

5



Renvoyez à HIVITEC

6



Suivez vos retours via la station technique HIVITEC au 04 78 26 21 35

ANTENNES

P. 82

Guide de sélection.....	84	Antennes automatiques 65 cm.....	91
Antennes automatiques 72 cm.....	86	Antennes terrestres.....	92
Antennes automatiques 85 cm.....	88	Démodulateurs et cartes.....	94
Antennes compactes 60 cm.....	90	Antennes manuelles.....	95
		Antennes Wifi 4G Fit.....	96



TÉLÉVISIONS

P. 98

Guide de sélection.....	100	Barre de son.....	105
Smart tv 19" et 22".....	102	Télévisions 16" et 19".....	106
Smart tv 24" et 27".....	103	Télévisions 22" et 24".....	107
Smart tv 32" et 40".....	104	Télévisions première monte.....	108
Stick Android tv et Smart Pad.....	105	Répartiteur hdmi . Câbles hdmi.....	109
		Supports télévisions.....	110



SÉCURITÉ

P. 112

Guide de sélection.....	114	Caméras et écrans seuls.....	121
Systèmes de recul camping-car.....	116	Alarmes Thitronik.....	122
Systèmes de recul fourgon.....	118	Accessoires alarmes Thitronik.....	123
Système de recul plaque.....	118	Pro-Finder Thitronik.....	125
Systèmes 3° feu stop.....	119	Détecteurs de gaz Thitronik.....	126
Câbles, adaptateurs et radars.....	120	Alarme Alarm-Detect.....	128



GAZ / CONFORT THERMIQUE

P. 130

Bouteilles de GPL Campko.....	132	Rafraîchisseur Viesa.....	141
Accessoires GPL.....	133	Lanterneaux.....	142
Kits GPL.....	136	Chauffage Autoterm.....	144
Accessoires Gaz Truma.....	137		
Climatiseur Quipon.....	138		
Climatiseurs portables EcoFlow.....	139		
Glacière portable EcoFlow.....	140		



EAU PLEIN AIR

P. 146

Hygiène de l'eau Aquatec.....	148	Fauteuils.....	158
Barbecues Cadac Dometic.....	152	Tables.....	159
Barbecues Campinggaz.....	156	Balais.....	159
Cales.....	157		
Marche pied.....	157		
Entretien véhicule.....	157		



PIÈCES DÉTACHÉES

P. 160

Antennes automatiques manuelles,.....	160	Démodulateurs.....	164
Antennes terrestres.....	161	Systèmes vidéo de recul.....	165
Télévisions.....	164	Rafraîchisseurs.....	166



ANTARION

+ DE RÉFÉRENCES SUR
NOTRE SITE INTERNET



Gamme complète de BATTERIES



UNE GAMME
POUR CHAQUE BESOIN



GUIDE
DE CHOIX



AFFICHAGE
BLUETOOTH



CAPACITÉ DE
95Ah À 340Ah



DE 500 À 5000
CYCLES DE VIE



SOLUTION LITHIUM
TOUT EN UN

BATTERIES



CONSEILS & RECOMMANDATIONS

Diagnostic bilan énergétique BIL'E	p. 16
Guide de sélection batteries	p. 20
Nouveau! Guide de sélection stations énergie ECOFLOW.....	p. 40
Boostez la charge de votre camping-car.....	p. 36



PREMIUM BATTERIES LITHIUM PREMIUM

Batteries SUPER B Epsilon	p. 22
Batteries SUPER B Nomia	p. 24
Accessoires SUPER B.....	p. 25
Batteries ANTARION Power +	p. 26
Batteries VICTRON Smart	p. 28
Packs de montage VICTRON et monitoring	p. 29



LFP BATTERIES LITHIUM

Nouveau! Batteries ECOFLOW	p.30
Batteries VICTRON Superpack	p.32
Batteries EASY+	p.33
Afficheurs, monitoring et battery protect VICTRON ...	p.34
Packs de montage.....	p.38



STATIONS D'ÉNERGIE PORTABLES

Nouveau! Stations d'énergie portables ECOFLOW	p.41
Nouveau! Générateur Dual Fuel et accessoires ECOFLOW	p.45



BATTERIES AGM, GEL ET CARBONE

Batteries AGM, Gel et Carbone VICTRON	p.46
Batteries AGM et Gel Deep Cycle ANTARION.....	p.48
Batteries acides et AGM VARTA.....	p.50



ACCESSOIRES.....



L'énergie en CAMPING-CAR,

CHARGE

D'un côté, vous avez des équipements qui vont pouvoir, au fil du voyage, **remplir ce réservoir** et apporter de la charge au véhicule.

Ces équipements sont nombreux et vous **apportent une source d'énergie complémentaire** :

⇒ **Panneaux solaires, chargeurs 220V, alternateurs**

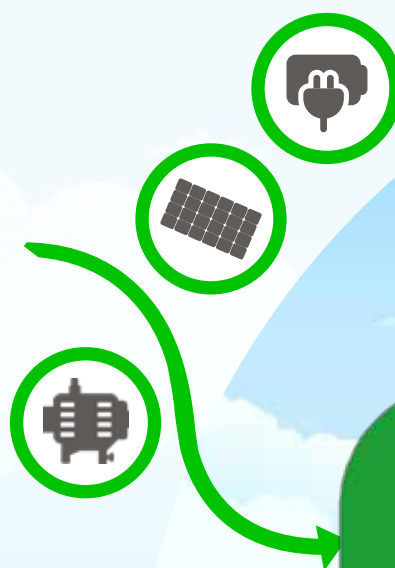

Bilan ÉNERGÉTIQUE

Autonomie, recharge, consommateurs, 12V, panneaux solaires, alimentation...

Tous ces mots font partie du vocabulaire des camping-caristes, propriétaires de vans et fourgons et sont, pour beaucoup, un vrai centre de préoccupations.

C'est la raison pour laquelle il est primordial **d'adapter la taille du "réservoir énergétique"** en fonction de ces paramètres pour **optimiser l'autonomie** de vos clients en vacances !

Dans cette optique, uniquement réservé en accès protégé, à ses clients, Antarion a développé **l'outil de bilan énergétique Bil'E**.



Bil'E calcule les valeurs de charge et de décharge de chaque configuration, et recommande la batterie la plus adaptée.



COMMENT ça marche ?

Prises 12V, convertisseurs 220V, panneaux solaires en WATTS et batteries annoncées en AMPÈRES...

Il peut sembler difficile de s'y retrouver au milieu de tous ces termes et de **choisir la bonne installation pour être autonome** pendant ses vacances !

Pour simplifier, il faut **imaginer votre batterie comme un réservoir ou une baignoire**.

DÉCHARGE

Et de l'autre côté on trouve des appareils qui consomment de l'énergie et **siphonnent** ce réservoir.

⇒ **TV, lumières, pompe à eau, frigo, etc...**



En quelques clics, avec votre client, listez les équipements présents, leur utilisation, les sources de charge et obtenez **le bilan énergétique de ce véhicule**.

4 capacités de batterie sont ensuite proposées (100, 150, 200 ou 250 Ah) ainsi que **4 technologies** (Acide/Plomb, AGM, GEL et Lithium).

Pour chacune de ces solutions, Bil'E indique (en jours) **l'autonomie dont votre client disposera**.





BIL'
by **ANTARION**



Bien estimer
le besoin
énergétique de
ses clients !



Comment conseiller la bonne batterie ?

L'électricité est une source d'énergie essentielle pour tous les voyageurs camping-caristes à la recherche de confort, de sécurité et d'autonomie.

Les équipements sont de plus en plus nombreux dans les véhicules et les clients aspirent à pouvoir bénéficier sans limite, et ce durant toute la durée de leur séjour.

Afin de répondre à ces attentes, il est incontournable de pouvoir estimer la consommation énergétique globale du client, d'identifier ses différents moyens de charge pour en déduire la batterie la plus adaptée.

Afin de réaliser un bilan énergétique fiable, nous avons mis au point BIL'E, un outil simple d'utilisation, réservé à nos clients et directement accessible sur notre site internet !

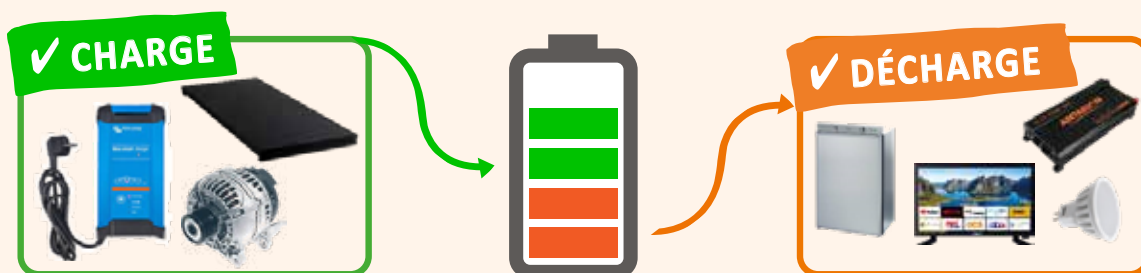

Étape

1

Connectez-vous sur notre site internet et cliquez sur BIL'E pour démarrer le bilan avec votre client.

Indiquez les équipements présents dans le véhicule de votre client.





Étape **2**

Sur la base des indications fournies par votre client, **remplissez pour chaque équipement**, les informations demandées (temps d'utilisation, nombre d'équipements, nombre de cafés...)

La **consommation moyenne de chaque équipement est fournie**, à titre indicatif.

Vous obtenez ainsi la CONSOMMATION totale journalière estimée.

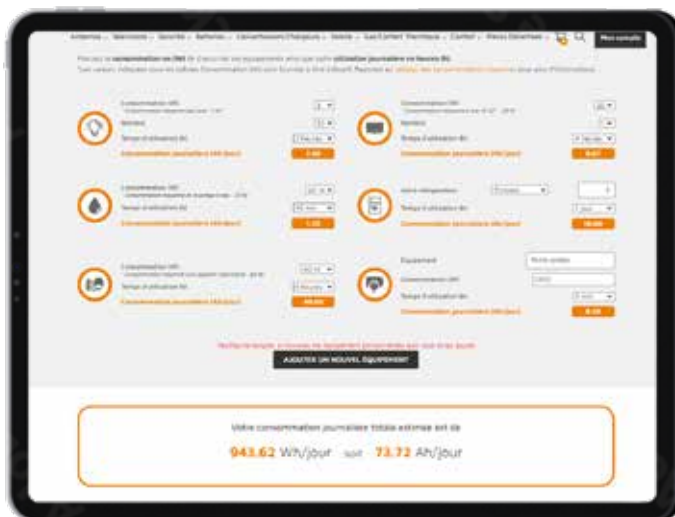

Étape **3**

Indiquez maintenant **les moyens de charge** présents dans le véhicule.

Précisez le temps d'utilisation, le temps roulé, la période du voyage,

Vous obtenez ici la CHARGE totale journalière estimée.

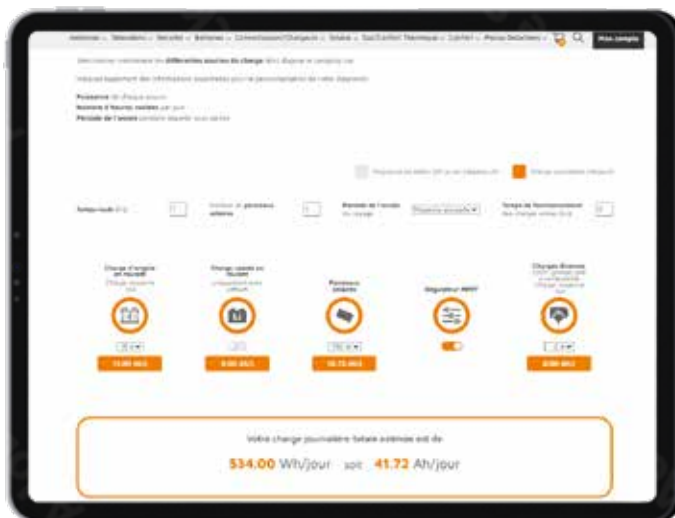

Étape **4**

Enfin, **téléchargez le bilan énergétique** en indiquant les coordonnées de votre client et **accédez aux recommandations.**

Vous obtenez un comparatif complet pour 16 BATTERIES ainsi qu'une estimation du **TEMPS D'AUTONOMIE** pour chacune.

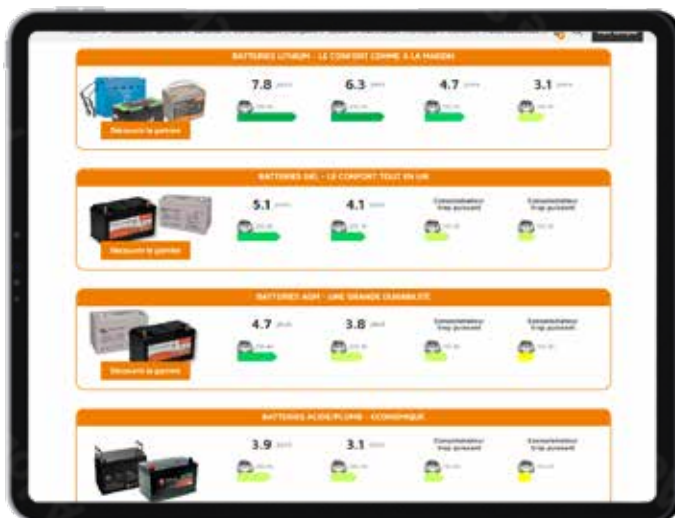

CONSEILS D'EXPERTS



Retrouvez BIL'E sur notre site internet, rubrique Bilan énergétique

www.antares-diffusion.com



ANTARION

 + DE RÉFÉRENCES SUR
NOTRE SITE INTERNET
 

Guide de SÉLECTION



Modèle	BATTERIES ACIDES				BATTERIES LITHIUM			
	BATTERIE ACIDE	BATTERIE AGM	BATTERIE GEL	BATTERIE CARBONE	BATTERIES LITHIUM EASY+		BATTERIES LITHIUM VICTRON SUPERPACK	
Capacité	95 Ah	105 Ah	105 Ah	106 Ah	100 Ah	150 Ah	100 Ah	200 Ah
Référence 	BA5095	BA1105	BG1105	BC2106	BL4102	BL4152	BL2100	BL2200
 PRODUIT	Économique	Bonne durée de vie		Très bonne durée de vie	Grande durée de vie et bon rapport qualité/prix			
Capacité réelle	≈50%-43Ah 	≈60%-60Ah 	≈70%-70Ah 	≈70%-74Ah 	100%-100Ah 	100%-150Ah 	100%-100Ah 	100%-200Ah 
Durée de vie	500 cycles ≈ 2 ans	800 cycles ≈ 2/3 ans	1000 cycles ≈ 3/4 ans	2000 cycles ≈ 6/7 ans	2500 cycles ≈ 7/8 ans	2500 cycles ≈ 7/8 ans	2500 cycles ≈ 7/8 ans	2500 cycles ≈ 7/8 ans
Puissance décharge continue	600 W 	600 W 	600 W 	600 W 	1 800 W 	1 800 W 	1 200 W 	800 W 
Puissance charge max	20 A	25 A	25 A	25 A	50 A	50 A	100 A	100 A
Densité énergétique Wh réelle/kg	≈ 25	≈ 29	≈ 32	≈ 32	≈ 133	≈ 145	≈ 93	≈ 124
BMS et relais de protection intégrés								
Puissance max 10 s	800 W	800 W	800 W	800 W	2 400 W	2 400 W	1 800 W	1 200 W
Bluetooth								
Impact sur l'environnement								
Dimensions en mm	353 x 175 x 190	335 x 170 x 195	335 x 170 x 195	410 x 172 x 225	351 x 174 x 189	352 x 174 x 189	330 x 172 x 220	520 x 269 x 208
Poids	24,4 kg	28 kg	28 kg	36 kg	9,8 kg	13,4 kg	14 kg	21 kg
Garantie	1 an	1 an	1 an	1 an	2 ans	2 ans	2 ans	2 ans
Plus d'informations	Page 50	Page 48	Page 49	Page 47	Page 33	Page 33	Page 32	Page 32



40 RÉFÉRENCES POUR RÉPONDRE À TOUTES LES ATTENTES DE VOS CLIENTS



BATTERIES LITHIUM PREMIUM
Pour une puissance maximale. Ces batteries sont d'un excellent rapport qualité/prix et disponibles dans de très nombreuses versions.

BATTERIES LITHIUM
Disponibles de 100 Ah à 200 Ah, elles offrent une grande durée de vie et un très bon rapport qualité/prix.

BATTERIES ACIDES
Économiques et de bonne durée de vie, elles répondent aux attentes de base des camping-caristes.



BATTERIES LITHIUM PREMIUM

BATTERIES LITHIUM VICTRON SMART				BATTERIES LITHIUM ANTARION POWER +				BATTERIES LITHIUM SUPER B EPSILON		BATTERIES LITHIUM SUPER B NOMIA		
100 Ah	160 Ah	200 Ah	330 Ah	100 Ah	150 Ah	200 Ah	280 Ah	100 Ah	150 Ah	210 Ah	340 Ah	
BL3100	BL3160	BL3200	BL3330	BL0102	BL0152	BL0202	BL0282	BL1101	BL1150	BL1210	BL1340	
Installation en parallèle avec un seul BMS Possibilité de faire un système communiquant entre différents produits VICTRON				Meilleur rapport qualité prix Possibilité d'installer un convertisseur jusqu'à 2 000 W				Meilleur rapport poids / puissance du marché Puissance jusqu'à 6 000 W**				
100%-100Ah 	100%-160Ah 	100%-200Ah 	100%-400Ah 	100%-100Ah 	100%-150Ah 	100%-200Ah 	100%-200Ah 	100%-100Ah 	100%-150Ah 	100%-210Ah 	100%-340Ah 	
5000 cycles ≈ 15 ans	5000 cycles ≈ 15 ans	5000 cycles ≈ 15 ans	5000 cycles ≈ 15 ans	4000 cycles ≈ 12 ans	4000 cycles ≈ 12 ans	4000 cycles ≈ 12 ans	4000 cycles ≈ 12 ans	5000 cycles ≈ 15 ans	5000 cycles ≈ 15 ans	5000 cycles ≈ 15 ans	5000 cycles ≈ 15 ans	
2 500 W 	3 500 W 	5 000 W 	5 000 W 	2 400 W 	2 400 W 	2 400 W 	2 400 W 	2 400 W 	2 400 W 	6 000 W 	6 000 W 	
100 A	160 A	200 A	400 A	100 A	150 A	200 A	200 A	100 A	150 A	210 A	300 A	
≈ 87	≈ 104	≈ 118	≈ 143	≈ 121	≈ 119	≈ 126	≈ 158	≈ 108	≈ 108	≈ 118	≈ 132	
Non mais BMS et relais externes obligatoires											Seulement BMS, relais externe	
nc	nc	nc	nc	3 200 W	3 200 W	3 200 W	3 200 W	3 500 W	3 500 W	15 000 W	15 000 W	
321 x 152 x 197	321 x 152 x 237	321 x 152 x 237	359 x 265 x 206	351 x 174 x 189	352 x 174 x 189	345 x 190 x 245	521 x 238 x 230	278 x 175 x 190	353 x 175 x 190	414 x 225 x 313	414 x 225 x 313	
15 kg	20 kg	22 kg	30 kg	10,7 kg	16,4 kg	20,7 kg	23 kg	12 kg	17 kg	23 kg	33 kg	
2 ans	2 ans	2 ans	2 ans	2 ans	2 ans	2 ans	2 ans	3 ans	3 ans	3 ans	3 ans	
Page 28	Page 28	Page 28	Page 28	Page 26	Page 26	Page 26	Page 27	Page 22	Page 23	Page 24	Page 24	

** Selon modèle indiqué



LA NOUVELLE BATTERIE SUPER B EPSILON 100 Ah, dernière génération de batteries Lithium-Fer-Phosphate (LiFePO4) est sûre et sécurisée. Cette batterie a été pensée et développée spécialement pour les camping-cars. Ces batteries sont garanties 3 ans et disposent d'un BMS intégré (Battery Management System). Les batteries SUPER B EPSILON 100 Ah et 150 Ah, et NOMIA 210 Ah et 340 Ah sont équipées de cellules prismatiques de très haute qualité, qui leur permettent d'avoir un rendement et une durée de vie inégalés !



FORMAT ULTRA COMPACT L3
TRÈS FAIBLE ENCOMBREMENT : HAUTEUR 19 CM,
BLUETOOTH INTÉGRÉ



Bluetooth intégré, permet de visualiser les informations relatives à votre batterie depuis votre tablette ou smartphone (charge et décharge en temps réel, autonomie restante, etc.)



278 x 175 x 190 mm

BATTERIE LITHIUM SUPER B EPSILON 100 Ah

BL1101



278 x 175 x 190 mm

12 kg

Puissance continue : 2 400 W
Puiss. max. sur 10 s : 4 000 W

Batterie avec BMS et relais de protection intégrés.
Afficheur en option.



POIDS PLUME

Jusqu'à 60 % de poids en moins qu'une batterie standard



CHARGE ULTRA-RAPIDE

Peut être rechargée à 100 % en 1 h et en moins de 2 h en roulant



CONFORT OPTIMAL

Compatible avec convertisseur jusqu'à 2 000 W



DURÉE DE VIE MAXIMALE

Jusqu'à 5 000 cycles de charge et décharge



LIBERTÉ D'UTILISATION

Tolérance aux températures extrêmes de -20°C à 55°C



MODULABLE

Mise en parallèle en illimité possible



GRANDE AUTONOMIE

100 % d'énergie utilisable



TRANQUILLITÉ D'ESPRIT

Auto-décharge très faible, seulement 1 % par mois



BLUETOOTH

Suivi de l'état de charge en temps réel



SUPER B EPSILON 150 Ah

La batterie Super B Epsilon 150 Ah a été développée tout spécialement pour les camping-cars. Cette batterie délivre le meilleur rapport poids / puissance du marché.

- La même taille qu'une batterie standard 100 Ah pour **3x plus d'autonomie** !
- Elle peut s'installer **en lieu et place de la batterie d'origine**.
- Le relais de protection intégré permet un **montage plus simple et plus rapide**.



3X PLUS D'AUTONOMIE !
TRÈS FAIBLE ENCOMBREMENT : HAUTEUR 19 CM,
FORMAT D'UNE BATTERIE STANDARD
BLUETOOTH INTÉGRÉ



Bluetooth intégré, permet de visualiser les informations relatives à votre batterie depuis votre tablette ou smartphone (charge et décharge en temps réel, autonomie restante, etc.)



353 x 175 x 190 mm

BATTERIE LITHIUM SUPER B EPSILON 150 Ah

BL150



353 x 175 x 190 mm

17 kg

Puissance continue : 2 400 W
 Puiss. max. sur 10 s : 4 500 W

Batterie avec BMS et relais de protection intégrés.
 Afficheur en option.



POIDS PLUME
 Jusqu'à 60 % de poids en moins qu'une batterie standard



CHARGE ULTRA-RAPIDE
 Peut être rechargée à 100 % en 1 h et en moins de 2 h en roulant



CONFORT OPTIMAL
 Compatible avec convertisseur jusqu'à 2 000 W



DURÉE DE VIE MAXIMALE
 Jusqu'à 5 000 cycles de charge et décharge



LIBERTÉ D'UTILISATION
 Tolérance aux températures extrêmes de -20°C à 55°C



MODULABLE
 Mise en parallèle en illimité possible



GRANDE AUTONOMIE
 100 % d'énergie utilisable



TRANQUILLITÉ D'ESPRI
 Auto-décharge très faible, seulement 1 % par mois



BLUETOOTH
 Suivi de l'état de charge en temps réel

**BATTERIES LITHIUM PREMIUM . SUPER B NOMIA**

LA BATTERIE SUPER B NOMIA 340 Ah est la plus puissante du marché, avec une autonomie inégalée équivalente à 7 batteries standards de 100 Ah. Cette batterie vous apporte un confort sans compromis comme à la maison. Elle permet de faire fonctionner en parfaite autonomie les appareils du quotidien :

- Cafetière expresso, sèche-cheveux, micro-ondes...
- Appareil respiratoire
- Climatiseur



**TRÈS GRANDE AUTONOMIE
LA PLUS PUISSANTE DU MARCHÉ !**

**BATTERIE LITHIUM SUPER B
NOMIA 210 Ah**

BL1210



414 x 225 x 313 mm

23 kg

Puissance continue : 6 000 W
Puiss. max. sur 10 s : 15 000 W

**BATTERIE LITHIUM SUPER B
NOMIA 340 Ah**

BL1340



414 x 225 x 313 mm

33 kg

Puissance continue : 6 000 W
Puiss. max. sur 10 s : 15 000 W

Chaque batterie est livrée avec son relais de protection. Afficheur en option.

**POIDS PLUME**

Jusqu'à 60 % de poids en moins qu'une batterie standard

**CHARGE ULTRA-RAPIDE**

Peut être rechargée à 100 % en 1 h et en moins de 2 h en roulant

**CONFORT OPTIMAL**

Compatible avec convertisseur jusqu'à 6 000 W

**DURÉE DE VIE MAXIMALE**

Jusqu'à 5 000 cycles de charge et décharge

**LIBERTÉ D'UTILISATION**

Tolérance aux températures extrêmes de -20°C à 55°C

**MODULABLE**

Mise en parallèle en illimité possible

**GRANDE AUTONOMIE**

100 % d'énergie utilisable

**TRANQUILLITÉ D'ESPRIT**

Auto-décharge très faible, seulement 1 % par mois



Afficheurs SUPER B SEULS

AFFICHEUR STANDARD POUR BATTERIE SUPER B Afficheur seul BL1010

- Permet de visualiser la tension et le taux de charge des batteries

∅ 60 mm 58 g



AFFICHEUR DIGITAL POUR BATTERIE SUPER B Afficheur seul BL1022

- Permet de visualiser en plus de la tension et du taux de charge, les courants entrants et sortants
- Calcule automatiquement l'autonomie restante

∅ 90 mm 110 g



Afficheurs SUPER B AVEC CÂBLE

AFFICHEUR STANDARD POUR BATTERIE SUPER B AVEC CÂBLE

Longueur de câble fourni	Batteries compatibles	Référence
2,5 m	Epsilon 100/150 Ah	BL1002
5 m	Epsilon 100/150 Ah	BL1045
2,5 m	Nomia 210/340 Ah	BL1000
5 m	Nomia 210/340 Ah	BL1043
10 m	Nomia 210/340 Ah	BL1044

AFFICHEUR DIGITAL POUR BATTERIE SUPER B AVEC CÂBLE

Longueur de câble fourni	Batteries compatibles	Référence
5 m	Epsilon 100/150 Ah	BL1029
20 m	Epsilon 100/150 Ah	BL1041
5 m	Nomia 210/340 Ah	BL1020
20 m	Nomia 210/340 Ah	BL1042

Câbles SEULS

CÂBLES POUR AFFICHEUR STANDARD

- Compatible avec l'afficheur BL1010

Longueur	Batteries compatibles	Référence
2,5 m	Epsilon 100/150 Ah	BL1027
5 m	Epsilon 100/150 Ah	BL1028
2,5 m	Nomia 210/340 Ah	BL1011
5 m	Nomia 210/340 Ah	BL1012
10 m	Nomia 210/340 Ah	BL1013

CÂBLES POUR AFFICHEUR DIGITAL

- Compatible avec l'afficheur BL1022

Longueur	Batteries compatibles	Référence
5 m	Epsilon 100/150 Ah	BL1038
20 m	Epsilon 100/150 Ah	BL1039
5 m	Nomia 210/340 Ah	BL1023
20 m	Nomia 210/340 Ah	BL1024

CÂBLES DE LIAISON

- Kit de branchement en parallèle pour 2 batteries SUPER B NOMIA / EPSILON 100/150 avec ou sans afficheur digital

Version	Longueur	Batteries compatibles	Référence
Si afficheur digital installé	1,8 m	Nomia/Epsilon 100/150 Ah	BL1900
Si installation batteries seules	1,8 m	Nomia/Epsilon 100/150 Ah	BL1909

KIT DE FIXATION

BL1030

- Assure une fixation optimale de la batterie debout ou couchée



20,5 x 3 x 2 cm 160 g

KIT MONITORING (pour l'atelier uniquement)

BL1035

- Câblage et logiciel pour communiquer avec une batterie NOMIA ou EPSILON 100/150 Ah via un ordinateur
- Permet d'extraire de nombreuses informations comme le nombre de cycles réalisés ou l'état des cellules, de faire un diagnostic SAV ou de procéder à des mises à jour





ANTARION



100 % D'ÉNERGIE
UTILISABLE, CONFORT
COMME À LA MAISON !
FORMAT COMPACT
BMS INTÉGRÉ



QUALITÉ ANTARION

Nous portons une grande attention à **la qualité des produits que nous commercialisons**. Nous faisons le choix de fournisseurs dont les références et les certifications répondent **aux plus hautes exigences**.

Les **contrôles qualité** sont réguliers et la **traçabilité produit** est réelle pour assurer une parfaite fiabilité de production.

Notre qualité produits, c'est l'assurance d'une **satisfaction client durable !**



BATTERIE LITHIUM ANTARION POWER + 100 Ah

BL0102

- **BMS et relais de protection intégrés**
- Puissance continue : 2 400 W
- Puissance maximale sur 30 sec : 3 200 W
- Convertisseurs jusqu'à **2 000 W**
- Charge jusqu'à **100 A**
- Grande durée de vie jusqu'à **4 000 cycles**
- Peut s'installer debout ou couchée

351 x 174 x 189 mm 10,7 kg



passé sous un siège



351 x 174 x 189 mm



passé sous un siège



352 x 174 x 189 mm



BATTERIE LITHIUM ANTARION POWER + 150 Ah

BL0152

- **BMS et relais de protection intégrés**
- Puissance continue : 2 400 W
- Puissance maximale sur 30 sec : 3 200 W
- Convertisseurs jusqu'à **2 000 W**
- Charge jusqu'à **150 A**
- Grande durée de vie jusqu'à **4 000 cycles**
- Peut s'installer debout ou couchée

352 x 174 x 189 mm 16,4 kg



BATTERIE LITHIUM ANTARION POWER + 200 Ah

BL0202

- **BMS et relais de protection intégrés**
- Puissance continue : 2 400 W
- Puissance maximale sur 30 sec : 3 200 W
- Convertisseurs jusqu'à **2 000 W**
- Charge jusqu'à **200 A**
- Grande durée de vie jusqu'à **4 000 cycles**
- Peut s'installer debout ou couchée

345 x 190 x 245 mm 20,7 kg

passé sous un siège



345 x 190 x 245 mm





BATTERIE LITHIUM ANTARION POWER + 280 Ah
BL0282

- **BMS et relais de protection intégrés**
- Puissance continue : 2 400 W
- Puissance maximale sur 30 sec : 3 200 W
- Convertisseurs jusqu'à **2 000 W**
- Charge jusqu'à **200 A**
- Grande durée de vie jusqu'à **4 000 cycles**
- Peut s'installer debout ou couchée



521 x 238 x 230 mm **KG** 23 kg

CONSEILS D'EXPERTS



NOUVELLE APPLICATION POWER + ANTARION

→ **Toutes nos batteries Power + sont désormais équipées de série d'un module Bluetooth !**

- Possibilité de synchroniser jusqu'à 8 batteries en simultanée
- Permet de visualiser directement sur son smartphone l'état de charge, les courants entrants/sortants, la tension ou encore les historiques de la batterie
- Application gratuite disponible sur **Android et IOS**



BOITIER DE FIXATION MURALE POUR BMV700, 702 ET 712
BZ4703

- Boîtier de fixation mural permettant de fixer facilement un BMV700, BMV702 ou un BMV712 au mur
- Conçu exclusivement pour les afficheurs Victron BMV700/702 et BMV712
- Couleur identique aux BMV



88 x 130 x 47 mm **KG** 0,53 kg

INSTALLATION FACILE !



CONTRÔLEURS INTELLIGENTS BATTERIES VICTRON

BMV700 BZ4700
BMV712 BLUETOOTH BZ4701

- Visualisation de l'autonomie restante de la batterie (tension, courant, état de charge...)
- Adapté à tous types de batterie
- Alarme programmable
- Faible consommation
- Installation rapide



SMART SHUNT 500 A VICTRON
BZ4710

- Affichage via VICTRON CONNECT uniquement





BATTERIES LITHIUM PREMIUM . VICTRON ENERGY SMART



La batterie lithium fer phosphate **SMART de Victron Energy** est entièrement protégée contre la sous-tension, la surtension et les surchauffes. Elle fait partie des batteries LiFePO4 les plus performantes du marché.



BATTERIES SMART VICTRON 100, 160, 200 et 330 Ah



- Existe en **100 Ah, 160 Ah, 200 Ah et 330 Ah**
- Technologie **Lithium** pour un rendement maximal et une excellente durée de vie **jusqu'à 5 000 cycles**
- Livrée avec son VE-BUS BMS, un fusible et un porte mega fusible



**RENDEMENT MAXIMAL
EXCELLENTE DURÉE DE VIE
PILOTAGE SIMPLIFIÉ PAR
BLUETOOTH**

Nouveau!



	SMART 100	SMART 160	SMART 200	SMART 330
Référence	BL3100	BL3160	BL3200	BL3330
Capacité	100 Ah	160 Ah	200 Ah	330 Ah
Bluetooth intégré				
Puissance convertisseur continue	2 500 W	3 500 W	5 000 W	5 000 W
Charge max	100 A	160 A	200 A	330 A
Temps de charge moyen en roulant*	1h40	2h40	3h20	5h30
Poids	15 kg	20 kg	22 kg	30 kg
Dimensions (Lxlxh en mm)	321 x 152 x 197	321 x 152 x 237	321 x 152 x 237	359 x 265 x 206
Garantie	2 ans	2 ans	2 ans	2 ans

*Temps de charge moyen constaté pour une recharge de 0 à 100 % SOUS CONDITIONS d'installation d'un pack de charge rapide (avec Cyrix 120A ou Chargeur DCDC 60A Antares). Ces valeurs peuvent varier en fonction de l'âge et de la puissance de l'alternateur.

CONSEILS D'EXPERTS

VE.BUS BMS VICTRON - SZ9015

→ **Pilote et protège chaque cellule individuelle d'une batterie lithium VICTRON Smart**

- Connecte ou déconnecte les charges en cas de sous-tension imminente sur les cellules
- En cas de surtension ou de surchauffe imminente sur les cellules, réduit le courant de charge (uniquement les produits VE.Bus) et connecte ou déconnecte les chargeurs de batterie
- **OBLIGATOIRE** pour le montage des batteries Victron Smart



105 x 78 x 32 mm 0,1 kg



PACKS MONTAGE UNIVERSEL POUR BATTERIES VICTRON SMART

Pack composé de :

- 8 m de câble rouge et 8 m de câble noir en 16 mm²
- 1 jeu de cosses
- 2 portes fusibles + fusibles
- 1 coupe batterie
- 1 barre de connexion 600 A
- 1 Cyrix 120A
- 1 câble de liaison VE BUS BMS / Cyrix
- 1 câble RJ45 1.8 m
- 1 interface MK3
- 1 MPPT 15A Victron
- 1 battery protect 100 A
- 1 chargeur DCDC



Pack complet Victron avec chargeur DCDC 40A Antaron

BL3940

Pack complet Victron avec chargeur DCDC 60A Antaron

BL3960

CERBO GX VICTRON ENERGY

BZ4720



- Le Cerbo GX permet de monitorer n'importe quel appareil Victron.
- Reliez plusieurs appareils en simultanément et pilotez-les depuis votre tablette GX Touch ou votre Smartphone.
- Le Cerbo GX centralise toutes vos informations énergétiques.
- Bluetooth intégré



154 x 78 x 48 mm 0,37 kg

TABLETTE GX TOUCH VICTRON

BZ4721



- Le GX Touch est l'écran d'affichage du Cerbo GX Victron.
- Ecran tactile de 5"
- Permet d'avoir un visuel sur chaque appareil de la gamme Victron et d'ajuster leur fonctionnement en temps réel
- Ecran ultra fin et étanche
- Connecté au Cerbo GX Victron avec un seul câble
- Câble HDMI 5 m fourni

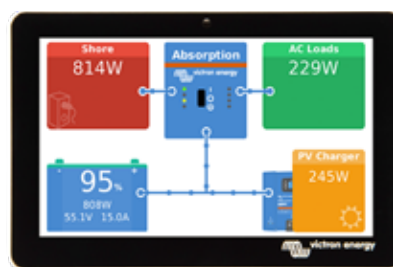

128 x 87 x 12 mm 0,37 kg



Gamme de BATTERIES ECOFLOW

Les batteries EcoFlow sont toutes fournies avec un kit power Hub EcoFlow. Ces kits énergie sont dotés d'une conception plug-and-play, ce qui vous permet de personnaliser votre kit de manière rapide et facile. Vous avez la possibilité de consulter les informations sur l'application ou le panneau de distribution.

Ces kits énergie EcoFlow combinent deux contrôleurs de charge solaire MPPT, un chargeur de batterie DCDC avec MPPT, un convertisseur abaisseur DCDC et un onduleur-chargeur.

L'installation est évolutive vous pouvez également installer jusqu'à 3 batteries 2 048 Wh ou 3 batteries 5 120 Wh sur le Powerhub. Vous pouvez connecter un générateur dual fuel EcoFlow.

BATTERIE ECOFLOW 2 048 Wh

EF2048

3 000
CYCLES

168
Ah
AMPÈRES HEURE

5
ANS
GARANTIE

Nouveau!

- Capacité 2 048 Wh soit **capacité 168 Ah**
- **Protection BMS intégrée**
- Chauffage intégré, batterie utilisable jusqu'à -20°C
- Empilable et extensible jusqu'à 3 batteries 2 kWh
- Durée de vie **3 000 cycles** à 100% - Technologie LFP

300 x 480 x 150 mm 17 kg



Nouveau!

3 500
CYCLES

426
Ah
AMPÈRES HEURE

5
ANS
GARANTIE

BATTERIE ECOFLOW 5 120 Wh

EF5120

- Capacité 5 120 Wh soit **capacité 426 Ah**
- **Protection BMS intégrée**
- Chauffage intégré, batterie utilisable jusqu'à -20°C
- Empilable et extensible jusqu'à 3 batteries 5 kWh
- Durée de vie **3 500 cycles** à 100% - Technologie LFP

500 x 260 x 300 mm 41 kg



CONSEILS D'EXPERTS

FIXATIONS POUR BATTERIE ECOFLOW

Fixation pour batterie EcoFlow 2 048 Wh EF2001

Fixation pour batterie EcoFlow 5 120 Wh EF5001





ECOFLOW

KIT POWER HUB ECOFLOW

- Batteries fournies séparément
- Accepte jusqu'à 15 000 Wh

Nouveau!



	ECOFLOW GET SET KIT	ECOFLOW PREPARED KIT	ECOFLOW INDEPENDANCE KIT
Référence	EF1010	EF1020	EF1030
Power Hub			
Jeux de câbles			
Panneau de distribution ACDC			
Console kit Energie			
Charge solaire	3 x 1 600 W si charge alternateur non utilisé ou 2 x 1 600 W		
Charge alternateur	60 A maximum		
Charge 230 V	15 A / 3 000 W		
Bluetooth sans obstacle	15 m de portée		
Wifi sans obstacle	120 m de portée		
Puissance de sortie 230 V	3 600 W (5 200 W en fonction du X-Boost)		
Puissance de sortie 12 V	240 W maximum par circuit		
Dimensions Power Hub (en cm)	48 x 30 x 14		
Poids Power Hub (en kg)	13,65		

PANNEAU DE DISTRIBUTION INTELLIGENT ACDC

Nouveau!

Vendu dans EF1020 et EF1030

- Reliez vos appareils aux 6 positions AC et 12 positions DC du panneau de distribution intelligent.
- Contrôlez jusqu'à 6 positions DC avec l'application EcoFlow pour surveiller et visualiser votre consommation d'énergie à distance.



354 x 210 x 98 mm 2,6 kg

CONSOLE KIT ÉNERGIE

Nouveau!

Vendue dans EF1030

- La console à écran tactile permet de contrôler l'ensemble de votre système d'alimentation.
- Surveillez votre consommation d'énergie, réglez les paramètres et consultez votre entrée d'énergie facilement.



205 x 113 x 22 mm 0,45 kg



Gamme de BATTERIES LITHIUM 12.8V SUPERPACK VICTRON ENERGY

Ces batteries LiFePO4 ont été développées pour s'adapter à une installation simple et rapide dans n'importe quel type de camping-car, tout en offrant un confort et une autonomie sans égal pour les utilisateurs.

Les batteries lithium Victron peuvent être équipées d'un contrôleur intelligent BMV 700, BMV 712 ou d'un Smart Shunt VICTRON permettant de consulter très facilement l'état de charge de la batterie grâce à l'application VictronConnect (disponible gratuitement sur IOS et Android).



TRÈS FAIBLE ENCOMBREMENT : HAUTEUR 22 CM !
TRÈS BON RAPPORT QUALITÉ/PRIX POUR GAGNER EN AUTONOMIE



Packs montage
p.39

BATTERIE LITHIUM VICTRON SUPERPACK 100 Ah

BL2100

2 500
CYCLES

100
Ah
AMPÈRES HEURE

2
ANS
GARANTIE

- BMS et fusible de protection intégrés
- Puissance maximale en sortie 1 800 W
- Convertisseurs jusqu'à 1 200 W
- Charge jusqu'à 100 A
- Durée de vie jusqu'à 2 500 cycles

330 x 172 x 220 mm 14 kg



2 500
CYCLES

200
Ah
AMPÈRES HEURE

2
ANS
GARANTIE

BATTERIE LITHIUM VICTRON SUPERPACK 200 Ah

BL2200

- BMS et fusible de protection intégrés
- Puissance maximale en sortie 1200 W
- Convertisseurs jusqu'à 800 W
- Charge jusqu'à 70 A
- Durée de vie jusqu'à 2 500 cycles



520 x 269 x 208 mm 21 kg

CONSEILS D'EXPERTS

→ **Composez vous-mêmes vos packs énergie 100% VICTRON, ou mixez avec les gammes de produits ANTARION ou SUPER B.**

Toutes les batteries, régulateurs solaires, convertisseurs ou chargeurs DCDC proposés dans notre catalogue **sont compatibles entre eux**, peu importe la marque !

Attention toutefois aux limitations techniques de chaque produit ou aux puissances requises pour les faire fonctionner.

Pour composer le pack optimal, reportez-vous aux informations techniques de chaque produit, et **n'hésitez pas à vous adresser à notre équipe commerciale pour vous conseiller !**



EASY+

100% D'ÉNERGIE UTILISABLE
FORMAT COMPACT TYPE L5Convertisseurs
EASY +
p.59BATTERIE LITHIUM
EASY+ 100 Ah

BL4102



- BMS et relais de protection intégrés
- Puissance continue : 1 800 W
- Puissance maximale sur 30 sec : 2 400 W
- Convertisseurs jusqu'à **1 500 W**
- Charge jusqu'à **50 A**
- Grande durée de vie jusqu'à **2 500 cycles**
- **Bluetooth intégré**
- Peut s'installer debout ou couchée

351 x 174 x 189 mm 9,8 kg

BATTERIE LITHIUM
EASY+ 150 Ah

BL4152

- BMS et relais de protection intégrés
- Puissance continue : 1 800 W
- Puissance maximale sur 30 sec : 2 400 W
- Convertisseurs jusqu'à **1 500 W**
- Charge jusqu'à **50 A**
- Grande durée de vie jusqu'à **2 500 cycles**
- **Bluetooth intégré**
- Peut s'installer debout ou couchée

352 x 174 x 189 mm 13,4 kg



CONSEILS D'EXPERTS

→ NOUVELLE APPLICATION EASY+

Toutes nos batteries Easy+ sont désormais équipées **de série d'un module Bluetooth !**

- Possibilité de synchroniser jusqu'à 8 batteries en simultanément
- Permet de visualiser directement sur son smartphone l'état de charge, les courants entrants/sortants, la tension ou encore l'historique de la batterie
- Application gratuite disponible sur **Android et IOS**





AFFICHEUR VICTRON BMV700 GRIS 🏠 BZ4700

AFFICHEUR VICTRON BMV702
GRIS 🏠 BZ4706

NOIR 🏠 BZ4704



- Visualisation de l'autonomie restante de la batterie (tension, courant, état de charge...)
- Adapté à tous types de batteries
- Alarme programmable
- Parfaite résistance aux vibrations
- Installation rapide
- Très faible taux d'auto-décharge (environ 2% par mois)
- **Existe en version BMV702** avec la possibilité de raccorder la batterie moteur afin de connaître la tension



52 x 52 x 31 mm 0,74 kg



52 x 52 x 31 mm 0,74 kg



AFFICHEUR BLUETOOTH VICTRON BMV712

GRIS 🏠 BZ4701

NOIR 🏠 BZ4705

- Version bluetooth
- Visualisation de l'autonomie restante de la batterie (tension, courant, état de charge...)
- Adapté à tous types de batteries
- Alarme programmable
- Parfaite résistance aux vibrations
- Installation rapide
- Très faible taux d'auto-décharge (environ 2% par mois)

BOITIER DE FIXATION MURALE POUR BMV 700/702/712

🏠 BZ4703

- Boîtier de fixation murale permettant de fixer facilement un BMV ou un afficheur MPPT
- Conçu exclusivement pour les afficheurs Victron BMV et afficheur MPPT
- Couleur identique aux BMV



88 x 130 x 47 mm 0,53 kg

SMART SHUNT VICTRON

500 A 🏠 BZ4710

1000 A 🏠 SZ9054

- Contrôle l'état de charge de tous types de batteries (Acide, Gel, AGM ou Lithium)
- Visualisation de l'autonomie restante de la batterie (tension, courant, état de charge)
- Connexion Bluetooth via l'application VICTRON CONNECT
- Alarme programmable
- Très faible consommation
- Installation rapide



BZ4710 120 x 46 x 54 mm 350 g
SZ9054 168 x 68 x 75 mm 950 g



BATTERY PROTECT VICTRON BATTERY PROTECT SMART VICTRON

- Protège les batteries des sous-tensions ou surtensions en la déconnectant du réseau électrique
- Détection automatique de la tension
- Programmation très facile sur 7 niveaux de tensions possibles
- Très faible consommation d'énergie (1,5 mA en marche, 0,6 mA en cas de tension faible)
- Bluetooth pour la version SMART
- *Lorsque vous utilisez le Bluetooth pour programmer le Smart Battery Protect, vous pouvez configurer n'importe quel niveau d'enclenchement/déclenchement souhaité.*



	BATTERY PROTECT			BATTERY PROTECT SMART		
	65 A	100 A	220 A	65 A SMART	100 A SMART	220 A SMART
Référence	BZ4000	SZ9066	SZ9048	BZ4001	SZ9061	SZ9055
Bluetooth						
Dimensions (en mm)	106 x 40 x 48	115 x 59 x 42	120 x 123 x 62	106 x 40 x 48	115 x 59 x 42	120 x 123 x 62
Poids (en kg)	0,2	0,5	0,8	0,2	0,5	0,8

VICTRON GLOBAL LINK 520

SZ9160



- Le GlobalLink 520 connecte les produits Victron compatibles VE.Direct directement au VRM via un réseau cellulaire LTE-M (CAT-M1). LTE-M est un réseau étendu à faible puissance.
- Le GlobalLink est livré avec une carte SIM prépayée qui contient suffisamment de données pour durer au moins 5 ans. L'opérateur de la carte SIM (1nce) a des accords d'itinérance dans de nombreux pays.



233 x 122 x 67 mm 0,2 kg

CERBO GX VICTRON ENERGY

BZ4720



- Le Cerbo GX permet de monitorer n'importe quel appareil Victron.
- Reliez plusieurs appareils en simultanément et pilotez-les depuis votre tablette GX Touch ou votre Smartphone.
- Le Cerbo GX centralise toutes vos informations énergétiques.
- Bluetooth intégré



154 x 78 x 48 mm 0,37 kg

VICTRON GX TANK 140

SZ9159



- Le GX Tank 140 obtient des mesures jusqu'à quatre sondes de détection du niveau de réservoir. Il s'agit d'un accessoire pour notre gamme de produits de supervision des systèmes GX.
- Les niveaux de réservoir peuvent être mesurés localement dans le système ou bien à distance depuis le portail VRM Portal.
- Gratuit, le VRM Victron est un outil de supervision à distance permettant de gérer et d'optimiser vos systèmes Victron Energy à distance. Il fonctionne avec un appareil GX tel que Cerbo GX ou GlobalLink 250.



88 x 33 x 15 mm 0,1 kg



Boostez la CHARGE DE

Votre batterie vous offre le confort dont vous rêviez pour utiliser l'ensemble des appareils électriques dont vous disposez. Il faut maintenant définir **la configuration de charge optimale** pour recharger votre batterie en un minimum de temps. Les solutions de montage Antarion, packs de montage, régulateur MPPT Antarion ou Victron, Multiplus Victron et convertisseurs Antarion ultra-performants vont vous permettre de démultiplier votre puissance énergétique.

POWER 100Ah

MONTAGE POWER + 100 Ah SUR LIGNE D'ORIGINE

ANTARION

- Batterie ANTARION POWER + 100 Ah installée sur la ligne d'origine équipée d'un chargeur DCDC et d'un afficheur de batterie BMW 712 VICTRON Bluetooth
- Le fourgon est équipé d'un panneau solaire souple ANTARION 150 W avec un régulateur ANTARION MPPT 10A
- Pour profiter de la puissance de votre batterie, n'oubliez pas de vous équiper d'un convertisseur ANTARION Pur-sinus Eco 2 000 W

- Charge alternateur jusqu'à 40 Ah
- Charge solaire jusqu'à 7 Ah
- Consommateur 220 V

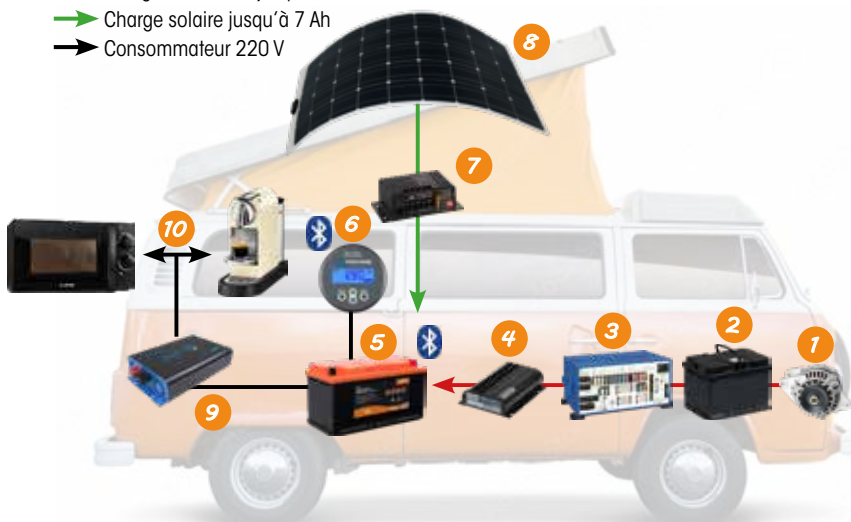

- 1 Alternateur
- 2 Batterie moteur
- 3 Électro Bloc
- 4 Chargeur DCDC d'origine
- 5 Batterie ANTARION Power + 100 Ah
- 6 Afficheur Bluetooth VICTRON BMW712
- 7 Régulateur ANTARION MPPT 10 A
- 8 Panneau solaire souple ANTARION 150 W
- 9 Convertisseur EASY + 2 000 W
- 10 Appareils 220 V

EPSILON 150Ah

MONTAGE EPSILON 150 AH AVEC CHARGE ADDITIONNELLE

SUPER B
lithium batteries

- Batterie SUPER B EPSILON 150 Ah installée sur une ligne de charge rapide équipée d'un chargeur DCDC ANTARION et d'un afficheur digital SUPER B
- Le camping-car est équipé d'un panneau solaire ANTARION black booster 220 W avec un régulateur ANTARION MPPT 20A
- Pour profiter de la puissance de votre batterie, n'oubliez pas de vous équiper d'un convertisseur Pur-sinus ANTARION 2 000 W

- Charge alternateur jusqu'à 60 Ah
- Charge solaire jusqu'à 12 Ah
- Consommateur 220 V

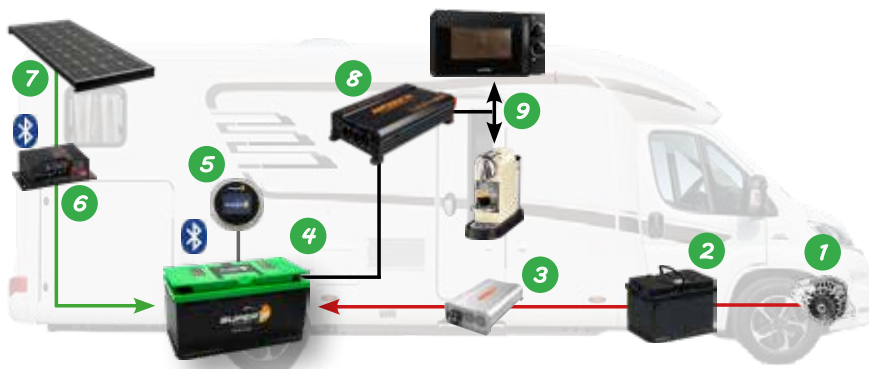

- 1 Alternateur
- 2 Batterie moteur
- 3 Chargeur ANTARION DCDC 40 A ou 60 A
- 4 Batterie SUPER B EPSILON 150 Ah
- 5 Afficheur digital SUPER B
- 6 Régulateur ANTARION MPPT 20A
- 7 Panneau solaire ANTARION Black Booster 220 W
- 8 Convertisseur ANTARION Pur Sinus 2 000 W
- 9 Appareils 220 V



VOTRE camping-car ?

x10
PUISSANCE

Puissance de charge en roulant*

x5
PUISSANCE

Puissance de charge secteur*

+30%
PRODUCTION

Rendement des panneaux solaires*

* Par rapport à un montage standard

SMART 200Ah

MONTAGE SMART 200 AH AVEC CHARGE ADDITIONNELLE



- Batterie VICTRON Smart 200 Ah installée sur une ligne de charge rapide équipée d'un chargeur ANTARION DCDC 60A et d'un Cerbo GX Bluetooth relié à un écran GX Touch VICTRON
- Le camping-car est équipé de 2 panneaux solaires ANTARION Slim 150 W avec un régulateur MPPT 30A et d'un afficheur MPPT VICTRON
- Pour profiter de la puissance de votre batterie, n'oubliez pas de vous équiper d'un chargeur/convertisseur VICTRON Multiplus 2 000 W / 80 A

- Charge alternateur jusqu'à 60 Ah
- Charge solaire jusqu'à 16 Ah
- Charge secteur jusqu'à 80 Ah
- Consommateur 220 V



- 1 Alternateur
- 2 Batterie moteur
- 3 Chargeur ANTARION DCDC 60 A
- 4 Batterie VICTRON Smart 200 Ah
- 5 Cerbo GX
- 6 GX Touch VICTRON
- 7 Panneaux solaires ANTARION Slim 150 W
- 8 Régulateur VICTRON MPPT 30 A
- 9 Afficheur VICTRON MPPT
- 10 Multiplus VICTRON 2 000 W / 80 A
- 11 Entrée 220 V
- 12 Appareils 220 V

NOMIA 340Ah

MONTAGE NOMIA 340 AH AVEC CHARGE ADDITIONNELLE



- Batterie SUPER B NOMIA 340 Ah installée sur une ligne de charge rapide équipée d'un chargeur ANTARION DCDC 60A et d'un afficheur digital SUPER B
- Le camping-car est équipé d'un panneau solaire ANTARION black booster 220 W avec un régulateur MPPT 20A et d'un afficheur MPPT ANTARION
- Pour profiter de la puissance de votre batterie, n'oubliez pas de vous équiper d'un convertisseur ANTARION Pur-sinus 2 000 W

- Charge alternateur jusqu'à 60 Ah
- Charge solaire jusqu'à 12 Ah
- Consommateur 220 V

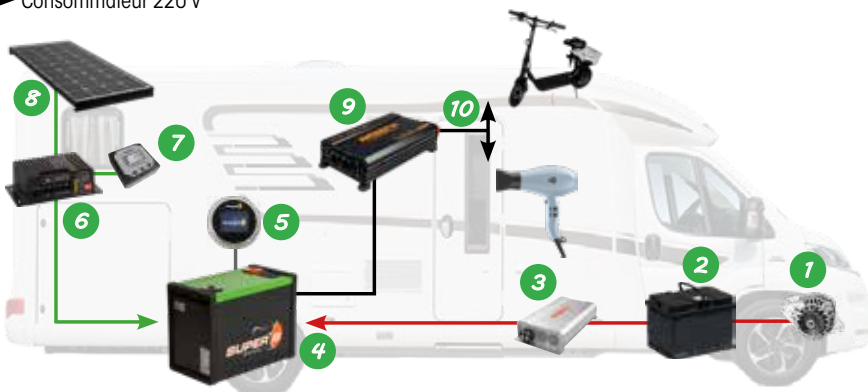

- 1 Alternateur
- 2 Batterie moteur
- 3 Chargeur ANTARION DCDC 60 A
- 4 Batterie SUPER B NOMIA 340 Ah
- 5 Afficheur digital SUPER B
- 6 Régulateur ANTARION MPPT 20 A
- 7 Afficheur ANTARION MPPT
- 8 Panneau solaire ANTARION Black Booster 220 W
- 9 Convertisseur ANTARION Pur Sinus 2 000 W
- 10 Appareils 220 V



Offre AU DÉTAIL

CHARGEURS DCDC ANTARION

- Ajuste la tension venant de la batterie moteur
- Optimise la charge sur les véhicules type EURO6



20 A CC1020

40 A CC1040

60 A CC1060

BARRE DE CONNEXION 600 A

BZ0020



- Permet la redirection du courant sans perte de rendement et de manière sécurisée.
- Permet de connecter toutes vos arrivées électriques de manière simple et propre.
- Puissance jusqu'à 600A en continu, idéal pour connecter les convertisseurs ou les lignes de recharge **rapide lithium**
- **Barre en étain / cuivre**
- **Courant max 600A**
- **Tension max 70V**
- **Ecrous diamètre 8**



148 x 50 x 58 mm 600 g

CÂBLES

- Vendus au m ou à la bobine de 25m



Ø câble	Couleur	Référence
Ø 16 mm ²	Rouge	BZ3016
	Noir	BZ3116
Ø 25 mm ²	Rouge	BZ3025
	Noir	BZ3125
Ø 35 mm ²	Rouge	BZ3035
	Noir	BZ3135
Ø 50 mm ²	Rouge	BZ3050
	Noir	BZ3150

COSSES DE BRANCHEMENT

- Cosses de branchement permettant de raccorder tous vos câbles



Ø câble	Ø perçage	Référence
16 mm ²	6 mm	BZ0166
16 mm ²	8 mm	BZ0168
16 mm ²	10 mm	BZ0161
25 mm ²	6 mm	BZ0256
25 mm ²	8 mm	BZ0258
25 mm ²	10 mm	BZ0251
35 mm ²	6 mm	BZ0356
35 mm ²	8 mm	BZ0358
35 mm ²	10 mm	BZ0351
50 mm ²	8 mm	BZ0508
50 mm ²	10 mm	BZ0501

ANTARION

COUPLEURS SÉPARATEURS CYRIX

- Coupleur séparateur automatique haute puissance, pour installation sur véhicules équipés d'un alternateur standard.

 victron energy
BLUE POWER

120 A BLO010

230 A BLO030

DIODE ANTI-RETOUR

- Indispensable au montage d'un coupleur séparateur Cyrix



BLO020

RÉGULATEURS MPPT

- Optimise la charge de la batterie et prolonge ainsi sa durée de vie



10 A SR1010

20 A SR1020

30 A BT SR1031

FUSIBLES



Fusible 60 A	BZ1060
Fusible 80 A	BZ1080
Mega Fusible 125 A	BZ1125
Mega Fusible 175 A	BZ1175
Mega Fusible 400 A	BZ1400
Porte Midi-fusible 60/80 A	BZ2080
Porte Méga-fusible	BZ2125

COUPE BATTERIE 275 A

- Puissance minimale nécessaire pour une installation de batterie Lithium
- Livré seul ou avec :
 - 0,5 m de câble 35 mm²
 - 1 cosse 35-10
 - 1 cosse 35-8



Kit complet BZ0001

Seul BZ0010

CONSEILS D'EXPERTS

LA DISTANCE ENTRE LA BATTERIE MOTEUR ET LA BATTERIE LITHIUM EST GRANDE ?

→ Adaptez votre section de câble et compensez la perte de puissance !

La section de câble à utiliser est égale à environ 10 fois la distance en mètres entre les 2 batteries.

Ex. : pour 5 mètres de distance, il faut utiliser un câble de section 50 mm² afin d'optimiser la charge.

Il est donc conseillé d'installer la batterie Lithium au plus près de la batterie moteur.



CONSEILS D'EXPERTS

COMMENT REPÉRER UN ALTERNATEUR INTELLIGENT ?

Pour pouvoir choisir entre les kits de montage avec alternateur standard ou alternateur intelligent, il vous suffit de mesurer la tension de la batterie moteur, 10 minutes après avoir démarré le véhicule, tous consommateurs éteints :

Si la tension se situe entre 14 et 14,4 V

→ il s'agit d'un **alternateur standard**

Si la tension est inférieure ou plus élevée

→ il s'agit d'un **alternateur intelligent**



Offre EN PACK

PACKS MONTAGE POUR VÉHICULE AVEC ALTERNATEUR STANDARD

Pack composé de :

- 1 câble rouge et 1 câble noir en grosse section
- 7 cosses Ø 8 mm et 4 cosses Ø 6 mm
- 1 coupleur séparateur Cyrix 120 A avec diode anti-retour et fil de masse
- 1 porte-fusible et 1 méga fusible 125 A
- 1 régulateur de panneau solaire MPPT 10 A
- 1 coupe batterie avec câble et cosses
- 1 barre de connexion 600 A
- 1 schéma de branchement + notice d'installation

Seul le diamètre du câble change en fonction de la distance d'installation entre la batterie moteur et la batterie Lithium.



Distance d'installation < 2,5 m = 4 m de câble Ø 25 mm²

BL9025

Distance d'installation < 3,5 m = 5 m de câble Ø 35 mm²

BL9035

Distance d'installation < 5 m = 8 m de câble Ø 50 mm²

BL9050

Distance d'installation < 8 m = 2 x 10 m de câble Ø 35 mm²

BL9080

PACKS MONTAGE POUR VÉHICULE AVEC ALTERNATEUR INTELLIGENT

Pack composé de :

- 8 m de câble rouge et 8 m de câble noir en grosse section
- 4 cosses Ø 8 mm et 6 cosses Ø 6 mm
- 1 chargeur DCDC 40 A ou 60 A
- 2 porte-fusibles et 2 fusibles
- 1 régulateur de panneau solaire MPPT 10 A
- 1 coupe batterie avec câble et cosses
- 1 barre de connexion 600 A
- 1 schéma de branchement + notice d'installation

Seul le diamètre du câble change en fonction de la distance d'installation entre la batterie moteur et la batterie Lithium.



Pack complet avec chargeur DCDC 40 A Antarion

BL9040

Pack complet avec chargeur DCDC 60 A Antarion

BL9060



GAMME ECOFLOW















Les stations électriques EcoFlow sont comparables à **de petits générateurs**. Ils stockent l'énergie produite par les **modules photovoltaïques**. Leur but est de vous garantir, en toutes circonstances, de jour comme de nuit et où que vous soyez, **une alimentation électrique**.

Les stations EcoFlow se positionnent comme étant **une référence sur le marché**. Équipées d'un grand nombre de sorties, elles s'adaptent à tous vos appareils afin de vous fournir une **énergie propre, fiable et silencieuse**.

Les stations EcoFlow ont l'avantage de disposer de deux technologies brevetées, que seules ces stations électriques portables possèdent : le booster de puissance **X-Boost** et le système de charge rapide **X-Stream**.

ECOFLOW

GAMME ECOFLOW

	RIVER 2	RIVER 2 MAX	RIVER 2 PRO	DELTA 2	DELTA 2 MAX	DELTA PRO
						
	Nouveau!	Nouveau!	Nouveau!		Nouveau!	
Référence	 BP0256	 BP0512	 BP0768	 BP1024	 BP2016	 BP3600
Capacité	256 Wh	512 Wh	768 Wh	1 024 Wh	2 048 Wh	3 600 Wh
Capacité équivalente en Ah	21 Ah	42 Ah	64 Ah	85 Ah	171 Ah	300 Ah
Type de batterie	LFP	LFP	LFP	LFP	LFP	LFP
Durée de stockage	1 an	1 an	1 an	1 an	1 an	1 an
Cycles de vie	3000 cycles à 80%	3000 cycles à 80%	3000 cycles à 80%	3000 cycles à 80%	3000 cycles à 80%	3500 cycles à 80%
Sortie CA	300 W	500 W	800 W	1 800 W	2 400 W	3 600 W
Prises de sortie CA	1	2	3	4	4	4
Ports Type-C	1	1	1	2	2	2
Ports Type-A	2	3	3	4	4	4
Prise 12 V	1	1	1	1	1	1
Nb total de ports	5	7	8	11	11	11
Charge murale	360 W max.	660 W max.	940 W max.	1 200 W max.	2 000 W max.	2 900 W max.
Temps de charge	1 h	1 h	1 h 10 min	1 h 20 min	1 h 40 min	1 h 55 min
Recharge solaire universelle (MC4)						
Charge par panneau solaire	110 W max. 11 - 75 V, 10 A	220 W max. 11 - 60 V, 15 A	220 W max. 11 - 60 V, 15 A	400 W max. 10 - 65 V, 10 A	800 W max. 11 - 100 V, 10 A	1 200 W max. 11 - 150 V, 10 A
Garantie	5 ans	5 ans	5 ans	5 ans	5 ans	5 ans
Application bluetooth						
Poids	3,5 kg	6,1 kg	7,8 kg	12 kg	23 kg	45 kg
Dimensions (mm)	245 x 214 x 142	270 x 260 x 196	270 x 260 x 226	400 x 211 x 281	497 x 242 x 305	635 x 284 x 420



ECOFLOW

Afin de vous offrir une solution totalement adaptée à vos besoins, EcoFlow complète sa gamme de stations d'énergie portables et vous propose la série RIVER avec des capacités comprises entre 256 Wh et 768 Wh. Ces stations sont équipées de plusieurs sorties électriques, de différents formats, pour alimenter de nombreux appareils, simultanément.

STATION D'ÉNERGIE ECOFLOW RIVER 2

BP0256

- Capacité 256 Wh soit une **capacité de 21 Ah**
- **Puissance continue 300 W** – X-Boost 600 W
- Charge Solaire 110 W Max
- Durée de vie **3 000 cycles** à 80% - Technologie LFP
- Fonction Bluetooth – X-Boost – X-Stream

X-BOOST X-STREAM

245 x 214 x 142 mm 3,5 kg

Nouveau!



STATION D'ÉNERGIE ECOFLOW RIVER 2 MAX

BP0512

- Capacité 512 Wh soit une **capacité de 42 Ah**
- **Puissance continue 500 W** – X-Boost 1 000 W
- Charge Solaire 220 W Max
- Durée de vie **3 000 cycles** à 80% - Technologie LFP
- Fonction Bluetooth – X-Boost – X-Stream

X-BOOST X-STREAM

270 x 260 x 196 mm 6,1 kg

Nouveau!

STATION D'ÉNERGIE ECOFLOW RIVER 2 PRO

BP0768

- Capacité 768 Wh soit une **capacité de 64 Ah**
- **Puissance continue 800 W** – X-Boost 1 600 W
- Charge Solaire 220 W Max
- Durée de vie **3 000 cycles** à 80% - Technologie LFP
- Fonction Bluetooth – X-Boost – X-Stream

X-BOOST X-STREAM

270 x 260 x 226 mm 7,8 kg

Nouveau!



CONSEILS D'EXPERTS

X-BOOST

→ **Bénéficiez d'un maximum de puissance**

avec le mode X-Boost pour faire fonctionner jusqu'à 80 % de vos appareils essentiels.

X-STREAM

→ **Profitez d'une recharge rapide**

avec la fonction brevetée X-Stream, pour un chargement de 0 à 80 % en une heure seulement.



ECOFLOW

STATION D'ÉNERGIE ECOFLOW DELTA 2

BP1024

- Capacité 1 024 Wh soit une **capacité de 85 Ah**
- **Puissance continue 1 800 W** – X-Boost 2 700 W
- Charge Solaire 400 W Max
- Charge CA de 0 à 80% en 50 min avec X-Stream
- 4 prises 230 V
- 4 prises USB-A
- 2 prises USB-C
- 1 prise 12V
- Durée de vie **3 000 cycles** à 80% - Technologie LFP
- Fonction Bluetooth – X-Boost – X-Stream

X-BOOST X-STREAM

400 x 211 x 281 mm 12 kg



11 prises de sortie !



STATION D'ÉNERGIE ECOFLOW DELTA 2 MAX

BP2048

Nouveau!

- Capacité 2 048 Wh soit une **capacité de 171 Ah**
- **Puissance continue 2 400 W** – X-Boost 4 600 W
- Charge Solaire 800 W Max
- Charge CA de 0 à 80% en 50 min avec X-Stream
- 4 prises 230 V
- 4 prises USB-A
- 2 prises USB-C
- 1 prise 12V
- Durée de vie **3 000 cycles** à 80% - Technologie LFP
- Fonction Bluetooth – X-Boost – X-Stream

X-BOOST X-STREAM



497 x 242 x 305 mm 23 kg

Capacité 2 048 Wh



ECOFLOW présente la première station d'énergie domestique portable au monde dotée d'un **écosystème extensible** pour l'alimentation de secours domestique, les loisirs en plein air, la production professionnelle, la gestion intelligente de l'énergie, la réduction des factures d'énergie, et bien plus encore.



STATION D'ÉNERGIE ECOFLOW DELTA PRO

BP3600

- Capacité 3 600 Wh soit une **capacité de 300 Ah**
- **Puissance continue 3 600 W** – X-Boost 7 200 W
- Charge Solaire 1200 W Max
- Charge CA de 0 à 80% en 50 min avec X-Stream
- 4 prises 230 V
- 4 prises USB-A
- 2 prises USB-C
- 1 prise 12V
- Fonction Bluetooth – X-Boost – X-Stream
- Durée de vie **3 500 cycles** à 80% - Technologie LFP

X-BOOST X-STREAM

635 x 284 x 420 mm 45 kg

TÉLÉCOMMANDE ECOFLOW DELTA PRO

BP0040

- Indique la quantité d'énergie utilisée, le temps d'énergie restant ainsi que toutes les informations que la Delta Pro vous propose
- Vous pouvez aussi activer ou désactiver les sorties de courant alternatif, de courant continu, ou l'unité tout entière.
- Connexion en bluetooth, distance de 25 m sans obstacle
- Boîtier nomade sur batterie, chargement via USB-C
- Compatible uniquement avec l'EcoFlow Delta PRO



165 x 101 x 27 mm 280 g





BATTERIES SUPPLÉMENTAIRES PORTABLES . ECOFLOW

Doublez ou triplez la capacité de votre batterie DELTA, pour prolonger la durée de fonctionnement des appareils essentiels.

L'extra batterie bénéficie de toutes les méthodes de charge de la DELTA 2, ce qui vous permet de la recharger à tout moment.

ECOFLOW



85
Ah
AMPÈRES HEURE

BLUETOOTH

5
ANS
GARANTIE

EXTRA BATTERIE ECOFLOW DELTA 2 BP0021

- Capacité 1 024 Wh soit une **capacité de 85 Ah**
- Compatible DELTA 2
- Se charge et décharge simultanément
- Durée de vie **3 000 cycles** à 80% - Technologie LFP

400 x 211 x 281 mm 12 kg

Nouveau!

EXTRA BATTERIE ECOFLOW DELTA 2 MAX BP0022

- Capacité 2 048 Wh soit une **capacité de 168 Ah**
- Compatible DELTA 2 MAX
- Se charge et décharge simultanément
- Durée de vie **3 000 cycles** à 80% - Technologie LFP

168
Ah
AMPÈRES HEURE

BLUETOOTH

5
ANS
GARANTIE

Nouveau!

464 x 235 x 283 mm 19 kg



300
Ah
AMPÈRES HEURE

BLUETOOTH

5
ANS
GARANTIE

EXTRA BATTERIE ECOFLOW DELTA PRO BP0030

- Capacité 3 600 Wh soit une **capacité de 300 Ah**
- Compatible DELTA PRO
- Se charge et décharge simultanément
- Durée de vie **3 500 cycles** à 80% - Technologie LFP

635 x 285 x 416 mm 38 kg



ECOFLOW

ECOFLOW SMART GENERATOR DUAL FUEL

BP1810

- Carburant double : Essence, GPL/Propane
- Démarrage auto couple avec une DELTA Max ou Pro
- 4L d'essence génèrent 5 400 Wh
- Avec 9 Kg de GPL vous pouvez générer 20 000 Wh
- Alerte CO, alerte carburant, alerte huile moteur
- Protection surchauffe et surcharge
- Niveau de bruit de seulement 56 dB à 7 m



Nouveau!



597 x 300 x 475 mm 30,5 kg

ADAPTATEUR SMART GENERATOR

BP3002

Nouveau!



Permet d'adapter la connexion entre une DELTA Pro et le SMART GENERATOR DUAL FUEL via le câble XT150



72 x 60 x 68 mm 160 g

ADAPTATEUR X-STREAM

BP3001

Nouveau!



Permet de recharger votre DELTA Pro sur des bornes de recharge de niveau 2 pour véhicules électriques



150 x 50 x 60 mm 210 g

CÂBLE DE CONNEXION XT150

Nouveau!

Le câble de connexion XT150 permet de relier la WAVE 2 aux stations électriques EcoFlow et les stations électriques aux extra batteries. Les appareils compatibles sont DELTA Max, DELTA 2 et extra-batterie DELTA Max. Vous pouvez aussi connecter la WAVE 2 à la DELTA Pro ainsi que la DELTA Pro vers le Smart Generator.



Longueur 1 m BP0070 200 g

Longueur 5 m BP0080 200 g



SAC DE TRANSPORT

Fabriqués à partir d'un matériau léger, conçu pour protéger le système tout en garantissant l'accès à toutes les prises électriques. Une fenêtre transparente pour l'écran LCD vous permet de surveiller l'unité.



Nouveau!

River 2, River 2 Max River 2 Pro BP0004

Delta 2 BP0001

Delta Max Delta 2 Max BP0003

Delta Pro BP0002



ADAPTATEUR PRISE CHARGEUR SECTEUR

BP0050

Nouveau!



Câble de 1,5 m avec prise 230 V pour recharger sur secteur, les stations d'énergie portable EcoFlow RIVER et DELTA



113 x 149 x 50 mm 500 g

ADAPTATEUR ALLUME CIGARE XT60

BP0060

Nouveau!



Câble de 1,5 m avec connecteur XT60 et fiche allume-cigare pour recharger les stations d'énergie portables EcoFlow RIVER et DELTA



113 x 149 x 50 mm 500 g



victron energy
BLUE POWER



**TRÈS FAIBLE TAUX D'AUTO-DÉCHARGE (ENVIRON 2 % PAR MOIS)
PARFAITE RÉSISTANCE AUX VIBRATIONS
CAPACITÉ DE RÉCUPÉRATION EXCEPTIONNELLE***

* même après une décharge profonde ou prolongée (attention ces décharges ont une influence néfaste sur la durée de vie des batteries)

BATTERIES AGM DEEP CYCLE VICTRON ENERGY

Ces batteries sont particulièrement efficaces pour des utilisations intensives.

Celles-ci sont plus aptes à fournir des courants assez élevés (+30 % par rapport à une batterie acide).



Référence	Puissance (Ah)	Tension (V)	Dimensions (L x l x h) mm	Poids (kg)	
BA2090	90	12	350 x 167 x 183	27	Plaques planes AGM Borne cuivre Ø 8 Durée de vie en cyclage : 400 cycles à décharge 80 % 600 cycles à décharge 50 % 1 500 cycles à décharge 30 %
BA2110	110	12	330 x 171 x 220	32	
BA2130	130	12	410 x 176 x 227	38	
BA2165	165	12	485 x 172 x 240	47	

BATTERIES GEL DEEP CYCLE VICTRON ENERGY

Ces batteries sont très appréciées pour leur durée de vie record (+25 à 30 % par rapport à une batterie AGM).

Celles-ci offrent également de meilleures performances en hiver.



Référence	Puissance (Ah)	Tension (V)	Dimensions (L x l x h) mm	Poids (kg)	
BG2090	90	12	350 x 167 x 183	27	Plaques planes GEL Borne cuivre Ø 8 Durée de vie en cyclage : 500 cycles à décharge 80 % 750 cycles à décharge 50 % 1 800 cycles à décharge 30 %
BG2110	110	12	330 x 171 x 220	32	
BG2130	130	12	410 x 176 x 227	38	
BG2165	165	12	485 x 172 x 240	47	
BG2220	220	12	522 x 238 x 240	66	



40 x 48 x 106 mm
 200 g
 Puiss. max. sur 30 s : 300 A



BATTERY PROTECT VICTRON 65A

BZ4000



BATTERY PROTECT SMART VICTRON 65A

BZ4001

- Protège les batteries des sous-tensions ou surtensions en les déconnectant du réseau électrique
- Détection automatique de la tension
- Programmation très facile sur 7 niveaux de tensions possibles
- Très faible consommation d'énergie (1,5 mA en marche, 0,6 mA en cas de tension faible)



BATTERIES CARBONE

La nouvelle technologie de batteries CARBONE VICTRON ENERGY offre une **durée de vie 50% supérieure aux batteries GEL.**

Grâce à leur tension de charge inférieure, ce nouveau type de batteries permet d'obtenir **une meilleure efficacité et une durée de vie prolongée.**



Les batteries bénéficient également d'une **bien meilleure résistance aux décharges profondes.**

BATTERIE PLOMB CARBONE 106 Ah VICTRON ENERGY

BC2106

1 AN
GARANTIE

106 Ah
AMPÈRES HEURE

1 400
CYCLES

- Technologie Plomb/Carbone
- Réduction de la sulfatation
- Diminution de la corrosion de la plaque positive
- Tension de charge diminuée
- Grande durée de vie (jusqu'à 1 400 cycles)



410 X 172 X 225 mm 36 kg



BATTERIE PLOMB CARBONE 160 Ah VICTRON ENERGY

BC2160

1 AN
GARANTIE

160 Ah
AMPÈRES HEURE

1 400
CYCLES

- Technologie Plomb/Carbone
- Réduction de la sulfatation
- Diminution de la corrosion de la plaque positive
- Tension de charge diminuée
- Grande durée de vie (jusqu'à 1 400 cycles)

532 X 207 X 226 mm 55 kg



**TRÈS COMPACTES ET LÉGÈRES
MEILLEURE RÉSISTANCE AUX DÉCHARGES PROFONDES**

BATTERIES AGM SUPER CYCLE VICTRON ENERGY

Les batteries AGM Super Cycle résistent 3x mieux aux décharges profondes que les batteries AGM standard. Très compactes, elles bénéficient d'une largeur et d'une profondeur inférieures au format des batteries standard (L5). Cela permet d'installer des batteries plus puissantes sur les véhicules à l'emplacement restreint.

1 AN
GARANTIE



Référence	Puissance (Ah)	Tension (V)	Dimensions (L x l x h) mm	Poids (kg)	Durée de vie en décharge :
BA3100	100	12	260 x 168 x 215	26	300 cycles à décharge 100 %
BA3125	125	12	330 x 171 x 214	33	700 cycles à décharge 60 %
BA3170	170	12	336 x 172 x 280	45	1 000 cycles à décharge 40 %



BATTERIES AGM DEEP CYCLE ANTARION

Les batteries **ANTARION AGM Deep Cycle** sont sans entretien et spécialement conçues pour les véhicules de loisirs.

Elles sont fabriquées à partir de **plaques de plomb pur** (et non recyclées) et de la dernière technologie de **séparateur en microfibre de verre**. Cette conception assure **une excellente résistance aux vibrations** et de **très bonnes performances en charge et en décharge**.

La durée de vie des batteries ANTARION AGM Deep Cycle peut être jusqu'à **deux fois supérieure aux batteries AGM classiques** (jusqu'à 800 cycles à 50 % de décharge).

Ces batteries sont données pour un **rendement en 20 h**, contrairement à la plupart des batteries du marché qui annoncent des rendements en 100 ou 120 heures. Plus les calculs sont effectués avec un temps de décharge important, moins les performances de la batterie sont élevées !



**EXCELLENTE RÉSISTANCE
AUX VIBRATIONS
TRÈS BONNES PERFORMANCES
EN DÉCHARGE**

ANTARION

BATTERIE AGM ANTARION DEEP CYCLE COMPACTE

- Format L5
- Technologie AGM Deep Cycle sans entretien avec séparateurs en microfibre de verre
- Bornes démontables cuivre type automobile
- Très faible auto-décharge (< 3 % / mois)
- Rendement sur 20 h (C20)



335 x 170 x 195 mm

Nouveau!

Référence	Puissance (Ah)	Tension (V)	Dimensions (L x l x h) mm	Poids (kg)
BA1195	95	12	353 x 174 x 190	27
BA1105	105	12	335 x 170 x 195	28

BATTERIES AGM ANTARION DEEP CYCLE

- Technologie AGM Deep Cycle sans entretien avec séparateurs en microfibre de verre
- Bornes démontables cuivre type automobile
- Très faible auto-décharge (< 3 % / mois)
- Rendement annoncé sur 20 h (C20)



Référence	Puissance (Ah)	Tension (V)	Dimensions (L x l x h) mm	Poids (kg)
BA0095	95	12	329 x 172 x 222	27,5
BA0105	105	12	329 x 172 x 222	30
BA0125	125	12	406 x 172 x 238	36



EXCELLENTE DURÉE DE VIE
MEILLEURE RÉSISTANCE CONTRE
LES DÉCHARGES PROFONDES

ANTARION



BATTERIE GEL ANTARION DEEP CYCLE COMPACTE

Nouveau!

- Format L5
- Technologie GEL Deep Cycle sans entretien avec séparateurs en microfibre de verre
- Bornes démontables cuivre type automobile
- Très faible auto-décharge (< 3 % / mois)
- Rendement sur 20 h (C20)



335 x 170 x 195 mm

Référence	Puissance (Ah)	Tension (V)	Dimensions (L x l x h) mm	Poids (kg)
BG1095	95	12	335 x 170 x 195	25
BG1105	105	12	335 x 170 x 195	28

BG1095 335 x 170 x 195 mm 25 kg
 BG1105 335 x 170 x 195 mm 28 kg



BATTERIE GEL ANTARION DEEP CYCLE 125 Ah

BG0125

- Technologie GEL Deep Cycle sans entretien avec séparateurs en microfibre de verre
- Bornes démontables cuivre type automobile
- Très faible auto-décharge (< 3 % / mois)
- Rendement de 125 Ah sur 20 h (C20)



406 x 172 x 238 mm 36 kg



BATTERIE GEL DEEP CYCLE ANTARION

Les batteries **ANTARION GEL Deep Cycle** sont bien adaptées aux utilisations intensives des camping-caristes ayant des besoins énergétiques importants.

La **technologie GEL** (électrolyte figée par addition de gel de silice) permet de bien mieux supporter les décharges profondes et offre une durée de vie supérieure en comparaison aux batteries acides et AGM (jusqu'à 1 000 cycles à 50% de décharge).

Elles sont fabriquées à partir de **plaques de plomb pur** (non recyclé) et de la dernière technologie de **séparateur en microfibre de verre**. Cette conception assure une **excellente résistance aux vibrations** et de **très bonnes performances en charge et en décharge**.



PERFORMANCES DE
DÉMARRAGE ÉLEVÉES



BATTERIE VARTA® PROFESSIONAL DUAL EFB PURPOSE 95 AH

 BA5095



DESIGNED IN
GERMANY

- Peut être utilisée comme batterie de servitude ou batterie de démarrage
- Durée de vie : jusqu'à deux fois la stabilité cyclique des batteries liquides conventionnelles
- Une auto-décharge minimale les rend idéales pour une utilisation saisonnière
- Grille brevetée PowerFrame® : cette norme de découpe du métal de la grille permet une puissance de démarrage fiable, une recharge rapide et une bonne résistance à la corrosion
- Performances de démarrage élevées CCA 850 A



Contrôleurs
intelligents

p.34



353 x 175 x 190 mm



24,4 kg

CONSEILS D'EXPERTS

POURQUOI CHOISIR LES BATTERIES ACIDES VARTA® PROFESSIONAL DUAL EFB PURPOSE?

Les véhicules de loisirs à demande énergétique modérée ont encore besoin de batteries acides.

C'est pourquoi Varta a développé une gamme de batteries ACIDE Dual Purpose basée sur la technologie EFB. Ces batteries offrent une **auto-décharge minimale** ainsi qu'une **utilisation mixte : démarrage et servitude**.

La **technologie EFB** est un système mécanique qui utilise les forces d'inertie du véhicule pour faciliter le mélange de l'acide dans la batterie.



IDÉALES POUR LES
APPLICATIONS MIXTES :
DÉMARRAGE & SERVITUDE



CONSEILS D'EXPERTS

POURQUOI CHOISIR LES BATTERIES VARTA® PROFESSIONAL DUAL PURPOSE AGM?

La nouvelle gamme Dual Purpose AGM de chez Varta a été **tout spécialement conçue pour les véhicules de loisirs**.

En effet, celle-ci bénéficie d'une **auto-décharge minimale** ainsi qu'une **utilisation mixte : démarrage et servitude**.

BATTERIE VARTA® PROFESSIONAL DUAL PURPOSE AGM 95 AH



BA4095

BATTERIE VARTA® PROFESSIONAL DUAL PURPOSE AGM 105 AH

BA4105

- Batterie conçue pour les camping-cars, caravanes et bateaux modestement équipés
- Une auto-décharge minimale qui en fait le choix idéal pour un usage saisonnier
- Technologie AGM pour une meilleure résistance aux chocs et vibrations
- Idéale pour les applications mixtes : démarrage et servitude
- Grille PowerFrame® : cette norme de découpe du métal de la grille permet une puissance de démarrage fiable, un rechargement rapide et une bonne résistance à la corrosion



353 x 175 x 190 mm (Format L5) 26,4 kg

394 x 175 x 190 mm 29,4 kg



BARRE DE CONNEXION 600 A

BZ0020



- Permet la redirection du courant sans perte de rendement et de manière sécurisée.
- Permet de connecter toutes vos arrivées électriques de manière simple et propre.
- Puissance jusqu'à 600 A en continu, idéal pour connecter les convertisseurs ou les lignes de recharge rapide **lithium**
- **Barre en étain / cuivre**
- **Courant max 600A, tension max 70V**
- **Ecrous diamètre 8**



148 x 50 x 58 mm 600 g

COUPE BATTERIE 275 A

- Puissance minimale nécessaire pour une installation de batterie Lithium
- Livré seul ou avec :
 - 0,5 m de câble 35 mm²
 - 1 cosse 35-10
 - 1 cosse 35-8

Kit complet BZ0001

Seul BZ0010



FUSIBLES

Fusible 60 A BZ1060

Fusible 80 A BZ1080

Mega Fusible 125 A BZ1125

Mega Fusible 175 A BZ1175

Mega Fusible 400 A BZ1400

Porte Midi-fusible 60/80 A BZ2080

Porte Méga-fusible 125/175/400 A BZ2125



Packs de montage
p. 39



**CÂBLE EN CUIVRE EXTRA SOUPLE
CONFORME À LA NORME AUTOMOBILE
ISO 6722 EUROPE**



CÂBLES ÉLECTRIQUES

- Conformes à la norme automobile ISO 6722 EUROPE
- Vendus à la bobine de 25 m



Ø câble	Rouge	Noir
Ø 16 mm ²	BZ3016	BZ3116
Ø 25 mm ²	BZ3025	BZ3125
Ø 35 mm ²	BZ3035	BZ3135
Ø 50 mm ²	BZ3050	BZ3150

COSSES DE RACCORDEMENT

- CosSES de raccordement permettant de raccorder tous vos câbles



Ø câble	Ø de perçage		
	Ø 6 mm	Ø 8 mm	Ø 10 mm
16 mm ²	BZ0166	BZ0168	BZ0161
25 mm ²	BZ0256	BZ0258	BZ0251
35 mm ²	BZ0356	BZ0358	BZ0351
50 mm ²	-	BZ0508	BZ0501

**AMPOULES TYPE MR11
Couleur blanc chaud 2800K-3200K**

LE1100

Couleur blanc froid 5800K-6800K

LE1110

- Ampoule MR11 type SMD2835
- 12 V - 210 Lumens
- Consommation 3 W



35 x 48 mm 15 g

**AMPOULES TYPE MR16
Couleur blanc chaud 2800K-3200K**

LE1600

Couleur blanc froid 5800K-6800K

LE1610

- Ampoule MR16 type SMD2835
- 12 V - 450 Lumens
- Consommation 5 W



50 x 49 mm 33 g



ANTARION

+ DE RÉFÉRENCES SUR
NOTRE SITE INTERNET



Gamme complète de CHARGEURS et CONVERTISSEURS



LARGE GAMME
19 CONVERTISSEURS



GUIDE
DE CHOIX



PUISSANCE DE
150 W À 3 000 W



TRÈS HAUT
RENDEMENT



COMPACT
FACILE À INSTALLER



CONVERTISSEURS - CHARGEURS



CONSEILS & RECOMMANDATIONS

- Guide de sélection p. 56
- Comment repérer un alternateur intelligent? p. 60



CONVERTISSEURS

- Convertisseurs Quasi-Sinus ANTARION..... p. 57
- Convertisseurs Pur-Sinus Compact Phoenix VICTRON .. p. 58
- Convertisseurs Pur-Sinus Smart VICTRON..... p. 58
- Convertisseurs Pur-Sinus ANTARION p. 59
- Convertisseurs Pur-Sinus EASY +..... p. 59



CHARGEURS

- Chargeurs DCDC ANTARION..... p.61
- Chargeurs Orion DCDC VICTRON p.61
- Chargeurs Phoenix et Blue Smart VICTRON p.62
- Chargeurs ANTARION..... p.64



CONVERTISSEURS/CHARGEURS

Nouveau!

- Convertisseurs/chargeurs Multiplus VICTRON..... p.63
- Convertisseurs/chargeurs ANTARION..... p.65



ACCESSOIRES P17 p.64

Nouveau!

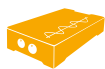

Guide de SÉLECTION

CONVERTISSEURS PUR SINUS



	VICTRON PHOENIX			VICTRON SMART		
Référence	CP9037	CP9050	CP9080	CP9160	CP9200	CP9300
Puissance de sortie	375 W	500 W	800 W	1 600 W	2 000 W	3 000 W
Commande déportée fournie						
Puissance en pic (1 s)	700 W	900 W	1 500 W	2 500 W	3 200 W	4 800 W
Rendement	89%	90%	90%	92%	92%	92%
Tension	12 - 230 V	12 - 230 V	12 - 230 V	12 - 230 V	12 - 230 V	12 - 230 V
Protection sous et surtension	9,2 V - 17 V	9,2 V - 17 V	9,2 V - 17 V	9,3 V - 17 V	9,3 V - 17 V	9,3 V - 17 V
Fréquence (Hz)	50 / 60	50 / 60	50 / 60	50 / 60	50 / 60	50 / 60
Consommation à vide	< 0,5 A	< 0,5 A	< 0,5 A	< 0,6 A	< 0,6 A	< 0,6 A
Port USB	-	-	-	-	-	-
Dimensions (mm)	260 x 165 x 86	275 x 172 x 86	325 x 230 x 105	485 x 219 x 125	485 x 219 x 125	533 x 285 x 150
Poids (kg)	3	3,9	5,5	12	13	19
Câblages	6 mm ² non fournis	6 mm ² non fournis	16 mm ² non fournis	25 mm ² non fournis	35 mm ² non fournis	2x25 mm ² non fournis
Priorité de commutation						
Bluetooth	En option	En option	En option			
Garantie	5 ans	5 ans	5 ans	5 ans	5 ans	5 ans

CONSEILS D'EXPERTS

PRIORITÉ DE COMMUTATION → Un confort comme à la maison, où on veut et quand on veut !

Grâce à leur prise d'entrée 230 V, les convertisseurs Antarion peuvent être installés directement sur les lignes reliant le disjoncteur aux prises ou appareils en 230 V.

Ainsi, dès que le véhicule est branché sur une prise d'alimentation extérieure, le convertisseur laissera passer le courant de la prise à travers son système et alimentera les différents appareils en 230 V. Dès que le camping-car n'est plus branché, le convertisseur repasse en alimentation sur la batterie afin de pouvoir générer du 230 V et alimenter les lignes 230 V en toute autonomie.

Attention ! Il est important de ne pas connecter les lignes 230 V du réfrigérateur ni du chargeur, afin de garantir le bon fonctionnement du convertisseur et de ne pas créer de consommation trop importante sur les batteries.





ANTARION

27 RÉFÉRENCES POUR RÉPONDRE À TOUTES LES ATTENTES DE VOS CLIENTS

CONVERTISSEURS
CHARGEURS

Nouveau! EASY +			ANTARION PREMIUM							
CP1011	CP1511	CP2011	CP0300	CP0600	CP1000	CP1500	CP2000	CP2500	CP3000	
1 000 W	1 500 W	2 000 W	300 W	600 W	1 000 W	1 500 W	2 000 W	2 500 W	3 000 W	
○	○	○		○	○	○	○	○	○	
1 900 W	2 900 W	3 900 W	600 W	1 200 W	1 900 W	2 900 W	3 900 W	3 900 W	5 900 W	
85%	85%	85%	92%	92%	92%	92%	92%	92%	92%	
12 - 230 V	12 - 230 V	12 - 230 V	12 - 230 V	12 - 230 V	12 - 230 V	12 - 230 V	12 - 230 V	12 - 230 V	12 - 230 V	
10 V - 16 V	10 V - 16 V	10 V - 16 V	10,5 V - 16,5 V	10,5 V - 16,5 V	10,5 V - 16,5 V	10,5 V - 16,5 V	10,5 V - 16,5 V	10,5 V - 16,5 V	10,5 V - 16,5 V	
50	50	50	50 / 60	50 / 60	50 / 60	50 / 60	50 / 60	50 / 60	50 / 60	
< 0,7 A	< 0,8 A	< 0,9 A	< 0,6 A	< 0,2 A en mode veille	< 0,3 A en mode veille	< 0,4 A en mode veille	< 0,5 A en mode veille	< 0,6 A en mode veille	< 0,6 A en mode veille	
○ 5 V - 2,1 A	○ 5 V - 2,1 A	○ 5 V - 2,1 A	○ 5 V - 3 A	○ 5 V - 3 A	○ 5 V - 3 A	○ 5 V - 3 A	○ 5 V - 3 A	○ 5 V - 3 A	○ 5 V - 3 A	
400 x 151 x 75	380 x 225 x 85	440 x 225 x 85	238 x 118 x 66	292 x 147 x 75	317 x 147 x 75	402 x 220 x 92	402 x 220 x 92	442 x 220 x 92	442 x 220 x 92	
2,8	4,3	5,2	1,3	2,1	2,3	4,1	4,1	4,8	4,8	
16 mm ² fournis	25 mm ² fournis	35 mm ² fournis	5 mm ² fournis	10 mm ² fournis	16 mm ² fournis	25 mm ² fournis	35 mm ² fournis	35 mm ² fournis	50 mm ² fournis	
○	○	○			○	○	○	○	○	
2 ans	2 ans	2 ans	2 ans	2 ans	2 ans	2 ans	2 ans	2 ans	2 ans	

CONVERTISSEURS QUASI-SINUS ANTARION

Gamme de convertisseurs Quasi-Sinus permettant la conversion du 12 V au 230 V.



IDÉAL POUR LES PETITS APPAREILS ÉLECTRIQUES



Référence	○ CQ0150	○ CQ0300	○ CQ0600
Puissance de sortie	150 W	300 W	600 W
Type de courbe	Quasi sinusoïdale	Quasi sinusoïdale	Quasi sinusoïdale
Tension	12-230 V	12-230 V	12-230 V
Consommation à vide	< 0,3 A	< 0,4 A	< 0,6 A
Port USB	○ 5 V - 1 A	○ 5 V - 1 A	○ 5 V - 1 A
Câblages fournis	Cordon allume-cigare	Cordon allume-cigare, pinces	Pinces
Dimensions (mm)	160 x 105 x 60	180 x 105 x 60	215 x 150 x 70
Poids	0,6 kg	0,9 kg	1,3 kg

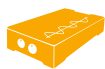

CONSEILS D'EXPERTS

+ DE RÉFÉRENCES SUR
NOTRE SITE INTERNET

GAMME DE CONVERTISSEURS

→ **Des convertisseurs pur-sinus pour toutes vos installations !**

Profitez de nos différentes gammes de convertisseurs pur-sinus, idéales pour toutes vos installations électriques quelle que soit leur taille. Nos convertisseurs de 300 W jusqu'à 3 000 W sécurisés permettent de faire fonctionner vos appareils électriques sans réduire leur durée de vie. Branchement simple et rapide.

CONVERTISSEURS PUR-SINUS VICTRON COMPACT PHOENIX

Gamme de convertisseurs Pur-Sinus Victron Energy très compacts. Les convertisseurs compacts Phoenix permettent de faire fonctionner les équipements de petite à moyenne puissance.

• **Pilotables et paramétrables à distance via**

Bluetooth (en option : réf BZ4702)

• Très haut rendement (**90%**)

• **Commande déportée fournie**



Référence	CP9037	CP9050	CP9080
Puissance de sortie	375 W	500 W	800 W
Commande déportée			
Priorité de commutation			
Connectiques fournies	6 mm ²	6 mm ²	16 mm ²
Dimensions (mm)	260x165x86	275x172x86	325x230x105
Poids	3 kg	3,9 kg	5,5 kg

CONVERTISSEURS PUR-SINUS SMART VICTRON

Gamme de convertisseurs Pur-Sinus Victron Energy très minces et entièrement métalliques. Leurs transformateurs toroïdaux offrent une capacité de surtension pour les pics de puissance élevés.

Grâce à leur fonctionnalité Bluetooth intégrée, la configuration des convertisseurs se fait plus facilement qu'auparavant.

Application VictronConnect disponible gratuitement sur IOS et ANDROID.

• **Pilotables et paramétrables à distance**

• Très haut rendement (**92%**)

• Disponibles sur commande en **24/48V**

• **Bluetooth intégré**

• **Installation très simple** grâce aux bornes très accessibles



Référence	CP9160	CP9200	CP9300
Puissance de sortie	1 600 W	2 000 W	3 000 W
Commande déportée			
Priorité de commutation			
Connectiques fournies	25 mm ²	35 mm ²	50 mm ²
Dimensions (mm)	485x219x125	485x219x125	533x285x150
Poids	12 kg	13 kg	19 kg

DONGLE BLUETOOTH VICTRON BZ4702

- Compatible avec tous les modèles de régulateurs MPPT, convertisseurs Phoenix ou afficheur BMV Victron tablette.
- Permet de piloter et visualiser les informations des produits Victron depuis n'importe quelle tablette ou smartphone





ANTARION

Packs montage p.39

CONVERTISSEURS PUR-SINUS ANTARION

Gamme de convertisseurs Pur-Sinus de marque Antarion. Les convertisseurs bénéficient d'un **très haut rendement (90%)** et de forte résistance aux pics de puissance, **parfaits pour tous les appareils énergivores** au démarrage.

Les convertisseurs PUR-SINUS protègent et préservent les batteries des petits appareils électriques (PC portable, appareil photo, smartphone, tablette etc...). Simples d'installation, équipés de fusibles internes et protégés contre les inversions de polarité, les convertisseurs Antarion sont **reconnus pour leur fiabilité et leurs performances.**



Gain de place

Plus compacts pour se loger facilement

- Port USB 5 V / 3 A ou 12 V / 1,5 A
- **Haut rendement (90%)**
- Protection contre les surtensions, les sous-tensions et les courts-circuits
- **Câblages fournis**
- Commande déportée **3 positions avec mode économie d'énergie** (à partir du 600 W)
- Tension 12 - 230V



Référence	CP0300	CP0600	CP1000	CP1500	CP2000	CP2500	CP3000
Puissance de sortie	300 W	600 W	1 000 W	1 500 W	2 000 W	2 500 W	3 000 W
Commande déportée avec fonction économie d'énergie		○	○	○	○	○	○
Priorité de commutation sur 220 V			○	○	○	○	○
Câblages fournis	5 mm ²	10 mm ²	16 mm ²	25 mm ²	35 mm ²	35 mm ²	50 mm ²
Dimensions (mm)	238 x 118 x 66	292 x 147 x 75	317 x 147 x 75	402 x 220 x 92	402 x 220 x 92	442 x 220 x 92	442 x 220 x 92
Poids	1,3 kg	2,1 kg	2,3 kg	4,1 kg	4,1 kg	4,8 kg	4,8 kg

CONVERTISSEURS PUR-SINUS EASY +

Gamme de convertisseurs Pur-Sinus économiques EASY +

- **Câblages et commande déportée fournis**
- **85% de rendement**



Nouveau!

Référence	CP1011	CP1510	CP2010
Puissance de sortie	1 000 W	1 500 W	2 000 W
Commande déportée	○	○	○
Priorité de commutation	○	○	○
Câblages fournis	16 mm ²	25 mm ²	35 mm ²
Dimensions (mm)	400 x 151 x 75	380 x 220 x 80	445 x 221 x 90
Poids	2,8 kg	3,9 kg	4,6 kg



Comment repérer un ALTERNATEUR INTELLIGENT ?

CONSEILS D'EXPERTS

ALTERNATEUR STANDARD OU INTELLIGENT ?

→ Pour pouvoir choisir entre les kits de montage avec **alternateur standard** ou **alternateur intelligent**, il vous suffit de mesurer la tension de la batterie moteur, 10 minutes après avoir démarré le véhicule, tous consommateurs éteints.

- Si la tension se situe **entre 14 V et 14,4 V** : il s'agit d'un **alternateur standard**
- Si la tension est **inférieure à 14 V ou supérieure à 14,4 V** : il s'agit d'un **alternateur intelligent**

PORTEUR	ANNÉE	TYPE ALTERNATEUR	PACK DE MONTAGE COMPATIBLE	PAGE
 FIAT DUCATO FIAT DUCATO 120 et 140 CV boîte manuelle FIAT DUCATO Alternateur renforcé ou boîte automatique	Jusqu'à 2019	Standard	Tous les packs	Page 39
	Depuis 2019	Standard	Tous les packs	Page 39
	Depuis 2019 (Séries 2020 et +)	Intelligent	BL9040 - BL9060	Page 39
 FORD	Avant 2014	Standard	Tous les packs	Page 39
	Depuis 2014	Intelligent	BL9040 - BL9060	Page 39
 MERCEDES	Avant 2012	Standard	Tous les packs	Page 39
	Depuis 2012	Intelligent	BL9040 - BL9060	Page 39
 CITROEN	Avant 2014	Standard	Tous les packs	Page 39
	Depuis 2014	Intelligent	BL9040 - BL9060	Page 39
 RENAULT	Avant 2014	Standard	Tous les packs	Page 39
	Depuis 2014	Intelligent	BL9040 - BL9060	Page 39
 PEUGEOT	Avant 2014	Standard	Tous les packs	Page 39
	Depuis 2014	Intelligent	BL9040 - BL9060	Page 39
 IVECO	Avant 2014	Standard	Tous les packs	Page 39
	Depuis 2014	Intelligent	BL9040 - BL9060	Page 39
 VOLKSWAGEN	Avant 2014	Standard	Tous les packs	Page 39
	Depuis 2014	Intelligent	BL9040 - BL9060	Page 39

Informations données à titre indicatif, sous réserve de la mesure de la tension

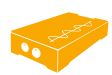

BOOSTE LA CHARGE EN ROULANT EN EXPLOITANT LA PUISSANCE DÉLIVRÉE PAR L'ALTERNATEUR COMPATIBLE TOUS VÉHICULES, Y COMPRIS CEUX SOUMIS À LA NORME EURO6



Packs montage
p.39

CHARGEURS DCDC ANTARION

- Caractéristique de charge IUOU réglable. Convient pour tous types de batterie (Acide, AGM, GEL, Lithium)
- Tensions et paramètres de charge ajustables grâce aux commutateurs DIP en façade
- Faciles et rapides à installer
- Protection contre les surtensions, sous-tensions et courts-circuits intégrée



ANTARION

Référence	CC1020	CC1040	CC1060
Courant de charge	20 A	40 A	60 A
Puissance mini batterie (sauf Lithium)	90 Ah	160 Ah	240 Ah
Dimensions (mm)	210 x 175 x 68	260 x 175 x 68	315 x 175 x 68
Poids	1,3 kg	2,2 kg	2,8 kg
Charge	Transformation 12 V → 12 V		
Tension d'entrée	8V - 16 V		
Rendement	90 %		
Consommation à vide	< 0,4 A		
Section de câble minimale	6 mm ²	10 mm ²	16 mm ²
Montage sur ligne d'origine possible	<input type="radio"/>	<input type="radio"/>	<input type="radio"/>

CHARGEURS ORION DCDC VICTRON

- Algorithme de charge adaptative à 3 étapes et paramétrable en Bluetooth via l'application Victron Connect
- Bluetooth intégré pour paramétrage
- Protection contre les courts-circuits et les températures élevées
- Bornes à vis



Référence	CC2018	CC2030
Courant de charge	18 A	30 A
Puissance mini batterie (sauf Lithium)	80 Ah	130 Ah
Dimensions (mm)	130 x 186 x 70	130 x 186 x 80
Poids	1,3 kg	1,8 kg
Charge	Transformation 12 V → 12 V	
Tension d'entrée	8V - 17V	
Rendement	87 %	
Consommation à vide	< 0,08 A	
Section de câble minimale	6 mm ²	10 mm ²
Montage sur ligne d'origine possible	<input type="radio"/>	<input type="radio"/>





CHARGEUR PHOENIX SMART IP43 230V VICTRON

CC2250

- **Courant de charge 50 A**
- Chargeur avec algorithme de charge intelligent à 5 étapes et paramétrable
- **Compatible tous types de batteries** : Plomb, Gel, AGM et Lithium
- Protection contre les inversions de polarité, court-circuits et surchauffes
- Bornes à vis 16mm²



180 x 249 x 100 mm 3,5 kg

CHARGEUR PHOENIX SMART IP43 120-240V VICTRON

30 A - CC2330
50 A - CC2350

- **Courant de charge entre 30 A et 50 A**
- Tension d'entrée 85-250V
- Plage de fréquence de 45 à 65Hz
- Chargeur avec algorithme de charge intelligent à 6 étapes
- **Compatible tous types de batteries** : Plomb, Gel, AGM et Lithium
- Protection contre les inversions de polarité, court-circuits et surchauffes
- Bornes à vis 16mm²

Nouveau!



249 x 180 x 116 mm 2,7 kg

CHARGEURS BLUE SMART IP65 VICTRON

- Chargeurs avec algorithme de charge intelligent à 7 étapes
- Fonction de restauration pour les batteries entièrement déchargées
- Norme étanchéité IP65
- **Compatibles tous types de batteries** : Plomb, Gel, AGM et Lithium
- Protection contre les inversions de polarité, court-circuits et surchauffes
- Fournis avec pinces et connecteurs à œillet
- **Existent en version 4, 7 et 15 A**

4 A	CC2004
7 A	CC2007
15 A	CC2015



47 x 95 x 110 mm 0,9 kg

CHARGEURS BLUE POWER IP22 VICTRON

- Chargeurs 3 sorties 12 V DC
- 6 étapes de charge adaptatives
- Bluetooth intégré permettant de contrôler à distance la tension et le courant de charge
- **Compatibles tous types de batteries** : Plomb, Gel, AGM, et Lithium
- 1 et 3 sorties
- **Existent en version 15 et 30 A**

15 A	CC2115
30 A	CC2130



235 x 108 x 65 mm 1,3 kg



CONVERTISSEURS / CHARGEURS MULTIPLUS VICTRON

La gamme MULTIPLUS est un parfait combiné entre un convertisseur PUR-SINUS et un puissant chargeur 220 V.

Alliant robustesse et dernières technologies électroniques, le MULTIPLUS est le produit idéal pour améliorer l'autonomie et le confort des camping-caristes les plus exigeants.

+ DE RÉFÉRENCES SUR NOTRE SITE INTERNET >



Référence	CC4005	CC4008	CC4016	CC4020	CC4030
Puissance chargeur	20 A	35 A	70 A	80 A	120 A
Puissance convertisseur	500 W	800 W	1 600 W	2 000 W	3 000 W
Dimensions (mm)	312 x 182 x 100	360 x 240 x 100	470 x 265 x 120	506 x 236 x 147	543 x 275 x 147
Poids	4,4 kg	6,4 kg	10,2 kg	15,5 kg	19 kg
Compatible tous types de batteries	○	○	○	○	○
Livré avec commande déportée	○	○	○	○	○

LIVRÉ AVEC COMMANDE DÉPORTÉE MULTICONTROL

CC4090



120 x 65 x 77 mm 200 g

Puissance CA ininterrompue

Activation du convertisseur en moins de 20 millisecondes

Charge adaptative

S'adapte à l'état de charge de la batterie

SMART DONGLE VE.BUS

CC4001

- Permet de rendre Bluetooth tout appareil Victron disposant d'un port VE.BUS
- Possibilité d'allumer/éteindre, les appareils via VICTRON CONNECT
- Possibilité de paramétrer les appareils directement via l'application grâce au Dongle

PowerAssist

Gestion de l'entrée CA selon la demande



106 x 43 x 22 mm 10 g





ANTARION

CHARGEUR ANTARION 15-30 A

CC1530



- Chargeur 230 / 12V avec **réglage de la puissance de sortie à 15 A ou 30 A**
- **Compatible avec tous types de batteries**
- Paramétrage simple et rapide
- Algorithme de charge intelligent



15 x 24 x 7,2 cm 1,75 kg

CHARGEUR ANTARION INTELLIGENT 4 A

CC1004

- Chargeur intelligent de 4 A pour charger tous types de batteries d'une capacité jusqu'à 120 Ah
- Compatible Lithium, Gel, AGM et Acide
- Idéal pour l'hivernage



20 x 7 x 5 cm 380 g

RALLONGES ÉLECTRIQUES

15 M - CC1715

25 M - CC1725

- Rallonge / prolongateur équipé d'une prise mâle et femelle P17
- Câble 3 x 2,5 mm² - 16 A
- Livrée avec sac de transport



CC1715 15 m 1,8 kg
CC1725 25 m 2,5 kg



ADAPTATEURS ÉLECTRIQUES F/P17

0,5 M - CC1701

1,5 M - CC1702

- Adaptateur femelle P17 équipé d'une fiche mâle 230 V standard
- Câble 3 x 2,5 mm² - 16 A



CC1701 0,5 m 225 g
CC1702 1,5 m 345 g



FICHE VOLEUSE P17

CC1703

- Fiche femelle P17 équipée d'une 2^{ème} prise femelle 230 V au dos

Nouveau!



137 x 98 x 54 mm 165 g



FICHE DOUBLE P17

CC1706

- Prise double constituée d'une entrée mâle P17 et de 2 sorties femelles P17

Nouveau!



167 x 50 x 213 mm 330 g



FICHE MÂLE P17

CC1704

- Permet de se connecter sur les bornes

Nouveau!



57 x 50 x 113 mm 105 g



FICHE FEMELLE P17

CC1705

- Permet de se connecter sur les prises des VDL

Nouveau!



66 x 50 x 120 mm 125 g





CONVERTISSEURS/CHARGEURS ANTARION

La nouvelle gamme de convertisseurs/chargeurs Antarion permet d'avoir un seul appareil contenant un convertisseur pur-sinus et un chargeur dans un même boîtier.

ANTARION

Le convertisseur/chargeur est un dispositif électrique 12V, offrant l'avantage d'associer un chargeur 12V -> 230V pour les batteries auxiliaires et un convertisseur de tension qui alimentera le réseau 230 V du véhicule.

Vous n'avez rien à faire !

Une fois le convertisseur/chargeur en place, tout le système commute **automatiquement** quand vous vous branchez sur une prise 230V ou sur un groupe électrogène.

Le chargeur de batterie se lancera automatiquement et la sortie du convertisseur **priorisera la source extérieure**.

Tout ça **en moins de 20 millisecondes !** Idéal pour les ordinateurs ou autres appareils sensibles à la coupure.

Nouveau!



Référence	CC0015	CC0020	CC0040
Puissance chargeur	50 A	80 A	100 A
Puissance convertisseur	1 500 W	2 000 W	3 000 W
Compatible tous types de batteries	○	○	○
Livré avec commande déportée	○	○	○
Dimensions (mm)	390 x 226 x 88	442 x 226 x 88	445 x 288 x 90
Poids	4,7 kg	5,7 kg	7,5 kg



ANTARION

+ DE RÉFÉRENCES SUR
NOTRE SITE INTERNET



Gamme complète de PANNÉAUX SOLAIRES



LONGÉVITÉ INÉGALÉE
25 ANS*

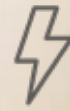

RENDEMENT ÉNERGÉTIQUE
DE +20% À +35%



COMPACT ET ÉTROIT
GAIN DE PLACE



KIT COMPLET
FACILE À INSTALLER



GUIDE
DE CHOIX



LARGE GAMME
38 PANNÉAUX SOLAIRES

PANNEAUX SOLAIRES

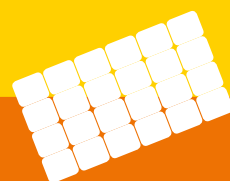

CONSEILS & RECOMMANDATIONS

Guide de sélection panneaux solaires	p. 68
Guide de sélection régulateurs	p. 68
Schémas de montage série & parallèle	p. 71



PANNEAUX SOLAIRES

Panneaux solaires All Black.....	p. 70
Panneaux solaires Black Booster	p. 71
Panneaux solaires monocristallins	p. 72
Panneaux solaires souples	p. 73
Panneaux solaires Slim	p. 73
Panneaux solaires VICTRON	p. 74
Panneaux solaires souples et rigides ECOFLOW	p. 75
Panneaux solaires portables pliants ECOFLOW.....	p. 76
Panneaux solaires portables pliants ANTARION	p. 77

Nouveau!

Nouveau!

Nouveau!

Nouveau!



RÉGULATEURS

Régulateurs	p. 78
Kits de pose panneaux solaires	p. 80



ACCESSOIRES

Colles et nettoyeurs.....	p. 81
---------------------------	-------



Guide de SÉLECTION

+ DE RÉFÉRENCES SUR NOTRE SITE INTERNET



PANNEAUX SOLAIRES

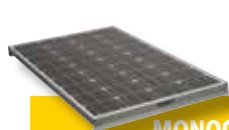

	MONOCRISTALLINS				SLIM		SOUPLES			
Puissance	120 W	140 W	160 W	190 W	130 W	150 W	135 W	150 W	170 W	220 W
Référence en kit	Nouveau! SK0120	Nouveau! SK0140	Nouveau! SK0160	SK0190	SK4130	SK4150	SK3135	SK3150	SK3170	SK3220
Référence sans blister	SS0120	SS0140	SS0160	SS0190	SS4130	SS4150	SS3135	SS3150	SS3170	SS3220
Type de cellule	STANDARD				STANDARD		SOUPLE STANDARD			
Blister de pose	SZ1001	SZ1001	SZ1001	SZ1005	SZ1001	SZ1001	SZ1001	SZ1001	SZ1001	SZ1005
Référence régulateur fourni dans le kit****	SR0010	SR0010	SR0010	SR0020	SR0010	SR0010	SR0010	SR0010	SR0010	SR0020
Modèle régulateur fourni dans le blister	PWM 10A	PWM 10A	PWM 10A	PWM 20A	PWM 10A	PWM 10A	PWM 10A	PWM 10A	PWM 10A	PWM 20A
Tension nominale (V)	26,4	21,45	23,1	20,88	20,88	20,88	20,5	20,9	20,5	20,9
Intensité nominale (A)	4,55	6,53	6,93	9,59	6,46	7,37	6,59	7,18	8,3	10,53
Tension max (V)	31,68	25,74	27,72	24,48	24,48	24,48	24	24,5	24	24,5
Intensité max (A)	4,82	6,92	7,34	10,10	6,81	7,76	6,91	7,54	8,71	11,05
Production journalière (A)****	27,2	31,8	36,4	43,2	29,5	34,1	25,9	28,8	32,7	42,3
Dimensions (mm)**	1068 x 585 x 60	1278 x 585 x 60	1368 x 585 x 60	1515 x 676 x 60	1376 x 515 x 60	1556 x 515 x 60	1090 x 680 x 2	1140 x 710 x 2	1310 x 680 x 2	1630 x 710 x 2
Poids	7,4 kg	8,8 kg	9,4 kg	13,5 kg	9,4 kg	10,6 kg	3 kg	3,2 kg	3,6 kg	4,5 kg
Garantie*	10 ans	10 ans	10 ans	10 ans	10 ans	10 ans	2 ans	2 ans	2 ans	2 ans

TOUS NOS PANNEAUX SOLAIRES SONT FABRIQUÉS DANS DES USINES HOMOLOGUÉES TÜV

RÉGULATEURS SOLAIRES

ANTARION
SOLAR



Référence	SR0010	SR0011	SR0020	SR1015	SR1010	SR1020	SR1011	SR1021	SR1031
Modèle	PWM			MPPT	MPPT				
Marque	ANTARION			ANTARION	ANTARION				
Courant de charge max	10 A	10 A	20 A	10 A	10 A	20 A	10 A	20 A	30 A
Puissance panneau max compatible pour kits personnalisés	170 W	170 W	320 W	170 W	170 W	320 W	170 W	320 W	480 W
Tension max panneau solaire	28 V	28 V	28 V	30 V	50 V	50 V	50 V	50 V	50 V
Sortie double batterie		○			○	○	○	○	○
Consommation à vide	4 mA	4 mA	4 mA	27 mA	8 - 16 mA	8 - 16 mA	22 - 30 mA	22 - 30 mA	22 - 30 mA
Tension de charge paramétrable					○	○	○	○	○
Application Bluetooth	-	-	-	-	-	-	○	○	○
Dimensions (mm)	113x105x30	135x105x43	116x105x43	135x105x40	147x79x40	147x79x40	147x79x40	147x79x40	147x79x40
Poids	0,15 kg	0,21 kg	0,16 kg	0,20 kg	0,34 kg	0,4 kg	0,34 kg	0,4 kg	0,42 kg
Garantie***	2 ans	2 ans	2 ans	2 ans	2 ans	2 ans	2 ans	2 ans	2 ans

Le rendement des panneaux solaires dépend directement de la qualité et du type de cellules utilisées ainsi que du régulateur de charge. Les panneaux solaires Antarion offrent des performances jusqu'à 35 % supérieures à celles des panneaux classiques du marché.

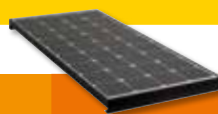

ALL BLACK						BLACK BOOSTER			
120 W	140 W	160 W	190 W	230 W	300 W	120 W	140 W	170 W	220 W
SK1120	SK1140	SK1160	SK1190	SK1230	SK1300	SK2120	SK2140	SK2170	SK2220
SS1120	SS1140	SS1160	SS1190	SS1230	SS1300	SS2120	SS2140	SS2170	SS2220
PERC						SUNPOWER			
SZ1002	SZ1002	SZ1002	SZ1004	SZ1004	SZ1004	SZ1003	SZ1003	SZ1004	SZ1004
SR1015	SR1015	SR1015	SR1020	SR1020	SR1020	SR1010	SR1010	SR1020	SR1020
MPPT 10A	MPPT 10A	MPPT 10A	MPPT 20A	MPPT 20A	MPPT 20A	MPPT 10A	MPPT 10A	MPPT 20A	MPPT 20A
20,88	20,88	20,88	20,88	25,52	34,2	19,8	22,3	27,3	37,2
6,16	7,19	8,16	9,59	9,59	9,46	6,07	6,28	6,23	5,92
24,48	24,48	24,48	24,48	29,92	40,20	23,3	26,2	32,1	43,8
6,49	7,57	8,59	10,1	10,1	9,96	6,42	6,65	6,60	6,27
31,6	36,8	42,1	50	60,5	78,9	34,2	40	48,6	62,8
1004 x 676 x 60	1157 x 676 x 60	1301 x 676 x 60	1515 x 676 x 60	1831 x 676 x 60	1679 x 1002 x 60	1080 x 540 x 60	1210 x 540 x 60	1465 x 540 x 60	1340 x 808 x 60
9 kg	10,3 kg	11,8 kg	13,8 kg	16,5 kg	21,2 kg	7 kg	7,8 kg	9,8 kg	14 kg
10 ans	10 ans	10 ans	10 ans	10 ans	10 ans	10 ans	10 ans	10 ans	10 ans

+ DE RÉFÉRENCES SUR NOTRE SITE INTERNET



SR2010	SR2015	SR2030	SR2050	SR2115	SR2120	SR2130	SR2150
MPPT							
VICTRON ENERGY							
10 A	15 A	30 A	50 A	15 A	20 A	30 A	50 A
145 W	220 W	440 W	700 W	220 W	290 W	440 W	700 W
75 V	75 V	100 V	100 V	75 V	100 V	100 V	100 V
25 mA	25 mA	30 mA	30 mA	25 mA	25 mA	30 mA	30 mA
○	○	○	○	○	○	○	○
En option avec module BLUETOOTH - Réf: BZ4702				○	○	○	○
100 x 113 x 40	100 x 113 x 40	130 x 186 x 70	130 x 186 x 70	100 x 113 x 40	100 x 113 x 60	130 x 186 x 70	130 x 186 x 70
0,5 kg	0,5 kg	1,3 kg	1,3 kg	0,5 kg	0,65 kg	1,3 kg	1,3 kg
5 ans	5 ans	5 ans	5 ans	5 ans	5 ans	5 ans	5 ans

* Rendement garanti: 10 ans à 80 % de sa puissance d'énergie sur panneaux monocristallins, Sim.

** All Black et Black Booster

** Dimensions non contractuelles soumises à variations

*** Garantie régulateur et boîtier électrique : 2 ans

**** Valeurs données à titre indicatif, ce résultat est calculé sur la base de l'ensoleillement moyen annuel en France sur la période printemps/été.

CONSEILS D'EXPERTS

TECHNOLOGIE PERC

La technologie **PERC** (Passivated Emitter and Rear Cell) brevetée depuis près de 30 ans permet d'améliorer la capture de la lumière et optimise la production énergétique, même par temps couvert. Le rendement de ces cellules permet d'obtenir **jusqu'à 20 % d'énergie** en plus par rapport à un panneau monocristallin standard.

Kits solaires livrés avec régulateurs **ANTARION MPPT 10 A ou 20 A**, permettant de booster le rendement du panneau **jusqu'à 20 % en plus qu'un régulateur classique**.

ANTARION



CAPTURE DE L'ÉNERGIE SOLAIRE OPTIMISÉE
RENDEMENT BOOSTÉ
+20 % D'ÉNERGIE

PANNEAUX SOLAIRES ALL BLACK

- Gamme de panneaux solaires avec cellules PERC
- Panneaux livrés seuls OU sous forme de kit de montage ultra-complet avec un régulateur de charge MPPT 10 A ou 20 A et câblage de 5m.
- Pattes de fixation en aluminium anodisées striées pour améliorer l'adhérence du panneau lors du collage sur le toit
- Boîtier de connexion étanche pour un haut niveau de sécurité
- Diodes de dérivation haute performance pour minimiser les chutes de puissance en cas de faible ensoleillement
- Protection en verre trempé spécialement conçue pour résister aux intempéries
- Montage en série ou en parallèle possible et illimité



Nouvelles dimensions

Plus courts
Se logent plus facilement sur le toit du camping-car

PUISSANCE	KIT COMPLET	PANNEAU SEUL	RÉGULATEUR COMPATIBLE	TAILLE (en mm)	POIDS (en kg)	Production journalière moyenne **
120 W	SK1120	SS1120		1004 x 676 x 60	9	31,6 A
140 W	SK1140	SS1140	10 A et +	1157 x 676 x 60	10,3	36,8 A
160 W	SK1160	SS1160		1301 x 676 x 60	11,8	42,1 A
190 W	SK1190	SS1190	15 A et +	1515 x 676 x 60	13,8	50 A
230 W	SK1230	SS1230		1831 x 676 x 60	16,5	60,5 A
300 W	SK1300	SS1300	20 A et +	1679 x 1002 x 60	21,2	78,9 A

* Rendement garanti 10 ans à 80 % de sa puissance d'énergie sur panneaux monocristallins, Slim, All Black et Black Booster

** Valeurs données à titre indicatif, ce résultat est calculé sur la base de l'ensoleillement moyen annuel en France sur la période printemps/été.



PANNEAUX SOLAIRES BLACK BOOSTER

Panneaux solaires ultra performants équipés de cellules SUNPOWER, la technologie de production solaire la plus efficace du marché.

Ces cellules très haut de gamme permettent d'obtenir un rendement jusqu'à 35% supérieur par rapport à un panneau classique

De plus, ces cellules ont une longévité inégalable avec une durée de vie allant jusqu'à 25 ans sans perte de puissance !



35 % D'ÉNERGIE EN PLUS !



PANNEAUX SOLAIRES BLACK BOOSTER

- Gamme de panneaux solaires avec cellules SUNPOWER
- Panneaux livrés seuls OU sous forme de kit de montage ultra-complet avec un régulateur de charge MPPT 10 A ou 20 A et câblage de 5m.
- Pattes de fixation en aluminium anodisées striées pour améliorer l'adhérence du panneau lors du collage sur le toit
- Boîtier de connexion étanche pour un haut niveau de sécurité
- Diodes de dérivation haute performance pour minimiser les chutes de puissance en cas de faible ensoleillement
- Protection en verre trempé spécialement conçue pour résister aux intempéries
- Montage en série ou en parallèle possible et illimité

PUISSANCE	KIT COMPLET	PANNEAU SEUL	RÉGULATEUR COMPATIBLE	TAILLE (en mm)	POIDS (en kg)	Production journalière moyenne **
120 W	SK2120	SS2120	10 A et +	1080 x 540 x 60	7 kg	34,2 A
140 W	SK2140	SS2140		1210 x 540 x 60	7,8 kg	40 A
170 W	SK2170	SS2170	15 A et +	1465 x 540 x 60	9,8 kg	48,6 A
220 W	SK2220	SS2220		1340 x 808 x 60	14 kg	62,8 A

* Rendement garanti 10 ans à 80 % de sa puissance d'énergie sur panneaux monocristallins, Slim, All Black et Black Booster

** Valeurs données à titre indicatif, ce résultat est calculé sur la base de l'ensoleillement moyen annuel en France sur la période printemps/été.

MONTAGE EN SÉRIE (24 v)

- Installation plus rapide
- 10% de rendement supplémentaire
- Régulateur MPPT obligatoire (pour s'adapter à la tension de la batterie)
- Puissance et modèle de panneaux solaires identiques

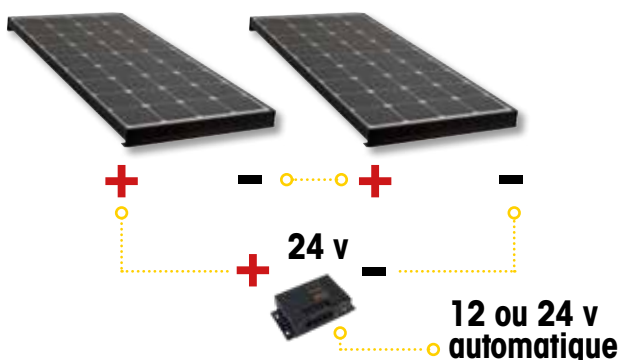

MONTAGE EN PARALLÈLE (12 v)

- Longueur de câbles identiques
- Régulateur PWM ou MPPT
- Puissance ou marques pouvant être différentes

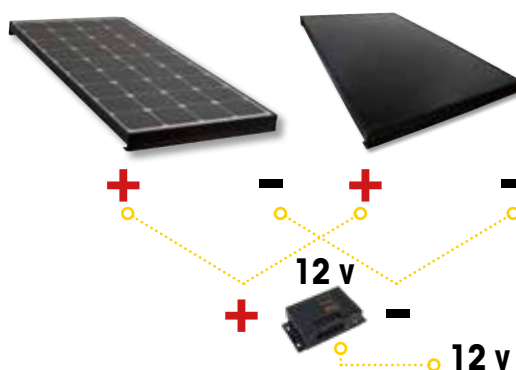



ANTARION



COMMANDEZ VOS KITS STANDARDS OU SUR-MESURE

Commandez **nos kits solaires standards** comme vous en avez l'habitude ou composez **vous-même** votre **kit solaire personnalisé**.

Très simple ! Associez la référence du panneau seul (exemple SS0140 --> Panneau solaire 140 W seul) à la référence du

kit de pose en blister souhaité (exemple SZ1003 --> Blister complet avec MPPT 10 A Antarion).

POUR UN PRODUIT PARFAITEMENT ADAPTÉ À VOS BESOINS, COMPOSEZ VOS KITS SOLAIRES PERSONNALISÉS EN TOUTE SIMPLICITÉ !

PANNEAUX SOLAIRES MONOCRISTALLINS

- Gamme complète de panneaux solaires monocristallins
- Panneaux livrés seuls OU sous forme de kit de montage ultra-complet avec un régulateur de charge PWM 10 A ou 20 A et câblage de 5 m.
- Pattes de fixation en aluminium anodisées striées pour améliorer l'adhérence du panneau lors du collage sur le toit
- Boîtier de connexion étanche pour un haut niveau de sécurité
- Diodes de dérivation haute performance pour minimiser les chutes de puissance en cas de faible ensoleillement
- Protection en verre trempé spécialement conçue pour résister aux intempéries
- Montage en série ou en parallèle possible et illimité

Nouvelles dimensions

Plus courts
Se logent plus facilement
sur le toit du camping-car



**ÉCONOMIQUE
FACILE À INSTALLER !**



CONSEILS D'EXPERTS

Tous nos panneaux solaires sont livrés sous forme de kit comprenant :

- Le régulateur solaire (si commande en KIT)
- Un passage de câble étanche
- Un kit de pose avec colle Dekasyll MS1 + lingette Dekaclean

Tous les panneaux sont livrés câblés avec pattes de fixation anodisées et montées.

PUISSANCE	KIT COMPLET	PANNEAU SEUL	RÉGULATEUR COMPATIBLE	TAILLE (en mm)	POIDS (en kg)	Production journalière moyenne **
Nouveau! 120 W	SK0120	SS0120	10 A et +	1068 x 585 x 60	7,35	27,2 A
Nouveau! 140 W	SK0140	SS0140		1278 x 585 x 60	8,8	31,8 A
Nouveau! 160 W	SK0160	SS0160		1368 x 585 x 60	9,42	36,4 A
190 W	SK0190	SS0190	15 A et +	1515 x 676 x 60	13,5	43,2 A

* Rendement garanti 10 ans à 80 % de sa puissance d'énergie sur panneaux monocristallins, Slim, All Black et Black Booster

** Valeurs données à titre indicatif, ce résultat est calculé sur la base de l'ensoleillement moyen annuel en France sur la période printemps/été.



FINIES LES CONTRAINTES DE HAUTEUR OU DE POIDS !



PANNEAUX SOLAIRES SOUPLES

- Gamme de panneaux solaires souples
- Panneaux solaires ultra-légers, conçus spécialement pour les fourgons à toit relevable
- Revêtement ETFE pour une meilleure résistance contre la chaleur
- Panneaux livrés seuls OU sous forme de kit de montage ultra-complet avec un régulateur de charge PWM 10 A et câblage de 5m.
- Boîtier de connexion étanche pour un haut niveau de sécurité
- Diodes de dérivation haute performance pour minimiser les chutes de puissance en cas de faible ensoleillement
- Montage en série ou en parallèle possible et illimité
- Les kits sont livrés avec un passe-toit slim noir SZ8020

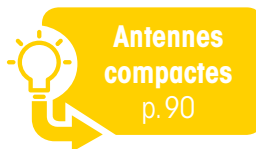

PUISSANCE	KIT COMPLET	PANNEAU SEUL	RÉGULATEUR COMPATIBLE	TAILLE (en mm)	POIDS (en kg)	Production journalière moyenne **
135 W	SK3135	SS3135		1090 x 680 x 2	3	25,9 A
150 W	SK3150	SS3150	10 A et +	1140 x 710 x 2	3,2	28,8 A
170 W	SK3170	SS3170		1310 x 680 x 2	3,6	32,7 A
220 W	SK3220	SS3220	20 A et +	1630 x 710 x 2	4,5	42,3 A

PANNEAUX SOLAIRES SLIM

- Gamme de panneaux solaires étroits développés pour se loger facilement sur n'importe quel type de véhicule
- Panneaux livrés seuls OU sous forme de kit de montage ultra-complet avec un régulateur de charge PWM 10 A et câblage de 5 m.
- Pattes de fixation en aluminium anodisées striées pour améliorer l'adhérence du panneau lors du collage sur le toit
- Boîtier de connexion étanche pour un haut niveau de sécurité
- Diodes de dérivation haute performance pour minimiser les chutes de puissance en cas de faible ensoleillement
- Protection en verre trempé spécialement conçue pour résister aux intempéries
- Montage en série ou en parallèle possible et illimité



MODÈLE ÉTROIT SPÉCIAL FOURGON



PUISSANCE	KIT COMPLET	PANNEAU SEUL	RÉGULATEUR COMPATIBLE	TAILLE (en mm)	POIDS (en kg)	Production journalière moyenne **
130 W	SK4130	SS4130		1376 x 515 x 60	9,4	29,5 A
150 W	SK4150	SS4150	10 A et +	1556 x 515 x 60	10,6	34,1 A

* Rendement garanti 10 ans à 80 % de sa puissance d'énergie sur panneaux monocristallins, Slim, All Black et Black Booster

** Valeurs données à titre indicatif, ce résultat est calculé sur la base de l'ensoleillement moyen annuel en France sur la période printemps/été.



victron energy
BLUE POWER

PANNEAUX SOLAIRES MONOCRISTALLINS VICTRON

- Gamme de panneaux solaire monocristallins VICTRON
- Panneaux livrés seuls sans câblage et sans support de fixation
- Boîte de connexion étanche et scellée pour un niveau de sécurité élevé
- Système de connexion rapide précâblé avec des connecteurs MC4

25
ANS
GARANTIE

Nouveau!



PUISSANCE	PANNEAU SEUL	RÉGULATEUR COMPATIBLE	TAILLE (en mm)	POIDS (en kg)	Production journalière moyenne **	GARANTIE
115 W	SZ9051	10 A et +	1 030 x 668 x 30	8	26,1 A	25 ans
140 W	SZ9082		1 250 x 670 x 30	8	31,8 A	25 ans
175 W	SZ9144	15 A et +	1 490 x 670 x 30	11	39,8 A	25 ans
215 W	SZ9145		1 580 x 810 x 35	14	48,9 A	25 ans
305 W	SZ9036	30 A et +	1 658 x 1 002 x 35	18,4	69,3 A	25 ans
360 W	SZ9038		1 980 x 1 002 x 40	22	81,8 A	25 ans

CÂBLES MC4 POUR PANNEAU SOLAIRE

5 M SZ9175

20 M SZ9174

- Câble avec connecteur MC4 mâle/femelle
- Section câble 6 mm²
- Vendu à l'unité



CONNECTEURS MC4 VICTRON

SZ9005

- Paire de connecteurs MC4 MF étanches pour installation solaire



60 x 19 x 19 mm

20 g

PIEDS DE FIXATION POUR PANNEAU SOLAIRE ECOFLOW COMPATIBLES VICTRON

EF0010

- Légers et robustes, fabriqués en alliage d'aluminium, adaptés à une installation et une utilisation à long terme
- Compatibles panneaux solaires toutes marques

100 x 65 x 42 mm

280 g

Nouveau!



2
ANS
GARANTIE



ECOFLOW



PANNEAUX SOLAIRES RIGIDES ECOFLOW

- Rendement de 23%
- Câble de 30 cm
- Raccord MC4
- Pieds de montage fournis
- Indice d'étanchéité IP68
- Cadre en aluminium robuste anti-corrosion



Nouveau!

PUISSANCE	PANNEAU SEUL	COLISAGE	RÉGULATEUR COMPATIBLE	TAILLE (en mm)	POIDS (en kg)	Production journalière moyenne **	GARANTIE
100 W	EF0331	x 2	10 A et +	586 x 98 x 30	6,3	26,3 A	5 ans
	EF0100	x 30		586 x 98 x 30	6,3	26,3 A	5 ans
400 W	EF0400	x 2	30 A et +	1722 x 1134 x 35	20,4	105,3 A	10 ans
	EF0430	x 30		1722 x 1134 x 35	20,4	105,3 A	10 ans

PANNEAU SOLAIRE SOUPLE ECOFLOW

- Rendement de 23%
- Câble de 30 cm
- Raccord MC4
- Adaptateur XT60 fourni avec les panneaux
- Indice d'étanchéité IP68



Nouveau!

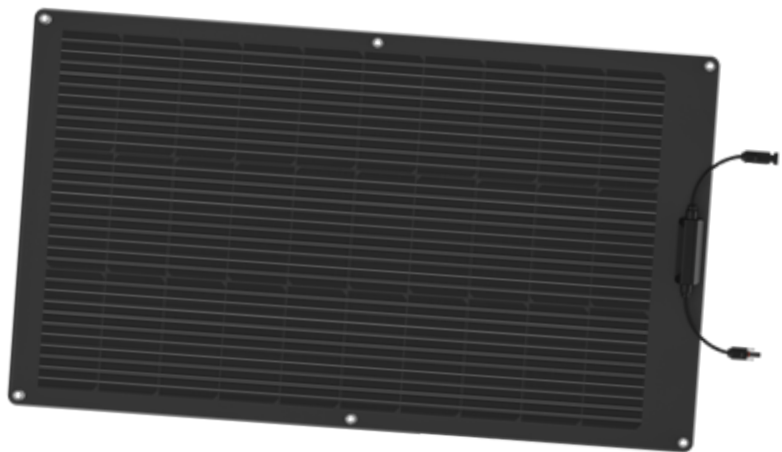

PUISSANCE	PANNEAU SEUL	COLISAGE	RÉGULATEUR COMPATIBLE	TAILLE (en mm)	POIDS (en kg)	Production journalière moyenne **	GARANTIE
100 W	EF0330	x 1	10 A et +	105 x 61 x 2,5	2,3	19,2 A	3 ans

PANNEAUX SOLAIRES PORTABLES PLIANTS ECOFLOW

Que vous partiez en camping avec vos amis, en voyage dans votre camping-car ou que vous restiez confortablement installés dans votre salon ou votre jardin, EcoFlow vous propose des panneaux solaires portables et résistants aux intempéries, et qui répondent à tous vos besoins.



Nouveau!

	PANNEAU SOLAIRE 110 W	PANNEAU SOLAIRE 160 W	PANNEAU SOLAIRE 220 W	PANNEAU SOLAIRE 400 W
Référence	☛ SP0110	☛ SP0160	☛ SP0220	☛ SP0400
Puissance nominale	110 W	160 W	220 W	400 W
Tension nominale	21,7 V	21,4 V	21,8 V	48 V
Intensité nominale	6,3 A	9,6 A	13 A	11 A
Type de connecteur	MC4			
Type de cellule	PERC			
Indice de protection	IP67			
Dimensions pliées (en mm)	514 x 420 x 20	680 x 420 x 24	820 x 420 x 20	1058 x 620 x 24
Dimensions dépliées (en mm)	514 x 1580 x 20	680 x 1570 x 24	820 x 1830 x 20	1058 x 2365 x 24
Poids (en kg)	6	7	9,5	16
Garantie	2 ans	2 ans	2 ans	2 ans

ACCESSOIRES ECOFLOW

RALLONGES CÂBLES MC4 3M

☛ SP0030

- Permet de rallonger les câbles des panneaux solaires EcoFlow



PAIRE DE CONNEXIONS PARALLÈLES SOLAIRES ECOFLOW

☛ SP0020

- Permet d'installer facilement deux panneaux en parallèle



LOT DE 8 VENTOUSES ECOFLOW

☛ SP0010

- Ventouses compatibles avec les panneaux solaires EcoFlow



ADAPTATEURS MC4 - XT60

3,5 M ☛ SP0035

5 M ☛ SP0050

- Permet de brancher un panneau solaire EcoFlow sur une River ou Delta



GUIDE ANGLE SOLAIRE ECOFLOW

☛ EF0020

- Permet de régler l'angle du panneau solaire
- Simple à utiliser

Nouveau!



CÂBLE MC4 EXTRA PLAT ECOFLOW

☛ EF6160

- Câble de 0,5 m extra plat
- Épaisseur d'1,5 mm
- Vendu à l'unité

Nouveau!





ANTARION

PANNEAUX SOLAIRES PORTABLES PLIANTS

Les panneaux solaires portables pliants ANTARION sont compatibles avec la majorité des stations d'énergie du marché grâce à ses connecteurs MC4. De par leur format valise et leurs puissances les panneaux solaires pliants et portables ANTARION sont adaptés à tous les besoins.



Nouveau!

	PANNEAU SOLAIRE 110 W	PANNEAU SOLAIRE 165 W	PANNEAU SOLAIRE 220 W	PANNEAU SOLAIRE 400 W
Référence	SP1110	SP1165	SP1220	SP1400
Puissance nominale	110 W	165 W	220 W	400 W
Tension nominale	20,9 V	20,9 V	20,9 V	38,3 V
Intensité nominale	5,27 A	7,9 A	10,53 A	10,45 A
Type de connecteur	MC4			
Type de cellule	Monocristallin			
Indice de protection	IPX3		IP68	
Dimensions pliées (en mm)	565 x 550 x 15	565 x 550 x 20	1 072 x 547 x 50	987 x 547 x 90
Dimensions dépliées (en mm)	1 305 x 560 x 4	1 855 x 560 x 4	1 095 x 1 072 x 25	2 188 x 987 x 25
Poids (en kg)	4,08	5,62	11,3	16,14
Garantie	2 ans	2 ans	2 ans	2 ans

PAIRE DE CONNECTEURS MC4

SP1010

- Fiches M/F MC4 pour câble de 4 à 6 mm
- Vendus par paire

149 x 113 x 50 500 g



CÂBLE EXTENSION MC4 3M

SP1030

- Jeu de câbles de 3 m avec connecteurs MC4 pour rallonger la longueur des câbles des panneaux solaires portatifs.

149 x 113 x 50 500 g



PAIRE DE SPLITTERS MC4 EN Y3

SP1020

- Splitters MC4 type Y3 pour connexion de panneaux en parallèle
- Vendus par paire

149 x 113 x 50 500 g



PAIRE DE SPLITTERS MC4 EN T3

SP1021

- Splitters MC4 type T3 pour connexion de panneaux en parallèle
- Vendus par paire

149 x 113 x 50 500 g



ADAPTATEUR MC4 VERS XT60

3.50 M

SP1035

5 M

SP1050

- Câbles avec connecteurs MC4 et XT60 pour connecter un panneau solaire aux stations d'énergie portables
- Longueur des câbles 3,50 ou 5 m

SP1035 149 x 113 x 35 400 g
 SP1050 149 x 113 x 50 500 g





OPTIMISE LE RENDEMENT
DE L'INSTALLATION SOLAIRE
PROTÈGE L'INSTALLATION

Commandez vos **kits standards** ou **sur-mesure** pour vos installations solaires !

FAITES VOTRE CHOIX :

Commandez **nos kits solaires standards** comme vous en avez l'habitude ou composez **vous-même** votre **kit solaire personnalisé**.

Très simple ! Associez la référence du panneau seul (exemple SS0150 -> Panneau solaire 150 W seul) à la référence du kit de pose en blister souhaité (exemple SZ1003 -> Blister complet avec MPPT 10 A Antarion).

POUR UN PRODUIT PARFAITEMENT ADAPTÉ À VOTRE BESOIN, COMPOSEZ VOS KITS SOLAIRES PERSONNALISÉS EN TOUTE SIMPLICITÉ !

RÉGULATEURS MPPT



Régulateurs **MPPT** Victron qui ajustent en permanence la tension et l'intensité de charge pour obtenir le meilleur rendement solaire possible.

- Tension de sortie calculée automatiquement pour respecter les courbes de charge de la batterie. Convient pour toutes batteries acides, gel, AGM ou lithium en 12 V ou 24 V.
- Système **Battery Life** ajustant les périodes de charge et d'entretien pour optimiser la durée de vie de la batterie



AFFICHEUR POUR RÉGULATEUR MPPT VICTRON

SR2001



Ø 69 x 31 mm

KG 60 g

- Permet de visualiser en temps réel les informations sur l'installation solaire du véhicule (courant de charge produit, tension du panneau, état de charge de la batterie...)
- Garde en mémoire l'historique des 30 derniers jours

AFFICHEUR POUR RÉGULATEUR MPPT ANTARION

SR1001



- Permet de visualiser en temps réel les informations sur l'installation solaire du véhicule (courant de charge produit, tension du panneau, état de charge de la batterie...)
- Compatible avec les régulateurs MPPT Antarion



110 x 110 x 40 mm

KG 75 g

MODÈLE	RÉGULATEUR SEUL	PANNEAUX COMPATIBLES	DIMENSIONS (en mm)	POIDS (en kg)
MPPT 10	SR2010	145 W max	100 x 113 x 40	0,5
MPPT 15	SR2015	220 W max	100 x 113 x 40	0,5
MPPT 30	SR2030	440 W max	130 x 186 x 70	1,3
MPPT 50	SR2050	700 W max	130 x 186 x 70	1,3
MPPT 15 BT	SR2115	220 W max	100 x 113 x 40	0,5
MPPT 20 BT	SR2120	290 W max	100 x 113 x 60	0,65
MPPT 30 BT	SR2130	440 W max	130 x 186 x 70	1,3
MPPT 50 BT	SR2150	700 W max	130 x 186 x 70	1,3

CÂBLE AVEC MODULE BLUETOOTH POUR PRODUITS VICTRON

BZ4702



- Compatible avec tous les modèles de régulateurs MPPT Victron, convertisseurs Phoenix ou afficheur BMV Victron
- Permet de piloter et visualiser les informations des produits Victron depuis n'importe quel smartphone ou tablette*

*Via l'application VictronCONNECT disponible gratuitement sur IOS et ANDROID





ANTARION SOLAR



RÉGULATEURS PWM



Gamme de régulateurs de type PWM avec mode désulfatation pour les batteries acides.



MODÈLE	RÉGULATEUR SEUL	PANNEAUX COMPATIBLES	DIMENSIONS (en mm)	POIDS (en kg)
PWM 10	SR0010	170 W max	116 x 105 x 38	0,15
PWM 10 DOUBLE BAT	SR0011 (2 SORTIES BATTERIES)	170 W max	135 x 105 x 43	0,21
PWM 20	SR0020	320 W max	116 x 105 x 38	0,16

RÉGULATEURS MPPT



Les régulateurs **MPPT** (Maximum Power Point Tracking) Antarion ajustent en permanence la tension et l'intensité de charge pour obtenir **le meilleur rendement solaire possible**

- Tension de charge **paramétrable** en fonction du type de batterie.
- Convient pour toutes batteries acides, gel, AGM ou lithium en **12V**
- **Deuxième sortie batterie** pour pouvoir charger la batterie moteur



MODÈLE	RÉGULATEUR SEUL	PANNEAUX COMPATIBLES	DIMENSIONS (en mm)	POIDS (en kg)
MPPT 10	SR1010	170 W max	147 x 79 x 40	0,34
MPPT 20	SR1020	320 W max	147 x 79 x 40	0,40

RÉGULATEUR MPPT P10



Régulateur MPPT économique. Il booste la charge en provenance du panneau solaire.

- Convient pour les batteries Acides, Gel et AGM**
- Un seul panneau par régulateur
- Aucun paramétrage nécessaire
- 1 sortie batterie



RÉGULATEURS MPPT BLUETOOTH

- Régulateur Antarion **compatible Bluetooth**
- Permet de **visualiser sur son smartphone la charge** venant du panneau solaire et l'état de charge de la batterie
- Application **gratuite** ChargerConnect disponible sur Android et IOS
- Convient pour les batteries Acides, Gel, AGM et Lithium



CHARGERCONNECT

MODÈLE	RÉGULATEUR SEUL	PANNEAUX COMPATIBLES	DIMENSIONS (en mm)	POIDS (en kg)
MPPT P10	SR1015	160 W max	135 x 105 x 40	0,20

MODÈLE	RÉGULATEUR SEUL	PANNEAUX COMPATIBLES	DIMENSIONS (en mm)	POIDS (en kg)
MPPT BT 10	SR1011	160 W max	147 x 79 x 40	0,34
MPPT BT 20	SR1021	320 W max	147 x 79 x 40	0,4
MPPT BT 30	SR1031	480 W max	147 x 79 x 40	0,42

** Non compatible avec les batteries au lithium



TRÈS SIMPLE !

Associez la référence du panneau seul (exemple SS0150 => Panneau solaire 150 W seul) à la référence du kit de pose en blister souhaité (exemple SZ1003 => Blister complet avec MPPT 10 A Antarion)



COMMANDEZ VOS KITS SUR MESURE AVEC LE KIT DE POSE QUE VOUS SOUHAITEZ !

CONSEILS D'EXPERTS

Tous nos kits de pose en blister comprennent :

- Le régulateur solaire de votre choix
- Un passe-toit étanche
- Une cartouche Dekasyll MS1
- Une lingette Dekaclean

BLISTERS POUR PANNEAUX SOLAIRES AVEC RÉGULATEURS PWM ANTARION



ANTARION

RÉFÉRENCE DU KIT	RÉGULATEUR FOURNI	MODÈLE	PANNEAUX COMPATIBLES
SZ1001	Régulateur PWM 10A	SC10	170 W max
SZ1006	Régulateur PWM 10A ayant la possibilité d'alimenter 2 parcs de batteries différents	SDC10	170 W max
SZ1005	Régulateur PWM 20A	SMC20	320 W max



ANTARION

BLISTERS POUR PANNEAUX SOLAIRES AVEC RÉGULATEURS MPPT ANTARION



RÉFÉRENCE DU KIT	RÉGULATEUR FOURNI	MODÈLE	PANNEAUX COMPATIBLES
SZ1002	Régulateur MPPT eco 10A	P10	170 W max
SZ1003	Régulateur MPPT 10A ayant la possibilité d'alimenter 2 parcs de batteries différents	MPPT10	170 W max
SZ1004	Régulateur MPPT 20A ayant la possibilité d'alimenter 2 parcs de batteries différents	MPPT20	320 W max

BLISTERS POUR PANNEAUX SOLAIRES AVEC RÉGULATEURS MPPT VICTRON

RÉFÉRENCE DU KIT	RÉGULATEUR FOURNI	MODÈLE	PANNEAUX COMPATIBLES
SZ1007	Régulateur MPPT 15A	MPPT15	220 W max
SZ1008	Régulateur MPPT 30A	MPPT30	440 W max





Pour COLLER ET ÉTANCHER



Sika est utilisé depuis plus de 20 ans par les professionnels. SIKAFLEX accompagne au quotidien les camping-caristes pour leur permettre de voyager en toute tranquillité.

RÉFÉRENCE DU KIT	PRODUIT	PRÉSENTATION	MOQ
🏠 SZ0221	SIKA 221 blanc - Colle mastic	Cartouche de 290 ml	Carton de 12
🏠 SZ1221	SIKA 221 noir - Colle mastic	Cartouche de 290 ml	Carton de 12
🏠 SZ0252	SIKA 252 - Polyuréthane hautes performances - Forte résistance aux contraintes dynamiques	Cartouche de 290 ml	Carton de 12
🏠 SZ0521	SIKA 521 - Colle mastic polyuréthane - Forte résistance aux rayonnements solaires	Cartouche de 290 ml	Carton de 12
🏠 SZ0522	SIKA 522 - Colle mastic polyuréthane hybride - Haut pouvoir fongicide et anti-moisissures	Cartouche de 290 ml	Carton de 12
🏠 SZ0552	SIKA 552 - Colle pour assemblage structural hautes performances - Forte résistance aux vibrations et aux intempéries	Cartouche de 290 ml	Carton de 12



DEKALIN est l'un des leaders sur le marché des véhicules de loisirs. Expert des adhésifs, des mastics et des revêtements, il propose une large gamme de produits adaptés à ce secteur d'activités et approuvés par tous les constructeurs de camping-cars.



DEKASYL MS-1 ADHÉSIF UNIVERSEL

🏠 SZ0001

- Adhésif universel
- Durcit par **réaction avec l'humidité de l'air**
- Cartouche de 290 ml - Carton de 12



DEKASYL MS-5 ADHÉSIF À BASE POLYMÈRE

🏠 SZ0005

- Adhésif à base polymère MS
- **Doté d'une forte résistance aux UV**
- **Propriétés anti-vieillessement**
- Cartouche de 290 ml - Carton de 12

Pour NETTOYER



SIKA ACTIVATOR

🏠 SZ0205

- Flacon de 30 ml
- Carton de 24



DEKACLEAN

🏠 SZ0010

- Lingette à l'unité

ANTARION

Gamme complète d'ANTENNES AUTOMATIQUES

+ DE RÉFÉRENCES SUR
NOTRE SITE INTERNET



LARGE GAMME
12 MODÈLES



CONNECTIVITÉ
BLUETOOTH



GUIDE
DE CHOIX



4 FORMATS
DISPONIBLES



USINE CERTIFIÉE
ISO 9001

ANTENNES



CONSEILS & RECOMMANDATIONS

Guide de sélection antennes p. 84



ANTENNES AUTOMATIQUES

Antennes automatiques 72 cm p. 86

Antennes automatiques 85 cm p. 88

Antennes compactes 60 cm p. 90

Antennes automatiques 65 cm p. 91



ANTENNES TERRESTRES

Antennes terrestres p. 92

Démodulateurs et cartes p. 94



ANTENNES MANUELLES

Antennes manuelles p. 95



ANTENNES WIFI

Antennes 4G Fit p. 96

Antenne 4G Fit compact p. 96



ANTARION

Guide de SÉLECTION



	COMPACT 60 G6 PLUS CONNECT		65 G6 PLUS CONNECT		
	ENCOMBREMENT MINIMUM, SPÉCIAL FOURGON	ENCOMBREMENT MINIMUM, COULEUR GRISE	EXCELLENTE RÉCEPTION	2 ÉMISSIONS DIFFÉRENTES SUR 2TV SIMULTANÉMENT	EXCELLENTE RÉCEPTION, COULEUR GRISE
Version	CLASSIQUE	GRISE	CLASSIQUE	TWIN	GRISE
Référence	AA6010	AA6040	AA6510	AA6520	AA6540
Réception	France et pays limitrophes		France et pays limitrophes		
Dimension coupelle (cm)	Équivalence 65		65		
Coupelle microperforée					
Fonction TWIN					
Fonction SKEW					
Bluetooth					
Pointeur positionneur	CP PLUS CONNECT - Réf. AA1100		CP PLUS CONNECT - Réf. AA1100		
Fonction SIS					
Garantie antenne	4 ans		4 ans		
Garantie pointeur	2 ans		2 ans		
Boîtier de commande multisatellites	Digital Panel en option - Réf. AA2100		Digital Panel en option - Réf. AA2100		
ANTENNE REPLIÉE	H 15 cm	H 15 cm	H 19 cm	H 19 cm	H 19 cm
Dimensions (cm)	 60 x 58 x 15	 60 x 58 x 15	 80 x 60 x 19	 80 x 60 x 19	 80 x 60 x 19
Poids	11 kg		11 kg		11 kg
Plus d'informations	Page 90	Page 90	Page 91	Page 91	Page 91



12 RÉFÉRENCES POUR RÉPONDRE À TOUTES LES ATTENTES DE VOS CLIENTS

4 DIAMÈTRES au choix selon votre lieu de séjour :



VERSION GRISE

Idéale pour s'accorder aux couleurs des fourgons.

VERSION TWIN

Visualisez simultanément 2 émissions différentes sur 2 téléviseurs.

VERSION COMPACTE

Encombrement minimum, spécial fourgon.

VERSION SKEW

Simplifiez-vous la vie avec le réglage 100 % automatique de la tête LNB !

VERSION MICROPERFORÉE

Coupelle en aluminium microperforé pour une très faible prise au vent.



72 G6 PLUS CONNECT			85 G6 PLUS CONNECT			
EXCELLENTE RÉCEPTION	2 ÉMISSIONS DIFFÉRENTES SUR 2 TV SIMULTANÉMENT	TRÈS FAIBLE PRISE AU VENT	EXCELLENTE RÉCEPTION	2 ÉMISSIONS DIFFÉRENTES SUR 2 TV SIMULTANÉMENT	TRÈS FAIBLE PRISE AU VENT	RÉGLAGE AUTOMATIQUE TÊTE LNB VERSION TWIN
CLASSIQUE	TWIN	AIR	CLASSIQUE	TWIN	AIR	TWINSKEW
AA7210	AA7220	AA7230	AA8510	AA8520	AA8530	AA8540
Europe Occidentale			Europe Continentale Afrique du Nord Scandinavie			
72			85			
		○			○	
	○			○		○
						○
○	○	○	○	○	○	○
CP PLUS CONNECT - Réf. AA1100			CP PLUS CONNECT - Réf. AA1100			CP PLUS SKEW CONNECT Réf. AA1130
○	○	○	○	○	○	○
4 ans			4 ans			
2 ans			2 ans			
De série			De série			
H 19 cm	H 19 cm	H 19 cm	H 19 cm	H 19 cm	H 19 cm	H 19 cm
86 x 65 x 19	86 x 65 x 19	86 x 65 x 19	103 x 81 x 19	103 x 81 x 19	103 x 81 x 19	103 x 81 x 19
12 kg			13 kg			
Page 87	Page 87	Page 86	Page 89	Page 89	Page 88	Page 89

* Garantie antenne 4 ans - Garantie positionneur 2 ans



ANTARION



H 19 cm

86 x 65 x 19 cm

12 kg

Vitesse élévation : 12 s
Vitesse rotation : 19 s / tour



TRÈS FAIBLE PRISE AU VENT
EXCELLENTE RÉCEPTION



ANTENNE 72 CM G6 PLUS CONNECT MICROPERFORÉE

AA7230

- Diamètre de la parabole de 72 cm
- Pilotage Bluetooth
- Recherche 100 % automatique avec positionneur CP+CONNECT DVB-S2
- **6 satellites préprogrammés** (Astra 19, Astra 23, Astra 28, Hotbird, Hispasat 30 W, Eutelsat 5 W / Atlantic Bird 5 W)
- Boîtier de commande mural compact de série
- Mémorisation de la dernière position d'ouverture
- Matériaux robustes : visserie inox, coupelle aluminium, **courroie Kevlar**, moteurs puissants (à rotation électromagnétique)
- Câble coaxial **blindé anti-torsion**



ANTARION
C(·)CONNECT

TECHNOLOGIE D'ANTENNES ANTARION BLUETOOTH



POINTEUR CP PLUS CONNECT Pour antennes automatiques ANTARION

AA1100

17,6 x 14,3 x 3,6 cm 300 g



PILOTAGE SIMPLIFIÉ PAR BLUETOOTH

- Ouverture et fermeture de l'antenne depuis votre smartphone via l'application ANTARION CONNECT
- Plus besoin de se déplacer pour piloter l'antenne
- Sélection du satellite via l'application ANTARION CONNECT
- Application Multilingue

FONCTIONS AVANCÉES POUR LES PROS

- Mise à jour ultra-rapide via l'application ANTARION CONNECT
- Information des fréquences disponibles 24/24h
- Détection simplifiée des pannes

PORT USB EN FAÇADE

- Mise à jour toujours possible par clé USB 24/24h sur le site www.antares-diffusion.com

APPLICATION GRATUITE
DISPONIBLE SUR IOS ET ANDROID



Compatible avec la majorité
des antennes G4, G5, G5+ et G6+



EXCELLENTE RÉCEPTION
EXISTE EN TWIN



ANTENNE 72 CM G6 PLUS CONNECT

AA7210

ANTENNE 72 CM G6 PLUS CONNECT TWIN

AA7220

- Diamètre de la parabole de 72 cm
- Pilotage Bluetooth
- Recherche 100 % automatique avec positionneur CP+CONNECT DVB-S2
- **6 satellites préprogrammés** (Astra 19, Astra 23, Astra 28, Hotbird, Hispasat 30 W, Eutelsat 5 W / Atlantic Bird 5 W)

- Boîtier de commande mural compact de série
- Mémorisation de la dernière position d'ouverture
- Matériaux robustes : visserie inox, coupelle aluminium, **courroie Kevlar**, moteurs puissants (à rotation électromagnétique)
- Câble coaxial **blindé anti-torsion**
- Livrée avec 2 passe-toits pour la version TWIN

86 x 65 x 19 cm 12 kg Vitesse élévation : 12 s
Vitesse rotation : 19 s / tour



Pièces détachées
p.161

ANTARION
C(∞)NNECT

DIGITAL PANEL
AA2100



2 ANS* GARANTIE

Ø 65 x H 12 mm 34 g



Robustesse

Bras arrière en Fonte d'aluminium
Coupelle aluminium 15 µm
Pignons acier, carter ABS



Excellente durabilité

Câble anti-torsion, courroie Kevlar
Visserie tout inox
Engrenages haute précision
Carte électronique tropicalisée,
parfaite résistance à la corrosion

Parfaite réception

Partout en Europe occidentale
Tête LNB 0,1 dB
Pointage ultra-fiable grâce à la
technologie SIS



TRÈS FAIBLE PRISE AU VENT
EXCELLENTE RÉCEPTION

ANTARION

ANTARION
C(∞)NNECT



H 19 cm

103 x 81 x 19 cm 13 kg Vitesse élévation : 12 s
Vitesse rotation : 19 s / tour

ANTENNE 85 CM G6 PLUS CONNECT MICROPERFORÉE

AA8530



- Diamètre de la parabole de 85 cm en aluminium microperforé
- Pilotage Bluetooth
- Recherche 100 % automatique avec positionneur CP+CONNECT DVB-S2
- **6 satellites préprogrammés** (Astra 19, Astra 23, Astra 28, Hotbird, Hispasat 30 W, Eutelsat 5 W / Atlantic Bird 5 W)
- Boîtier de commande mural compact de série
- Mémorisation de la dernière position d'ouverture
- Matériaux robustes : visserie inox, coupelle aluminium, **courroie Kevlar**, moteurs puissants (à rotation électromagnétique)
- Câble coaxial **blindé anti-torsion**

BÉNÉFICES CLIENTS

ANTENNE 85 CM G6 PLUS CONNECT

• Réception de **toutes les chaînes en Europe de l'Ouest, en Afrique du Nord et en Scandinavie**

• **Recherche 100 % automatique**, pointage satellite ultra-rapide et ultra-silencieux

• **Faible prise au vent avec une coupelle aluminium microperforée** (version AIR)

• **Deux émissions différentes** sur deux téléviseurs, **en simultané** (version TWIN)

• **Réglage automatique de la tête LNB** (version SKEW)

• **Mise à jour simplifiée via l'application bluetooth ANTARION CONNECT ou par clé USB**

• **Facile à installer, antenne prête à poser**



HDMI
p. 109

CONSEILS D'EXPERTS

POUR UN POINTAGE PLUS RAPIDE, PLUS FIABLE :

→ **Version SKEW**

SKEW : antenne équipée d'une motorisation de la tête LNB. Ajuste automatiquement l'inclinaison de la tête LNB.

- Nul besoin de régler manuellement la tête LNB lors de vos déplacements hors de l'Europe
- Gain de temps





EN TWIN POUR LES GRANDS VOYAGEURS
VISUALISATION DE 2 ÉMISSIONS
DIFFÉRENTES SUR 2 TV



H 19 cm

103 x 81 x 19 cm 13 kg Vitesse élévation : 12 s
Vitesse rotation : 19 s / tour

ANTENNE 85 CM G6 PLUS CONNECT

AA8510

ANTENNE 85 CM G6 PLUS CONNECT TWIN

AA8520

- Diamètre de la parabole de 85 cm
- Pilotage Bluetooth
- Recherche 100 % automatique avec positionneur CP+CONNECT DVB-S2
- **6 satellites préprogrammés** (Astra 19, Astra 23, Astra 28, Hotbird, Hispasat 30 W, Eutelsat 5 W / Atlantic Bird 5 W)
- Boîtier de commande mural compact de série
- Mémorisation de la dernière position d'ouverture
- Matériaux robustes : visserie inox, coupelle aluminium, **courroie Kevlar**, moteurs puissants (à rotation électromagnétique)
- Câble coaxial **blindé anti-torsion**
- Livrée avec 2 passe-toits pour la version TWIN



VISUALISATION DE 2 ÉMISSIONS
DIFFÉRENTES SUR 2 TV
RÉGLAGE AUTOMATIQUE DE LA TÊTE LNB

ANTARION
C(∞)NNECT



H 19 cm

103 x 81 x 19 cm 13 kg Vitesse élévation : 12 s
Vitesse rotation : 19 s / tour

ANTENNE 85 CM G6 PLUS CONNECT TWIN SKEW LNB MOTORISÉE CONNECTÉE

AA8540

- Diamètre de la parabole de 85 cm
- Pilotage Bluetooth
- Recherche 100 % automatique avec positionneur CP+SKEWCONNECT DVB-S2
- **6 satellites préprogrammés** (Astra 19, Astra 23, Astra 28, Hotbird, Hispasat 30 W, Eutelsat 5 W / Atlantic Bird 5 W)
- Boîtier de commande mural compact de série
- Mémorisation de la dernière position d'ouverture
- Matériaux robustes : visserie inox, coupelle aluminium, **courroie Kevlar**, moteurs puissants (à rotation électromagnétique)
- Câble coaxial **blindé anti-torsion**
- Livrée avec 2 passe-toits



ANTENNES COMPACTES . 60 CM . FRANCE ET PAYS LIMITOPHES



ANTARION



ENCOMBREMENT MINIMUM
CONÇUE POUR LES PETITS
CAMPING-CARS ET FOURGONS

ANTENNE COMPACTE 60 CM G6 PLUS CONNECT SPÉCIALE FOURGON

BLANC AA6010

GRISE AA6040

ANTARION C(∞)NNECT



- **Qualité de signal** identique à l'antenne Antarion 65 cm
- **Base moteur identique aux antennes G6+CONNECT**
- **Mono satellite préprogrammé sur Astra 19**
(avec possibilité de passer sur Atlantic Bird / Eutelsat)
- Un seul boîtier = 1 seul bouton marche-arrêt

- Pilotage Bluetooth
- Recherche 100 % automatique avec positionneur CP+CONNECT DVB-S2
- Matériaux robustes : visserie inox, coupelle aluminium, **courroie Kevlar**, moteurs puissants (à rotation électromagnétique)
- Câble coaxial **blindé anti-torsion**

60 x 58 x 15 cm 11 kg Vitesse élévation : 12 s
Vitesse rotation : 19 s / tour

Qualité de signal

Équivaut à une antenne de 65 cm
Tête LNB 0,1 dB HD

Extra plate

Hauteur de l'antenne
repliée : 15 cm

Fiable

Bras arrière et coupelle
aluminium
Testée sur 1 500 cycles en
atelier

Ultra compacte

Dimensions repliées
60 x 58 x 15 cm





EN VERSION TWIN,
VISUALISATION DE 2 ÉMISSIONS
DIFFÉRENTES SUR 2 TV



H 19 cm



Pièces
détachées
p.161



80 x 60 x 19 cm



11 kg



Vitesse élévation : 12 s

Vitesse rotation : 19s / tour

ANTENNE 65 CM G6 PLUS CONNECT

AA6510

ANTENNE 65 CM G6 PLUS CONNECT TWIN

AA6520

- Diamètre de la parabole de 65 cm
- Pilotage Bluetooth
- Recherche 100 % automatique avec positionneur CP+CONNECT DVB-S2
- **Mono satellite préprogrammé sur Astra 19** (avec possibilité de passer sur Atlantic Bird / Eutelsat)
- Un seul boîtier = 1 seul bouton marche-arrêt en façade
- Mémorisation de la dernière position d'ouverture
- Matériaux robustes : visserie inox, coupelle aluminium, **courroie Kevlar**, moteurs puissants (à rotation électromagnétique)
- Câble coaxial **blindé anti-torsion**
- Livrée avec 2 passe-toits pour la version TWIN



PARFAITEMENT ADAPTÉE À
LA COULEUR DU FOURGON



H 19 cm



80 x 60 x 19 cm



11 kg



Vitesse élévation : 12 s

Vitesse rotation : 19s / tour

ANTENNE 65 CM G6 PLUS CONNECT GRISE

AA6540

- Diamètre de la parabole de 65 cm
- **Couleur grise**
- Pilotage Bluetooth
- Recherche 100 % automatique avec positionneur CP+CONNECT DVB-S2
- **Mono satellite préprogrammé sur Astra 19** (avec possibilité de passer sur Atlantic Bird / Eutelsat)
- Un seul boîtier = 1 seul bouton marche-arrêt en façade
- Mémorisation de la dernière position d'ouverture
- Matériaux robustes : visserie inox, coupelle aluminium, **courroie Kevlar**, moteurs puissants (à rotation électromagnétique)
- Câble coaxial **blindé anti-torsion**



ANTARION

MÂT TÉLESCOPIQUE

AT0100



- Pour camping-car et caravane
- Adaptable sur tous types d'antennes hertziennes

Ø 3 x L 165 cm 1 kg



SPÉCIAL CAMPING-CARS,
BATEAUX, POIDS-LOURDS

ANTENNE OMNI360 AVEC AMPLI DOUBLE SORTIE

AT2000



- Filtre LTE - 4G - Gain : 35 dB
- Large couverture de fréquences :
FM : 87.5 - 108 - VHF : 174 - 230
UHF : 470 - 790
- Amplificateur additionnel **DOUBLE SORTIE** 12 V avec réglage du gain



Ø 30 x H 20 cm 0,9 kg



ANTENNE EXTRA
PLATE, 11CM DE
HAUT SEULEMENT !

ANTENNE OMNIFLAT

AT5000



- Filtre LTE - 4G - Gain : 28 dB
- Amplificateur additionnel **DOUBLE SORTIE** 12 V avec réglage du gain
- Réception à 360°
- Fixation rapide

11 cm



30,2 x 30,2 x 10,8 cm 0,9 kg

TONNA

→ COMPACTE, PUISSANTE ET FIABLE

ANTENNE OMNIDIRECTIONNELLE AVEC AMPLI DOUBLE SORTIE

AT3000



- Gain très élevé : 40 dB
- Sans réglage et sans orientation
- Compacte, étanche, faible prise au vent
- Alimentation 12/24 V et 230 V
- Fournie avec support pour mât



Ø 33 x H 15 cm 0,7 kg



**AUTO ALIMENTÉE, SANS AMPLI,
GRANDE SIMPLICITÉ DE MONTAGE**

ANTENNE OMNIPROPLUS

AT1000

- Autoalimentée par n'importe quelle télévision via la connexion à la prise d'antenne de la TV
- Filtre 4 G - Gain : 38 dB
- Aucun composant électrique (élimine les risques de panne)
- Bande de fréquences : 470 - 790 MHz
- Antenne TNT passive omnidirectionnelle
- Peut se fixer sur un mât



Ø 28 x H 18 cm **KG** 0,9 kg

AIMANTS POUR FIXATION ANTENNES OMNI

AT0200

- Jeu de 4 aimants pour montage amovible des antennes omnidirectionnelles



VENTOUSES POUR FIXATION ANTENNES OMNI

AT0210

- Jeu de 4 ventouses pour montage amovible des antennes omnidirectionnelles



→ GAIN TRÈS ÉLEVÉ 45 DB

ANTENNE DIRECTIONNELLE ANTARION HD ONE

AT0300

- Filtre LTE - 4G - Grain très élevé 45 DB
- Capable de recevoir les signaux DVB-T et DVB-T2
- Bande de fréquences 470-780 MHz
- Polarisation horizontale et verticale
- Amplificateur externe double sortie pour alimenter deux TV simultanément avec réglage du gain



36 x 35 x 10 cm **KG** 0,9 kg



38 x 32 x 3,6 cm **KG** 1,3 kg

TONNA

→ GAIN ÉLEVÉ 42 DB



ANTENNE DIRECTIONNELLE DELTA PRO

AT0400

- Bandes VHF (174 – 230) et UHF (470/790) protégées contre les perturbations 4G
- Fixation par bride et étrier pour mât de Ø 30 à 50 mm



DÉMODULATEURS . CARTES POUR ANTENNES SATELLITES



SERVIMAT



DÉMODULATEURS SPÉCIAL CAMPING-CAR
TECHNOLOGIE CEC

DÉMODULATEUR HD ARMIS III

AA0110



DÉMODULATEUR 4K SIRIUS III

AA0210



115 x 170 x 32 mm 300 g

DÉMODULATEURS SERVIMAT

- Déport infrarouge d'1,80 m avec affichage LCD
- Mise à jour facile par USB
- Technologie CEC
- Carte en façade facile d'accès
- Bip et scroll bar pour aide au pointage manuel
- Alimentation 12 V et protection électrique 9/19 V
- Protection contre les inversions de polarité
- Fonctions PVR (enregistrement) et Time Shift (pause)
- Très faible consommation
- Livrés avec prise allume cigare



CARTES ADDITIONNELLES

TNTSAT AA0101

FRANSAT AA0201



120 x 25 x 30 à 50 mm 200 g

SUPPORTS POUR DÉMODULATEURS

AA0300

- Très pratiques pour fixer les démodulateurs ; compatibles pour tous les démodulateurs grâce au réglage en hauteur possible
- Support mousse pour absorber les vibrations ; système de blocage avant / arrière

COUVERTURE SATELLITE ASTRA 19

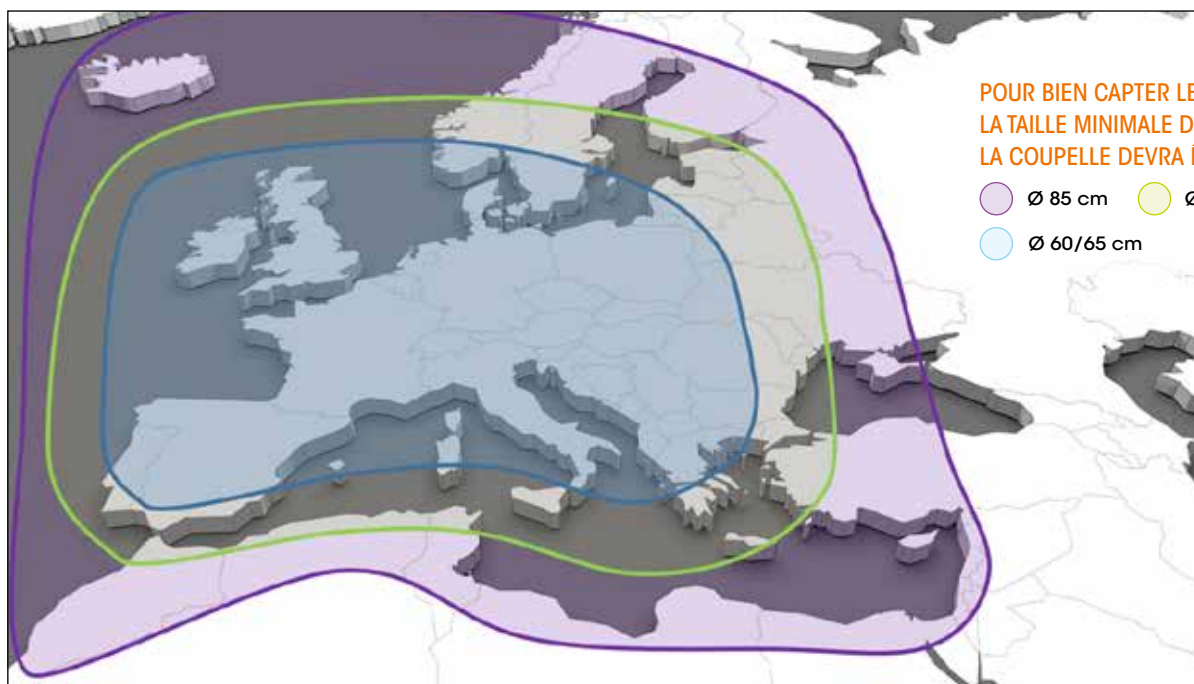



ANTARION



GRANDE FACILITÉ
DE MONTAGE
GAIN DE TEMPS



ANTENNE 65 CM EASY

AM6500

- Diamètre de la parabole de 65 cm
- **Mât tout en aluminium** avec poignée de réglage et indicateur de degré d'élévation intégré au mât
- Hauteur repliée 17 cm

extérieur : 78 x 61 x 17 cm **KG** 4,6 kg
intérieur mât : 52 cm



QUASIMENT INSENSIBLE
AU VENT
FAIBLE ENCOMBREMENT



Pour la dalle



Pour le mât



ANTENNE SELFSAT

AM3800

- Première antenne manuelle réglable sur 3 axes (élévation, azimut, polarisation)
- **Mât tout en aluminium** avec poignée de réglage intégrée
- **Permet de recevoir toutes les chaînes en qualité HD**
- Hauteur repliée 18 cm

extérieur : 28 x 52 x 18 cm **KG** 4,9 kg
intérieur mât : 72 cm



GRANDE FACILITÉ
DE MONTAGE !



ANTENNES

COUVERTURE SATELLITE EUTELSAT 5W/ATLANTIC BIRD 5W - CARTE DEPUIS MARS 2020

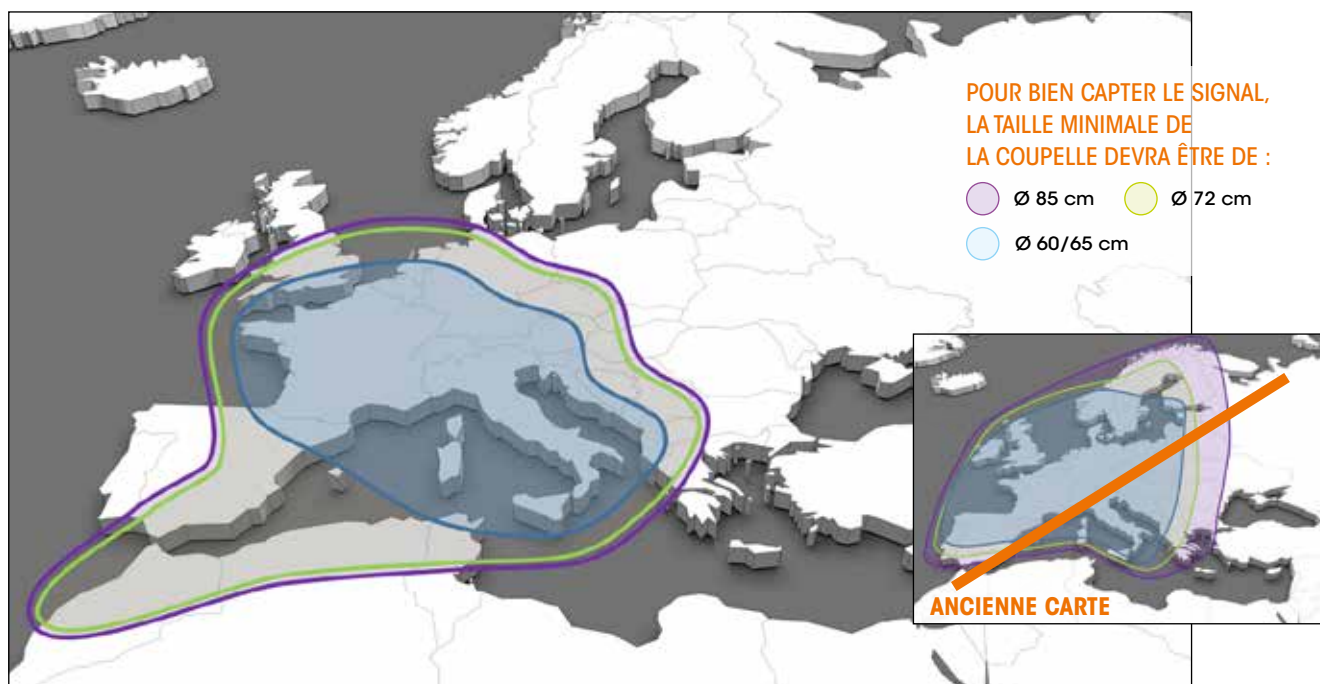



ANTARION 4G FIT



AMPLIFIE LES SIGNAUX 4G
MÊME FAIBLES OU DISTANTS
TRÈS SIMPLE D'INSTALLATION ET
D'UTILISATION

ANTENNE ANTARION 4G FIT
BLANC 🏠 AT4100
GRIS 🏠 AT4200



ANTENNE ANTARION 4G FIT COMPACT
GRIS 🏠 AT4300

- Format **aérodynamique**
- **Amplifie les signaux 4G disponibles**, même ceux très faibles ou éloignés de l'antenne
- **Crée un point d'accès (Hotspot wifi) sécurisé** pour se connecter avec n'importe quel PC, tablette, smartphone ou Smart TV
- Fonctionne avec **n'importe quelle Micro-Sim** disposant d'une offre DATA (prépayée ou avec abonnement) et avec tous les opérateurs
- Fonctionne **en roulant ou à l'arrêt**
- Peut être installée **à l'intérieur du véhicule**
- Permet de connecter **jusqu'à 10 appareils en simultanée**

- **Performances identiques** aux antennes 4G FIT
- Idéale pour une installation à **l'intérieur du véhicule**



10,3 cm



📏 19,8 x 19,8 x 10,3 cm 🏠 670 g

9,7 cm



📏 28 x 24 x 9,7 cm 🏠 830 g

📏 16 x 10 x 5 cm 🏠 360 g

Simple d'installation

Débit boosté

Jusqu'à 10 connexions simultanées



ANTENNE ANTARION 4G FIT

Grâce à ses quatre antennes en réception ultra-performantes (20 fois plus imposantes que l'antenne 4G d'un téléphone), l'antenne Antarion 4G FIT **permet de multiplier jusqu'à dix fois la puissance de réception par rapport à un smartphone.**

Le routeur à l'intérieur du véhicule transforme ce signal 4G **sous forme d'un Hotspot Wifi sécurisé** pour se connecter avec **n'importe quel appareil disposant d'une puce Wifi.**

L'antenne ANTARION 4G FIT fonctionne avec n'importe quel opérateur mobile européen, que ce soit avec une carte prépayée, un abonnement ou avec l'option « seconde carte SIM jumelle ». Voir conditions avec votre opérateur





CONSEILS D'EXPERTS

AVEC LES ANTENNES ANTARION 4G FIT, RESTEZ CONNECTÉS PARTOUT, TOUT LE TEMPS

- Les 4 antennes 4G situées dans l'unité de réception vont permettre de capter et d'amplifier les signaux présents autour de votre véhicule.
- Les signaux 4G sont ensuite envoyés vers le routeur wifi installé à l'intérieur du véhicule (via 4 câbles coaxiaux).
- Le routeur wifi va transformer le faible signal 4G en un puissant signal wifi à l'intérieur du véhicule.
- Vous pourrez connecter tous vos appareils (jusqu'à 10 en simultané) à votre réseau wifi sécurisé par un mot de passe et profiter d'une connexion internet stable.



ATTENTION : L'antenne Antarion 4G FIT est une antenne qui amplifie le signal 4G. En aucun cas, l'antenne Antarion 4G FIT ne crée un signal.

ESTIMATION CONSOMMATION 4G

	CONSOMMATION	EXEMPLE POUR UN FORFAIT DE 50 GO
	250 Mo / heure Qualité Standard	Plus de 6 heures de Netflix par jour pendant 30 jours
	Environ 1 Go / heure	Plus de 3 heures de TV par jour pendant 15 jours
	Environ 1 Go / heure	Plus de 3 heures de TV par jour pendant 15 jours
	200 Mo / heure Qualité auto HD (1080p)	Plus de 8 heures de YouTube par jour pendant 30 jours

Ces données sont indiquées à titre purement indicatif et peuvent faire l'objet de variations sans engager la responsabilité d'Antares Diffusion.

ANTARION

+ DE RÉFÉRENCES SUR
NOTRE SITE INTERNET



Gamme complète de TÉLÉVISIONS



LARGE GAMME
DE SMART TV 12/24V



7 FORMATS
DISPONIBLES



AU CHOIX :
SMART TV, DVD
OU 1^{RE} MONTE



GUIDE
DE CHOIX



FAIBLE CONSOMMATION
D'ÉNERGIE
INTERRUPTEUR ON/OFF*



LA PLUS GRANDE SMART TV
POUR CAMPING-CAR

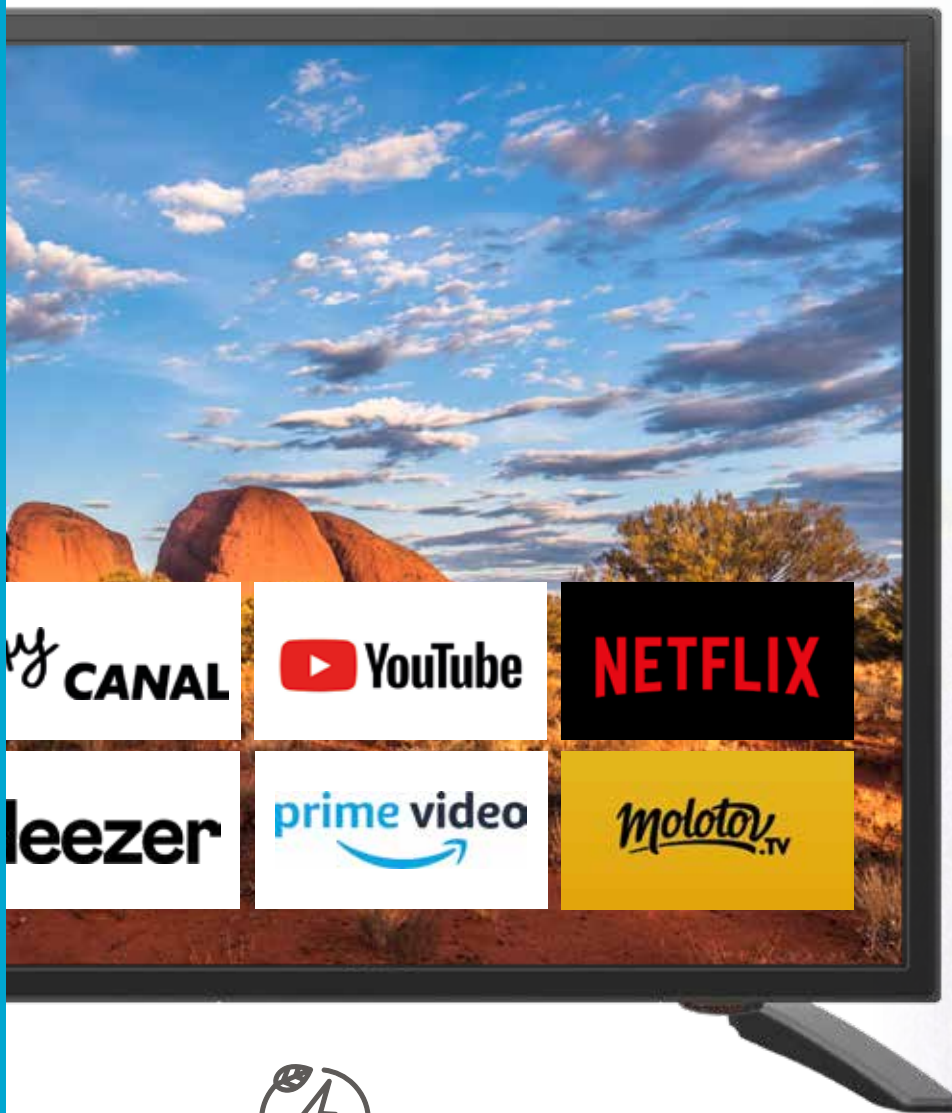

TÉLÉVISIONS



CONSEILS & RECOMMANDATIONS

Guide de sélection télévisions p. 100



TÉLÉVISIONS CONNECTÉES

Smart TV 19" et 22" p. 102

Smart TV 24" et 27" p. 103

Smart TV 32" et 40" p. 104

Stick Android TV p. 105

Barre de son p. 105

Smart Pad p. 105

Smart TV première monte p. 108



TÉLÉVISIONS

TV 16" et 19" p.106

TV 22" et 24" p.107

Télévisions première monte p.108



ACCESSOIRES

Répartiteur HDMI p.109

Câbles et raccords HDMI p.109

Connecteurs TV p.109

Supports télévisions p.110

**ANTARION**+ DE RÉFÉRENCES SUR
NOTRE SITE INTERNET

Guide de SÉLECTION

androidtv 11.0

DVB T2

Modèles	SMART TV 19	SMART TV 19 DVD	SMART TV 22	SMART TV 22 DVD	SMART TV 24	SMART TV 27	SMART TV 32	SMART TV 40
Référence	TV1963	TV1971	TV2263	TV2271	TV2461	TV2761	TV3261	TV4060
Dimensions TV (L x h x l mm)	439 x 268 x 43	439 x 268 x 52	504 x 305 x 43	504 x 305 x 52	553 x 333 x 43	635 x 379 x 75	731 x 432 x 86	906 x 518 x 81
Diagonale écran	18.5" (48 cm)	18.5" (48 cm)	21.5" (55 cm)	21.5" (55 cm)	23.8" (61 cm)	27" (68 cm)	32" (81 cm)	40" (100 cm)
Classe énergétique	Classe E	Classe E	Classe E	Classe E	Classe E	Classe E	Classe E	Classe E
Consommation d'énergie	13 W	13 W	15 W	15 W	16 W	19 W	25 W	32 W
Interrupteur ON/OFF intégré	<input type="radio"/>	<input type="radio"/>	<input type="radio"/>	<input type="radio"/>	<input type="radio"/>	<input type="radio"/>	<input type="radio"/>	<input type="radio"/>
Lecteur DVD DVIX		<input type="radio"/>		<input type="radio"/>				<input type="radio"/>
Tuner compatible ULTRA HD DVB-T2	<input type="radio"/>	<input type="radio"/>	<input type="radio"/>	<input type="radio"/>	<input type="radio"/>	<input type="radio"/>	<input type="radio"/>	<input type="radio"/>
Alimentation compatible	12/24/220 V	12/24/220 V	12/24/220 V	12/24/220 V	12/24/220 V	12/24/220 V	12/24/220 V	12/24/220 V
Livraison sans alimentation 220 V								
Port USB audio vidéo et HDMI	2	2	2	2	2	2	2	2
Inversion de dalle	<input type="radio"/>	<input type="radio"/>	<input type="radio"/>	<input type="radio"/>	<input type="radio"/>	<input type="radio"/>	<input type="radio"/>	<input type="radio"/>
Vision grand angle	<input type="radio"/>	<input type="radio"/>	<input type="radio"/>	<input type="radio"/>	<input type="radio"/>	<input type="radio"/>	<input type="radio"/>	<input type="radio"/>
Angle de vision	178°H 178°V	178°H 178°V	178°H 178°V	178°H 178°V	178°H 178°V	178°H 178°V	178°H 178°V	178°H 178°V
Fréquence	60 Hz	60 Hz	60 Hz	60 Hz	60 Hz	60 Hz	60 Hz	60 Hz
Temps de réponse	< 14 ms	< 14 ms	< 5 ms	< 5 ms	< 25 ms	< 8 ms	< 8,5 ms	< 9,5 ms
Résolution (pixels)	1 366 x 768	1 366 x 768	1920 x 1080	1920 x 1080	1920 x 1080	1920 x 1080	1920 x 1080	1920 x 1 080
Poids	2,5 kg	2,9 kg	2,9 kg	3,4 kg	3 kg	4,1 kg	5,5 kg	7,5 kg
Garantie	2 ans	2 ans	2 ans	2 ans	2 ans	2 ans	2 ans	2 ans
Plus d'informations	Page 102	Page 102	Page 102	Page 102	Page 103	Page 103	Page 104	Page 104

20 RÉFÉRENCES POUR RÉPONDRE À TOUTES LES ATTENTES DE VOS CLIENTS



→ 7 FORMATS disponibles

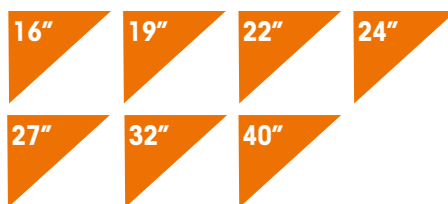

	TV 16	TV 16 DVD	TV 19	TV 19 DVD	TV 22	TV 22 DVD	TV 24 DVD	SMART TV 19 1 ^{ÈRE} Monte	SMART TV 22 1 ^{ÈRE} Monte	TV 19 1 ^{ÈRE} Monte	TV 19 DVD 1 ^{ÈRE} Monte	TV 22 DVD 1 ^{ÈRE} Monte
	TV1602	TV1612	TV1904	TV1914	TV2221	TV2212	TV2410	TV1981	TV2280	TV1933	TV1943	TV2252
	376 x 240 x 41	376 x 240 x 45	439 x 268 x 43	439 x 268 x 52	501 x 296 x 43	501 x 296 x 46	552 x 361 x 51	439 x 268 x 43	503 x 305 x 43	439 x 268 x 43	439 x 268 x 52	501 x 296 x 46
	15.6" (39 cm)	15.6" (39 cm)	18.5" (48 cm)	18.5" (48 cm)	21.5" (55 cm)	21.5" (55 cm)	23.6" (61 cm)	18.5" (48 cm)	21.5" (55 cm)	18.5" (48 cm)	18.5" (48 cm)	21.5" (55 cm)
	Classe D	Classe D	Classe E	Classe E	Classe E	Classe E	Classe F	Classe E	Classe E	Classe E	Classe E	Classe E
	9 W	9 W	13 W	13 W	15 W	15 W	25 W	13 W	15 W	13 W	13 W	15 W
	○	○	○	○	○	○	○				○	○
	○	○	○	○	○	○	○	○	○	○	○	○
	12/24/220V	12/24/220V	12/24/220V	12/24/220V	12/24/220V	12/24/220V	12/24/220V	12/24/220V	-	12/24/220V	12/24/220V	12/24/220V
								○		○	○	○
	1	1	2	2	2	2	2	2	2	2	2	2
	○	○	○	○	○	○	○	○	○	○	○	○
			○	○	○	○	○	○	○	○	○	○
	90°H 65°V	90°H 65°V	178°H 178°V	178°H 178°V	178°H 178°V	178°H 178°V	178°H 178°V	178°H 178°V	178°H 178°V	178°H 178°V	178°H 178°V	178°H 178°V
	60 Hz	60 Hz	60 Hz	60 Hz	60 Hz	60 Hz	60 Hz	60 Hz	60 Hz	60 Hz	60 Hz	60 Hz
	< 25 ms	< 25 ms	< 14 ms	< 14 ms	< 5 ms	< 5 ms	< 25 ms	< 14 ms	< 5 ms	< 14 ms	< 14 ms	< 5 ms
	1366 x 768	1366 x 768	1366 x 768	1366 x 768	1920 x 1080	1920 x 1080	1920 x 1080	1366 x 768	1920 x 1080	1366 x 768	1366 x 768	1920 x 1080
	1,3 kg	1,7 kg	2,5 kg	2,9 kg	2,9 kg	3,4 kg	3,8 kg	2,5 kg	2,9 kg	2,5 kg	2,7 kg	3,5 kg
	2 ans	2 ans	2 ans	2 ans	2 ans	2 ans	2 ans	2 ans	2 ans	2 ans	2 ans	2 ans
	Page 106	Page 106	Page 106	Page 106	Page 107	Page 107	Page 107	Page 108	Page 108	Page 108	Page 108	Page 108



SMART TV . 19" ET 22"



POUR ÊTRE CONNECTÉ À INTERNET PARTOUT PENDANT VOS VACANCES !

ANTARION



androidtv 11.0

DVB T2



SMART TV LED 19"

TV1963

SMART TV LED DVD 19"

TV1971

- Android 11.0 intégré (mises à jour simples et gratuites)
- Wifi et fonction CAST intégrés
- Très faible consommation (Classe E / 13 W)
- Interrupteur ON/OFF intégré
- Tuner compatible ULTRA HD DVB-T2
- Couleur noir Glossy
- Port USB audio vidéo
- Livrée avec cordon allume-cigare 12 V et prise 220 V



TV1963		439 x 268 x 43 mm		2,5 kg		Protection électrique		12/24/220 V
TV1971		439 x 268 x 52 mm		2,9 kg				

TÉLÉVISIONS

androidtv 11.0



DVB T2



SMART TV LED 22"

TV2263

SMART TV LED DVD 22"

TV2271

- Android 11.0 intégré (mises à jour simples et gratuites)
- Wifi et fonction CAST intégrés
- Très faible consommation (Classe E / 15 W)
- Interrupteur ON/OFF intégré
- Tuner compatible ULTRA HD DVB-T2
- Couleur noir Glossy
- Port USB audio vidéo
- Livrée avec cordon allume-cigare 12 V et prise 220 V



TV2263		504 x 305 x 43 mm		2,9 kg		Protection électrique		12/24/220 V
TV2271		504 x 305 x 52 mm		3,4 kg				

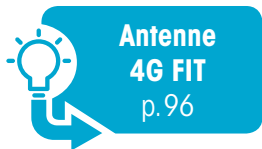

androidtv 11.0



DVB T2

SMART TV LED 24"

TV2461



- **Android 11.0 intégré**
(mises à jour simples et gratuites)
- **Wifi et fonction CAST intégrés**
- Très faible consommation (**Classe E / 16 W**)
- Interrupteur ON/OFF intégré
- Tuner **compatible ULTRA HD DVB-T2**
- Couleur **noir** Glossy
- Port USB audio vidéo
- Livrée avec cordon allume-cigare 12 V et prise 220 V



553 x 333 x 43 mm 3 kg Protection électrique 12/24/220 V



androidtv 11.0

DVB T2

SMART TV LED 27"

TV2761



- **Android 11.0 intégré**
(mises à jour simples et gratuites)
- **Wifi et fonction CAST intégrés**
- Très faible consommation (**Classe E / 19 W**)
- Interrupteur ON/OFF intégré
- Tuner **compatible ULTRA HD DVB-T2**
- Couleur **noir** Glossy
- Port USB audio vidéo
- Livrée avec cordon allume-cigare 12 V et prise 220 V



635 x 379 x 75 mm 4,1 kg Protection électrique 12/24/220 V



LA TECHNOLOGIE SMART androidtv 11.0

Sous le système d'exploitation Android 11.0, la technologie SMART permet d'accéder aux applications téléchargeables depuis le magasin correspondant.

Tous les contenus de NETFLIX, YouTube, MyCanal, Molotov et bien d'autres encore, via le streaming et le replay, ne sont

plus réservés à la maison mais deviennent alors accessibles depuis le véhicule de loisirs !

Avec votre Smart TV, vous pouvez surfer comme à la maison et ne plus perdre votre fil d'actualités !



SMART TV . 32" ET 40"

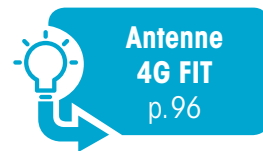

LES PLUS GRANDS TÉLÉVISEURS SPÉCIALEMENT CONÇUS POUR LES CAMPING-CARS !

ANTARION



androidtv 11.0

DVB T2

SMART TV LED 32"

TV3261



- **Android 11.0 intégré** (mises à jour simples et gratuites)
- **Wifi et fonction CAST intégrés**
- Très faible consommation (**Classe E / 25 W**)
- Interrupteur ON/OFF intégré
- Tuner **compatible ULTRA HD DVB-T2**
- Couleur **noir Glossy**
- Port USB audio vidéo
- Livrée avec cordon allume-cigare 12 V et prise 220 V



731 x 432 x 86 mm 5,5 kg Protection électrique 12/24/220 V

TÉLÉVISIONS

androidtv 9.0



DVB T2

SMART TV LED 40"

TV4060



- **Android 9.0 intégré** (mises à jour simples et gratuites)
- **Wifi et fonction CAST intégrés**
- Très faible consommation (**Classe E / 32 W**)
- Interrupteur ON/OFF intégré
- Tuner **compatible ULTRA HD DVB-T2**
- Couleur **noir Glossy**
- Port USB audio vidéo
- Livrée avec cordon allume-cigare 12 V et prise 220 V



906 x 518 x 81 mm 7,5 kg Protection électrique 12/24/220 V



PERMET DE TRANSFORMER N'IMPORTE QUELLE TV EN SMART TV ANDROID

ANTARION STICK ANDROID TV

TV0052



- Permet d'accéder aux principales plateformes de streaming
- ANDROID 10.0 intégré
- Interface intuitive et simple d'utilisation
- Fonctionne en Wifi ou partage de connexion
- Mises à jour d'Android gratuites et intuitives
- Très compact et léger
- Se connecte directement sur le port HDMI
- Livré avec une télécommande



android 10.0

100 x 35 x 10 mm 40 g



ULTRA PRATIQUE POUR NAVIGUER SUR SMART TV & ANDROID BOX - CLAVIER ERGONOMIQUE ET PAD TACTILE



SMART PAD

TV0060

Naviguez en toute simplicité sur Netflix, Molotov... Profitez du clavier ergonomique et du pad tactile pour surfer sur internet, répondre à vos mails.

- Connexion : sans fil
- Fréquence : 2.4 GHz
- Interface de charge : USB 2.0



147 x 97 x 19 mm 0,11 kg

BARRE DE SON ultra compacte Bluetooth

TV0030



- Barre de son livrée avec support de fixation pour montage facile
- Haut-parleurs 2 x 15 W haute performance
- Connectivité Bluetooth avec tous types de smartphones ou tablettes
- Livrée avec prise jack 0,5 m et télécommande
- Alimentation 12/220 V fournie



410 x 60 x 60 mm 0,8 kg



DVB T2



TÉLÉVISION LED 15.6"

TV1602

TÉLÉVISION LED DVD 15.6"

TV1612

TV1602 376 x 240 x 41 mm 1,3 kg
 TV1612 376 x 240 x 45 mm 1,7 kg

⚡ Protection électrique ⏻ 12/24/220 V

- Très faible consommation (**Classe D / 9 W**)
- Tuner **compatible ULTRA HD DVB-T2**
- Couleur **noir glossy**
- Port USB audio vidéo
- Livrée avec cordon allume-cigare 12 V et prise 220 V



DVB T2



TÉLÉVISION LED 18.5"

TV1904

TÉLÉVISION LED DVD 18.5"

TV1914

- Très faible consommation (**Classe E / 13 W**)
- Interrupteur ON/OFF intégré
- Tuner **compatible ULTRA HD DVB-T2**
- Couleur **noir glossy**
- Port USB audio vidéo
- Livrée avec cordon allume-cigare 12 V et prise 220 V



TV1904 439 x 268 x 43 mm 2,5 kg
 TV1914 439 x 268 x 52 mm 2,9 kg

⚡ Protection électrique ⏻ 12/24/220 V

CONSEILS D'EXPERTS

POUR UNE PARFAITE QUALITÉ D'IMAGE DANS TOUTES LES POSITIONS :

→ Vision grand angle

Grâce à nos dalles de haute qualité, la télévision peut être installée dans tous types de configuration de véhicule de loisir. Qu'elle soit installée à hauteur des yeux ou plus haute, votre client bénéficiera de la même qualité d'image. Plus d'écran sombre en fonction de votre positionnement !





Stick Android
TV
p. 105



VISION GRAND ANGLE
RÉSOLUTION FULL HD



DVB T2



TÉLÉVISION LED 21.5"

TV2221

TÉLÉVISION LED DVD 21.5"

TV2212

- Très faible consommation (**Classe E / 15 W**)
- Interrupteur ON/OFF intégré
- Tuner **compatible ULTRA HD DVB-T2**
- Couleur **noir** Glossy
- Port USB audio vidéo
- Livrée avec cordon allume-cigare 12 V et prise 220 V



TV2221	501 x 296 x 43 mm	2,9 kg	Protection électrique	12/24/220 V
TV2212	501 x 296 x 46 mm	3,4 kg		



DVB T2

TÉLÉVISION LED DVD 23.6"

TV2410

- Très faible consommation (**Classe E / 16 W**)
- Interrupteur ON/OFF intégré
- Tuner **compatible ULTRA HD DVB-T2**
- Couleur **noir** Glossy
- Port USB audio vidéo
- Livrée avec cordon allume-cigare 12 V et prise 220 V

552 x 361 x 51 mm	3,8 kg	Protection électrique	12/24/220 V
-------------------	--------	-----------------------	-------------



CÂBLE HDMI HAUTE PERFORMANCE

HDMI™

Pensez à bien connecter la télévision au démodulateur à l'aide d'un câble HDMI Haute Performance !

Retrouvez tous les câbles et raccords HDMI page 109.





ANTARION

LED TV androidtv 11.0



TV1981 439 x 268 x 43 mm 2,5 kg Protection électrique 12/24/220 V
 TV2280 504 x 305 x 43 mm 2,9 kg

BÉNÉFICES CLIENTS

PREMIÈRE MONTE

Cette gamme de télévisions a été pensée pour vous offrir le meilleur rapport qualité/prix, avec 2 modifications majeures.

Ces télévisions, principalement destinées à la 1ère monte, sont équipées d'un Tuner DVB-T2, livrées en packaging neutre et sans alimentation 220 V pour réduire les coûts.



SMART TV LED 18.5" DVB T2

TV1981

SMART TV LED 21.5"

TV2280

- Android 11.0 intégré (mises à jour simples et gratuites)
- Wifi et fonction CAST intégrés
- Très faible consommation (Classe E / 13 W pour TV1981 et 15 W pour TV2280)
- Tuner compatible ULTRA HD DVB-T2
- Couleur noir Glossy
- Livrée avec allume-cigare 12 V
- Prise 220 V en option



TÉLÉVISION LED 18.5"

TV1933

TÉLÉVISION LED DVD 18.5"

TV1943

- Très faible consommation (Classe E / 13 W)
- Tuner TNT HD DVB-T2
- Couleur noir glossy
- Port USB audio vidéo
- Livrée avec allume-cigare 12 V
- Prise 220 V en option



TV1933 439 x 268 x 43 mm 2,5 kg Protection électrique 12/24/220 V
 TV1943 439 x 268 x 52 mm 2,7 kg



501 x 296 x 46 mm 3,5 kg Protection électrique 12/24/220 V



TÉLÉVISION LED DVD 21.5"

TV2251

- Très faible consommation (Classe E / 15 W)
- Tuner TNT HD DVB-T2
- Couleur noir glossy
- Port USB audio vidéo
- Livrée avec allume-cigare 12 V
- Prise 220 V en option



RACCORDEZ 2 TV EN HDMI À PARTIR D'UN SEUL DÉMODULATEUR !

HDMI™

RÉPARTITEUR HDMI
AZ0010



- Amplificateur interne : permet de faire fonctionner deux TV en simultan  avec des câbles HDMI jusqu'  10 m de longueur
- Livr  avec un câbles HDMI et un câbles USB de 50 cm
- Aliment  par câbles USB raccord  au d modulateur



65 x 61 x 50 mm 100 g



CONDUCTIVIT  OPTIMALE
ANTI-TORSION, PLUS R SISTANT



C BLES HDMI HAUTE PERFORMANCE

- Câbles tr s haute vitesse 2.0
- Compatible HD, Full HD, 4K, 3D
- Plaqu  or 24 carats
- Cuivre pur sans oxyg ne pour une conductivit  optimale



0,5 m	AZ0050
1 m	AZ0100
1,5 m	AZ0150
2 m	AZ0200
3 m	AZ0300
5 m	AZ0500
10 m	AZ1000
1,5 m coud�	AZ0151



RACCORD HDMI 90 
sortie gauche
AZ0012



RACCORD HDMI 90 
sortie droite
AZ0011



RACCORD HDMI 180 
articul 
AZ0013



CONNECTEURS TV ET ANTENNE



Fiche F   6.4 mm AZ3064



Coupleur Fiche F Femelle / Femelle AZ3120



Fiche F   7 mm AZ3070



R partiteur 2 voix satellite / Hertzien AZ3200



Fiche Femelle   visser / TV M le AZ3100



Fiche Femelle   visser / TV Femelle AZ3110



**SUPPORT EN ALUMINIUM
ULTRA-COMPACT EN POSITION
FERMÉE**

ANTARION

- Gamme de supports TV en aluminium avec fixation vesa 75/100 mm
- Pour des TV entre 13" et 32"
- Charge maximale de 15 kg

- Rotation jusqu'à 180°
- 4 trous pour la fixation murale
- Système de blocage en position fermée

**SUPPORT TV SIMPLE
en aluminium**

TS0110

Nouveau!

- Rotation à 90° pour positionner la TV verticalement

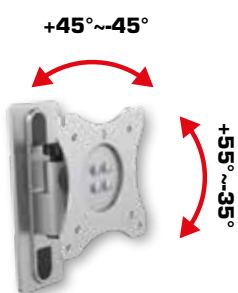

160 x 117 x 80 mm 0,6 kg

**SUPPORT TV 1 BRAS,
en aluminium**

TS0111

Nouveau!

- Rotation à 90° pour positionner la TV verticalement
- Système de blocage intégré

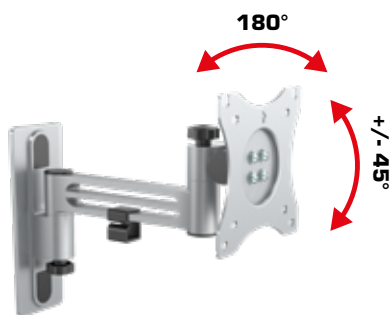

235 x 120 x 215 mm 0,9 kg

**SUPPORT TV 2 BRAS,
en aluminium**

TS0112

Nouveau!

- Rotation à 90° pour positionner la TV verticalement
- Système de blocage intégré

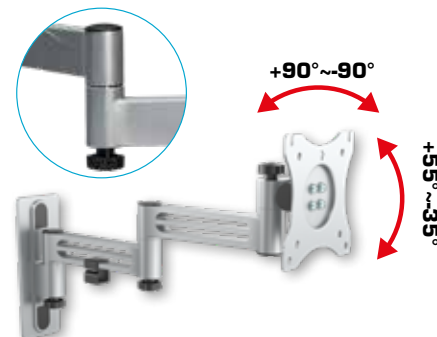

380 x 117 x 245 mm 1,1 kg

**SUPPORT TV VERTICAL
à fixer sur paroi**

TS0118

- Support TV articulé double bras avec système de blocage
- Monté sur rail vertical réglable

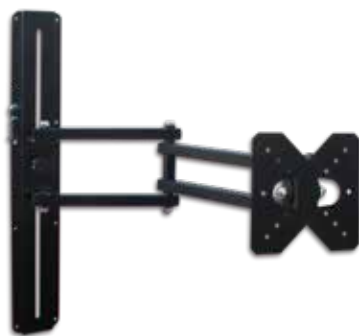

300 <-> 470 x 490 x 70 mm 1,77 kg

**SUPPORT TV PLACARD 360°
sortie horizontale haute ou basse**

TS0123

- Rotation 360°
- Système coulissant à roulement à billes
- Avec nouveau système de blocage du bras, permet de positionner le support TV à l'envers au plafond.



310 <-> 615 x 190 x 75 mm 2,3 kg



Rotation : 360°



SUPPORT EN ACIER SORTIE DROITE ET GAUCHE ABSORBE LES VIBRATIONS QUAND LE CAMPING-CAR ROULE

- Gamme de supports TV en acier avec fixation vesa 75/100 mm
- Pour des TV entre 15.6" et 32"
- Charge maximale de 8 kg

- Rotation jusqu'à 180°
- Fabrication européenne
- Système de blocage du mécanisme

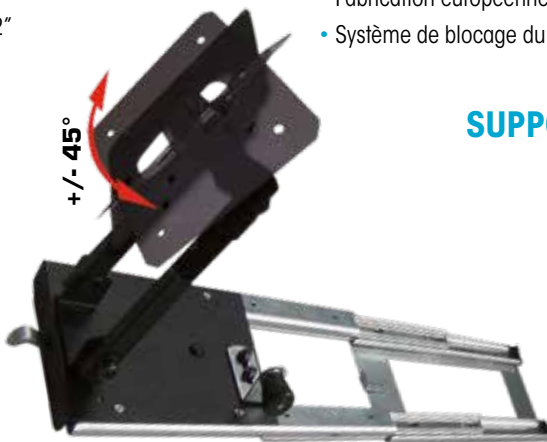

SUPPORT TV PLACARD 180° sortie droite ou gauche

TS0116

- **Rotation 180°**
- Support coulissant totalement adaptable pouvant s'installer indifféremment pour un coulissement vers la droite ou vers la gauche

330 <-> 830 x 190 x 100 mm

2,5 kg

Rotation : 180°

SUPPORT TV PLACARD 180° sortie droite ou gauche

TS0120

- **Rotation 180°**
- Système coulissant à roulement à billes
- Renfort central pour limiter les vibrations

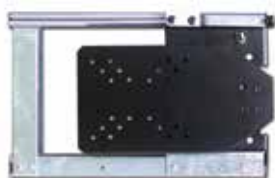

355 <-> 920 x 230 x 75 mm

3,3 kg

Rotation : 180°

SUPPORT TV PLACARD 180° sortie droite ou gauche

TS0105

- **Rotation 180°**
- Modèle équivalent au TS0116 avec un double bras articulé pour une ouverture supérieure à 1 m !

330 <-> 1 045 x 190 x 90 mm 3,8 kg

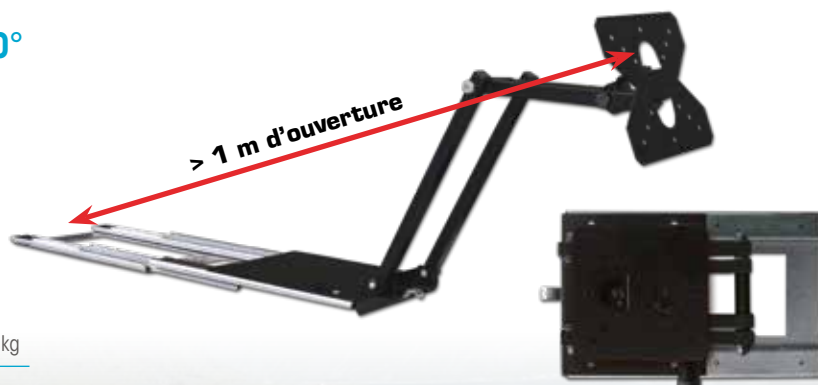

ANTARION

+ DE RÉFÉRENCES SUR
NOTRE SITE INTERNET



Gamme complète d'ALARMES



COMPATIBLE
TOUS PORTEURS



PILOTAGE VIA
SMARTPHONE



CONFIGURATEUR
EN LIGNE



PROTECTION RENFORCÉE
CONTRE LES BROUILLAGES



DÉTECTION
EFFRACTIONS & FUITES DE GAZ

... et de CAMÉRAS
DE RECUL



14 MODÈLES
DE CAMÉRAS DE RECUL

SÉCURITÉ



CONSEILS & RECOMMANDATIONS

Guide de sélection caméras de recul p. 114



SYSTÈMES VIDÉO DE RECUL

Systèmes vidéo de recul camping-cars p.116

Systèmes vidéo de recul fourgons p.118

Système vidéo de recul plaque..... p.118

Systèmes 3^{ème} feu stop p.119

Câbles adaptateurs, radars et cordons..... p.120

Caméras et écrans seuls p.121



ALARMES

Alarmes THITRONIK p.122

Accessoires alarmes THITRONIK..... p.123

Pro-Finder THITRONIK p.125

Détecteurs de gaz THITRONIK p.126

Alarme ALARM-DETECT p.128



ANTARION

Guide de SÉLECTION

SPÉCIAL CAMPING-CARS



Référence	CR1160	CR1012	CR1150	CR1050	CR1030	CR1060	CR1100
Le + produit	SIMPLE OPTIQUE ÉCRAN 7"		HD 1920 x 1080 P	DOUBLE OPTIQUE	ULTRA-COMPACT	SPÉCIAL RÉTROVISEUR	CAMÉRA SANS FIL
Couleur	Blanc	Noir	Blanc	Blanc	Blanc	Blanc	Blanc
Armature	Inox	Inox	Inox	Inox	Inox	Inox	Inox
Capteur	CMOS 150°	CCD 150°	CMOS 150°	CCD 120°	CMOS 150°	CCD 150°	CMOS 150°
Résolution (pixels)	1920 x 1080	752 x 582	1920 x 1080	976 x 582	728 x 488	752 x 582	1920 x 1080
Étanchéité	IP68	IP68	IP69	IP68	IP68	IP68	IP68
Micro intégré	Oui	Oui	Oui	Oui	Non	Oui	Non
Aide au stationnement	○	○	○		○	○	○
Garantie	2 ans	2 ans	2 ans	2 ans	2 ans	2 ans	2 ans
Poids	270 g	270 g	250 g	510 g	60 g	270 g	250 g
Dimensions (mm)	75 x 70 x 55	75 x 70 x 55	78 x 49 x 51	100 x 90 x 55	30 x 25 x 20	75 x 70 x 55	75 x 70 x 55



Livrée avec écran numérique	TFT LCD	TFT LCD	AHD LCD	TFT LCD	TFT LCD	TFT LCD	TFT LCD
Taille	7"	7"	7"	7"	7"	7"	7"
Format	16/9	16/9	16/9	16/9	16/9	16/9	16/9
Vision	Simple optique	Simple optique	Simple optique	Double optique	Simple optique	Simple optique	Simple optique
Résolution (pixels)	1024 x 720	800 x 480	1024 x 720	800 x 480	800 x 480	800 x 480	1024 x 720
Tension	12/24 V	12/24 V	12/24 V	12/24 V	12/24 V	12/24 V	12/24 V
Hauts parleurs intégrés	Oui	Oui	Oui	Oui	Oui	Oui	Oui
Aide au stationnement	○	○	○		○	○	○
Vision nocturne	○	○	○	○	○	○	○
Garantie	2 ans	2 ans	2 ans	2 ans	2 ans	2 ans	2 ans
Poids	300 g	300 g	300 g	300 g	300 g	423 g	300 g
Dimensions (mm)	170x110x20	170x110x20	170x110x20	170x110x20	170x110x20	250x107x43	170x110x20
Plus d'informations	Page 116	Page 116	Page 116	Page 116	Page 117	Page 117	Page 117

Pour toute commande de caméras ou écrans seuls,
veuillez vous reporter **page 165**



14 RÉFÉRENCES
POUR RÉPONDRE À TOUTES LES CONFIGURATIONS

Guide de SÉLECTION

SPÉCIAL FOURGONS



📍 Référence	CR1020	CR1021	CR1080	CR1090	CR1130	CR1140	CR1040
Le + produit	SPÉCIAL FOURGON ÉCRAN 7"		SPÉCIAL FIAT	SPÉCIAL FORD	SPÉCIAL T6	SPÉCIAL CRAFTER	INTÉGRÉ À LA PLAQUE
Couleur	Blanc	Noir	Rouge et noir	Rouge et noir	Rouge et noir	Noir	Noir
Armature	ABS	ABS	ABS	ABS	ABS	ABS	ABS
Capteur	CCD 150°	CCD 150°	CCD 120°	CCD 120°	CMOS 150°	CCD 120°	CMOS 150°
Résolution (pixels)	752 x 582	752 x 582	752 x 582	752 x 582	976 x 592	748 x 522	800 x 480
Étanchéité	IP68	IP68	IP68	IP68	IP68	IP68	IP68
Micro intégré	Non	Non	Oui	Oui	Non	Oui	Non
Aide au stationnement	○	○	○	○	○	○	○
Garantie	2 ans	2 ans	2 ans	2 ans	2 ans	2 ans	2 ans
Poids	250 g	250 g	465 g	300 g	160 g	200 g	300 g
Dimensions (mm)	215 x 133 x 60	215 x 133 x 60	260 x 85 x 70	385 x 130 x 50	335 x 85 x 26	205 x 65 x 65	540 x 140 x 50



Livrée avec écran numérique	TFT LCD	TFT LCD	TFT LCD	TFT LCD	TFT LCD	TFT LCD	TFT LCD
Taille	7"	7"	7"	7"	7"	7"	7"
Format	16/9	16/9	16/9	16/9	16/9	16/9	16/9
Vision	Simple optique	Simple optique	Simple optique	Simple optique	Simple optique	Simple optique	Simple optique
Résolution (pixels)	800 x 480	800 x 480	800 x 480	800 x 480	800 x 480	800 x 480	800 x 480
Tension	12/24 V	12/24 V	12/24 V	12/24 V	12/24 V	12/24 V	12/24 V
Hauts parleurs intégrés	Oui	Oui	Oui	Oui	Oui	Oui	Oui
Aide au stationnement	○	○	○	○	○	○	○
Vision nocturne	○	○	○	○	○	○	○
Garantie	2 ans	2 ans	2 ans	2 ans	2 ans	2 ans	2 ans
Poids	300 g	300 g	300 g	300 g	300 g	300 g	300 g
Dimensions (mm)	170 x 110 x 20	170 x 110 x 20	170 x 110 x 20	170 x 110 x 20	170 x 110 x 20	170 x 110 x 20	170 x 110 x 20
Plus d'informations	Page 118	Page 118	Page 119	Page 119	Page 119	Page 119	Page 118

Pour toute commande de caméras ou écrans seuls,
veuillez vous reporter **page 165**



SYSTÈME VIDÉO DE RECUL HD 1080P SIMPLE OPTIQUE

Blanc, ancien design

CR1150

Blanc, nouveau design

CR1160

ANTARION

Caméra simple optique

- **Armature inox blanche** *Nouveau!*
- Capteur CMOS 150°
- Résolution : **HD 1920 x 1080 pixels**
- Micro intégré
- Led infrarouge intégrée pour vision nocturne
- Étanchéité IP 69
- Livrée avec 15 m de rallonge
- Livrée avec écran numérique 7"



Écran 7" simple optique

- Écran numérique AHD LCD 7" format 16/9
- **Aide au stationnement avec lignes de guidage intégrées (affichage optionnel)**
- Résolution : 1024 x 720 pixels
- Haut-parleurs intégrés
- Tension : 12/24 V



78 x 49 x 51 mm 250 g

172 x 45 x 125 mm 300 g

SYSTÈMES VIDÉO DE RECUL SIMPLE OPTIQUE

Noir CR1012

Caméra simple optique

- **Armature inox noire**
- Capteur CCD 150°
- Résolution : 752 x 582 pixels (CR1012)
- Micro intégré
- Led infrarouge intégrée pour vision nocturne
- Étanchéité IP 68
- Livrée avec 15 m de rallonge
- Livrée avec écran numérique 7"



Écran 7" simple optique

- Écran numérique TFT LCD 7" format 16/9
- **Aide au stationnement avec lignes de guidage intégrées (affichage optionnel)**
- Résolution : 800 x 480 pixels
- Haut-parleurs intégrés
- Tension : 12/24 V



75 x 70 x 55 mm 270 g

170 x 110 x 20 mm 300 g

SYSTÈME VIDÉO DE RECUL DOUBLE OPTIQUE

CR1050

Caméra double optique

- **Armature inox blanche**
- Capteur CCD 120°
- Résolution : 976 x 582 pixels
- Micro intégré
- Led infrarouge intégrée pour vision nocturne
- Étanchéité IP 68
- Livrée avec 2 x 15 m de rallonge
- Livrée avec écran numérique 7" double optique



Écran 7" double OPTIQUE

- Écran numérique TFT LCD 7" **double optique** format 16/9
- Résolution : 800 x 480 pixels
- Haut-parleurs intégrés
- Tension 12/24 V



100 x 90 x 55 mm 510 g



170 x 110 x 20 mm 300 g



SYSTÈME VIDÉO DE RECUL COMPACT

Caméra simple optique & écran 7"

CR1030

- Armature inox blanche
- Capteur CMOS 150°
- Résolution : 728 x 488 pixels
- Led infrarouge intégrée pour vision nocturne
- Étanchéité IP 68
- Livrée avec 15 m de rallonge
- Livrée avec écran numérique 7"



30 x 25 x 20 mm 60 g



• Écran numérique TFT LCD 7" format 16/9

• Aide au stationnement avec lignes de guidage intégrées (affichage optionnel)

- Résolution : 800 x 480 pixels
- Haut-parleurs intégrés
- Tension : 12/24 V



170 x 110 x 20 mm 300 g

SYSTÈME VIDÉO DE RECUL RÉTROVISEUR

Caméra simple optique écran rétroviseur 7"

CR1060

- Armature inox blanche
- Capteur CCD 150°
- Résolution : 752 x 582 pixels
- Micro intégré
- Led infrarouge intégrée pour vision nocturne
- Étanchéité IP 68
- Livrée avec 15 m de rallonge
- Livrée avec écran rétroviseur



75 x 70 x 55 mm 270 g



• Écran numérique type rétroviseur TFT LCD 7" format 16/9

• Aide au stationnement avec lignes de guidage intégrées (affichage optionnel)

- Résolution : 800 x 480 pixels
- Haut-parleurs intégrés
- Tension 12/24 V



250 x 107 x 43 mm 423 g



APPAIRAGE DES DEUX BOITIERS SANS AUCUNE INTERFÉRENCE

SYSTÈME VIDÉO DE RECUL SANS FIL

Caméra simple optique écran sans fil 7"

CR1100

- Armature inox blanche
- Capteur CMOS 150°
- Résolution : 1920 x 1080 pixels
- Étanchéité IP 68
- Livrée avec écran numérique 7"
- Led infrarouge intégrée pour vision nocturne



75 x 70 x 55 mm 250 g



- Écran numérique LCD format 16/9
- Aide au stationnement avec lignes de guidage intégrées (affichage optionnel)
- Résolution : 1024 x 720 pixels
- Tension 12/24 V

170 x 110 x 20 mm 300 g



Pour toute commande de caméras ou écrans seuls, veuillez vous reporter page 165



ANTARION



Câbles adaptateurs
p.120

SYSTÈMES VIDÉO DE RECUL ABS

Blanc  CR1020

Noir  CR1021



Caméra simple optique pour fourgon

- Armature ABS blanche ou noire
- Capteur CCD 150°
- Résolution : 752 x 582 pixels
- Étanchéité IP 68
- Led infrarouge intégrée pour vision nocturne
- Livrée avec 15 m de rallonge
- Livrée avec écran numérique 7"



Écran 7" simple optique

- Écran numérique TFT LCD 7" format 16/9
- Aide au stationnement avec lignes de guidage intégrées (affichage optionnel)
- Résolution : 800 x 480 pixels
- Haut-parleurs intégrés
- Tension : 12/24 V

 215 x 133 x 60 mm  250 g

 170 x 110 x 20 mm  300 g

SYSTÈME VIDÉO DE RECUL DE PLAQUE

 CR1040



Caméra simple optique intégrée à la plaque d'immatriculation

- Armature ABS noire
- Capteur CMOS 150°
- Résolution : 800 x 480 pixels
- Étanchéité IP 68
- Livrée avec 15 m de rallonge
- Livrée avec écran numérique 7"
- Leds intégrées pour vision nocturne



 540 x 140 x 50 mm  300 g

Écran 7" simple optique

- Écran numérique TFT LCD 7" format 16/9
- Aide au stationnement avec lignes de guidage intégrées (affichage optionnel)
- Résolution : 800 x 480 pixels
- Haut-parleurs intégrés
- Tension : 12/24 V



 170 x 110 x 20 mm  300 g

Pour toute commande de caméras ou écrans seuls,
veuillez vous reporter **page 165**



SYSTÈME 3^{ÈME} FEU STOP POUR FIAT Caméra simple optique & écran 7"

CR1080

- Armature ABS rouge et noire
- Capteur CCD 120°
- Résolution : 752 x 582 pixels
- Micro intégré
- Étanchéité IP 68
- Led infrarouge intégrée pour vision nocturne
- Livrée avec 15 m de rallonge
- Livrée avec écran numérique 7"



260 x 85 x 70 mm 465 g



SYSTÈME 3^{ÈME} FEU STOP POUR FORD Caméra simple optique & écran 7"

CR1090

- Armature ABS rouge et noire
- Capteur CCD 120°
- Résolution : 752 x 582 pixels
- Micro intégré
- Étanchéité IP 68
- Led infrarouge intégrée pour vision nocturne
- Livrée avec 15 m de rallonge
- Livrée avec écran numérique 7"



385 x 130 x 50 mm 300 g



Écran 7" simple optique

- Écran numérique TFT LCD 7" format 16/9
- Aide au stationnement avec lignes de guidage intégrées (affichage optionnel)
- Résolution : 800 x 480 pixels
- Haut-parleurs intégrés
- Tension : 12/24 V



170 x 110 x 20 mm 300 g



SYSTÈME 3^{ÈME} FEU STOP POUR VW T6 Caméra simple optique & écran 7"

CR1130

- Armature ABS rouge et noire
- Capteur CMOS 150°
- Résolution : 976 x 592 pixels
- Étanchéité IP 68
- Led infrarouge intégrée pour vision nocturne
- Livrée avec 15 m de rallonge
- Livrée avec écran numérique 7"



335 x 85 x 26 mm 160 g

SYSTÈME VIDÉO DE REcul ABS POUR CRAFTER

Caméra simple optique & écran 7"

CR1140

- Armature ABS noire
- Capteur CCD 120°
- Résolution : 748 x 522 pixels
- Étanchéité IP 68
- Micro intégré
- Led infrarouge intégrée pour vision nocturne
- Livrée avec 15 m de rallonge
- Livrée avec écran numérique 7"



205 x 65 x 65 mm 200 g

Pour toute commande de caméras ou écrans seuls,
veuillez vous reporter [page 165](#)



RADARS DE RECUL 4 CAPTEURS AVEC LEDS ET SIGNAL SONORE

CR0401

- Capteurs blancs IP67 Ø 21 mm livrés avec 8 m de câble
- Alarme sonore avec fonction « MUTE » intégrée
- Affichage de la distance via moniteur à LED
- Détection des obstacles réglable de 0,3 à 1,5 m
- Fonctionne en 12 V / 24 V

95 x 55 x 20 mm

200 g



CÂBLE ADAPTATEUR 4 PINS FEMELLE / FEMELLE

CR0210



CÂBLE ADAPTATEUR 4 PINS MÂLE / FEMELLE

CR0250



CÂBLE ADAPTATEUR S-VIDÉO MÂLE / 4 PINS MÂLE

CR0230



CÂBLE ADAPTATEUR S-VIDÉO FEMELLE / 4 PINS FEMELLE

CR0240



CORDONS ADAPTATEURS 4 PINS / RCA

CR0200

- Pour adapter n'importe quelle caméra Antaron à un système double DIN

VISION SIMULTANÉE DES 4 CAMÉRAS





CONSEILS D'EXPERTS

PIÈCES DÉTACHÉES SYSTÈMES VIDÉO DE RECUL

Si la pièce ou le modèle de caméra de recul ou d'écran que vous recherchez ne figure pas dans cette liste, n'hésitez pas à nous contacter ! Merci de relever au préalable le modèle ou le numéro de série afin que nous puissions vous renseigner.

CAMÉRAS POUR SYSTÈMES VIDÉO DE RECUL



Merci de préciser à chaque commande, le n° de série et le modèle se trouvant au dos de votre appareil

	Caméra pour système vidéo de recul inox blanche	CR0001
	Caméra pour système vidéo de recul inox noire	CR0012
	Caméra HD 1920 x 1080p pour système vidéo de recul inox blanche - Design avant 2023	CR0015
	Caméra HD 1920 x 1080p pour système vidéo de recul inox blanche - Design 2023	CR0016
	Caméra pour système vidéo de recul inox double	CR0003
	Caméra pour système vidéo de recul fourgon blanche	CR0004
	Caméra pour système vidéo de recul fourgon noire	CR0005
	Caméra pour système vidéo de recul plaque	CR0006
	Caméra pour système vidéo de recul compacte	CR0007
	Caméra pour système vidéo de recul FIAT	CR0008
	Caméra pour système vidéo de recul FORD	CR0009
	Caméra pour système vidéo de recul VW T6	CR0013
	Caméra pour système vidéo de recul VW CRAFTER	CR0014
	Caméra pour système vidéo de recul sans fil	CR0010
	Caméra pour système vidéo de recul Drone View	CR0011

ÉCRANS POUR SYSTÈMES VIDÉO DE RECUL



Merci de préciser, à chaque commande d'écran, la référence inscrite au dos de l'écran à remplacer, afin que nous nous assurions de sa compatibilité.

	Écran pour système vidéo de recul 7"	CR0102
	Écran HD 1024p pour système vidéo de recul 7"	CR0106
	Écran pour système vidéo de recul double optique	CR0103
	Écran pour système vidéo de recul simple optique sans fil	CR0105
	Écran pour système vidéo de recul rétroviseur	CR0104

ACCESSOIRES POUR SYSTÈMES VIDÉO DE RECUL



Merci de préciser, à chaque commande de câbles, la référence inscrite au dos de l'écran auquel ce câble est connecté, afin que nous nous assurions de sa compatibilité.

	Rallonge 20 m système vidéo de recul ANTARION	CR0220
	Faisceau d'alimentation pour vidéo de recul ANTARION	CR0221
	Cordon adaptateurs RCA/4 Plots	CR0200



PROTECTION CONTRE LES
BROUILLAGES
FONCTIONNE SUR TOUS TYPES DE
PORTEURS



WIPRO III – SYSTÈME D'ALARME RADIO THITRONIK® WIPRO III SAFE.LOCK & WIPRO III

Pour camping-cars avec commande du
verrouillage centralisé



Alarmes
gaz
p. 126

FIAT DUCATO / DAILY
à partir de 2006

TRANSIT
à partir de 2006

SPRINTER / VW CRAFTER
à partir de 2006

**T5, T6, MASTER ET TOUT AUTRE
VÉHICULE** à partir de 2006

- Facilité d'utilisation
- Sécurité maximale avec protection renforcée contre les brouillages et les piratages
- Adapté à tous les camping-cars
- Modulable et évolutif en toute simplicité grâce au système Easy Add®



DONNÉES TECHNIQUES

Alimentation en tension	12 V ou 24 V
Consommation électrique en veille	env. 11 mA 12 V
Fréquence	868,35 MHz
Autonomie radio	jusqu'à 75 m (champ libre)
Pression acoustique élément piézo int.	env. 102 dB
Dimensions (LxHxP)	100x26x68 mm
Poids de la centrale	90 g
Classe de protection du boîtier	IP 40

THITRONIK® WIPRO III SAFE.LOCK

- CA9100** - Pour Ducato/Daily/Jumper/Boxer à partir de 2006
- CA9110** - Pour Ford Transit à partir de 2019 **Nouveau!**

Ce kit contient :

- Centrale WiPro III safe.lock avec sirène intégrée
- Permet de fermer et d'ouvrir le véhicule avec la télécommande THITRONIK uniquement
- Télécommande radio 868 (son/muet)
- Contact magnétique radio 868 noir
- LED d'état
- Câble de raccordement
- Notice abrégée, matériel de montage
- Possibilité de remplacer la carte électronique de la télécommande d'origine du porteur afin d'avoir un système protégé par plus de 4 milliards de codes tournants
- Autocollant d'alarme



THITRONIK® WIPRO III

- CA9120** - Pour Transit à partir de 2006
- CA9130** - Pour Sprinter/VW Crafter à partir de 2006
- CA9140** - Pour T5, T6, Renault Master et tout autre véhicule à partir de 2006

Ce kit contient :

- Centrale WiPro III avec sirène intégrée
- Télécommande radio 868 (son/muet)
- Contact magnétique radio 868 noir
- LED d'état
- Câble de raccordement
- Notice abrégée, matériel de montage
- Autocollant d'alarme





**GRANDE QUALITÉ PRODUIT
PERFORMANCE ET
DURABILITÉ**



**THITRONIK® TÉLÉCOMMANDE
RADIO 868** (avec/sans signal sonore)

CA9030

Télécommande radio
additionnelle pour
alarme WiPro III



67 x 35 x 15 mm **KG** 20 g

**CARTE DE TRANSFORMATION
SAFE.LOCK**

CA9060

Platine de transformation clé d'origine pour
alarme WiPro III Safe Lock



55 x 19 x 3 mm **KG** 10 g

**THITRONIK® BOUCLE DE
CÂBLE RADIO 868 5M**

Blanc **CA9040**

Noir **CA9041**

Permet de protéger
un vélo, un coffre
extérieur, etc...
via la centrale WiPro III



50 x 46 x 18 mm **KG** 77 g

**THITRONIK® CONTACTS
MAGNÉTIQUES RADIO 868**

Blanc **CA9010**

Noir **CA9011**

Contacteurs magnétiques
sans fils pour sécuriser
les portes, soutes,
fenêtres, etc...



44 x 34 x 15 mm **KG** 33 g

ADAPTATEUR DE MONTAGE

Blanc **CA9021**

Noir **CA9020**

Lot de 2 supports de fixation pour
contacteurs magnétiques



40 x 30 x 15 mm **KG** 45 g

**THITRONIK® DÉTECTEUR DE
GAZ RADIO 868**

CA9320

Détecteur de gaz
compatible avec la
centrale WiPro III



100 x 38 x 27 mm **KG** 60 g

**THITRONIK® SIRÈNE DE
SECOURS**

CA9050

Sirène additionnelle
auto-alimentée pour
centrale WiPro III



86 x 62 x 50 mm **KG** 35 g

**THITRONIK® AVERTISSEUR
SONORE 115 dB**

CA9051

Nouveau!

L'avertisseur sonore est compatible avec toutes les
centrales WiPro III. Grande puissance de 115 dB, qui
traverse l'isolation du capot moteur des nouveaux
véhicules.



120 x 170 x 80 mm **KG** 540 g

THITRONIK® MODULE NFC

CA9500

Permet d'activer et de désactiver
l'alarme via un accessoire
compatible NFC. Compatible avec les centrales
WiPro III Safe lock, WiPro III et WiPro Easy



Nouveau!



89 x 195 mm **KG** 100 g

**THITRONIK® KEYSTRAP
BRACELET NFC**

CA9530

Nouveau!

Le bracelet NFC permet via le module NFC
de désactiver votre alarme WiPRO III. Il est
le compagnon pratique des sportifs.



244 x 64 x 7 mm **KG** 20 g

THITRONIK® CARTE NFC

CA9510

Nouveau!

Carte NFC permettant d'activer et de désactiver
l'alarme à proximité



85 x 54 x 1 mm **KG** 5 g

THITRONIK® TAGS NFC

CA9520

Le porte clés Thitronik permet
d'activer ou désactiver son
alarme via le module
NFC Thitronik.



Nouveau!



55 x 30 x 3 mm **KG** 7 g



COMPACTE, FACILE À INSTALLER
POSSIBILITÉ D'AJOUTER JUSQU'À
8 COMPOSANTS À LA CENTRALE



ALARME WIPRO EASY THITRONIK®

CA9150

- Alarme Thitronik Wipro Easy , est le système compact et facile à installer de sécurité idéal pour les propriétaires de caravanes ou d'un ancien véhicule sans CAN BUS.
- Possibilité de rajouter jusqu'à 8 composants à la centrale (télécommande, contacteur magnétique, boucle de câble).
- Sa sirène de 105 dB dissuade tout intrus et la fonction d'alarme panique assure une sécurité supplémentaire.



Nouveau!



56 x 55 x 28 cm 177 g



COMMANDE DE WIPRO III VIA BLUETOOTH

MODULE DE CONNEXION BLUETOOTH THITRONIK®

CA9220



- Commande du système d'alarme par smartphone
- Ouverture/fermeture centralisée du véhicule par smartphone

52 x 25 x 56 cm 72 g

SÉCURITÉ



Pilotage via Smartphone

DONNÉES TECHNIQUES

Alimentation en tension	12/24V
Consommation de courant	env. 4 mA
Liaison radio	BLUETOOTH® 5.0 low energy
Autonomie	env. 10m (champ libre)
Nombre des appareils pouvant être couplés	8
Plage de température	-20 à +80°C
Interfaces	2 x RJ10 (entrée pour WiPro III (safe.lock) et Pro-finder)





GÉOLOCALISATION AUTOMATIQUE
CONTRÔLE VIA L'APPLICATION



PRO-FINDER THITRONIK®
CA9200



- Alarme et message d'état par SMS
- Facile à installer
- Activation/désactivation de l'alarme à distance
- Vous pouvez à tout instant envoyer un SMS ou faire une demande en appuyant sur l'icône de l'application pour demander les données de position actuelle de votre véhicule. En tant qu'utilisateur de smartphone, vous recevrez ces données sous forme d'un lien vers l'application de carte.



100 x 33 x 68 mm 110 g

DONNÉES TECHNIQUES

Alimentation en tension	12/24 V
Consommation d'énergie Transmission	env. 40 mA
Consommation en mode veille	env. 16-25 mA
Fréquence d'émission	2G/3G
Nombre des numéros d'appel	jusqu'à 10
Interface	RJ10 (entrée pour WiPro)
Sorties	2 x open collector (max. 0,5 A)

CONSEILS D'EXPERTS

CONFIGURATEUR THITRONIK

→ Pour un système de sécurité parfaitement adapté !

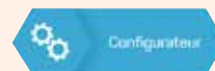

Le configurateur Thitronik est LA solution ! Il vous guidera pour le choix du modèle d'alarme et toutes les options proposées par Thitronik (détecteurs de gaz, GPS, boucle de câbles...)

ANTENNE GSM EXTERNE THITRONIK®
CA9230



Permet d'amplifier la connexion de téléphonie mobile sécurisée pour le PRO-FINDER, même en cas de faible réception.

- Pour une connexion mobile fiable

56 x 56 x 10 mm 600 g



Nouveau!

ANTENNE GPS PRO THITRONIK®
CA9240



Assure la réception de données de localisation dans les messages d'alarme et rapports d'état, et sert de complément à l'antenne GPS interne

- Excellente réception garantie

35 x 67 x 15 mm 200 g



Nouveau!

APP THITRONIK®

L'application Thitronik aide à surveiller le système d'alarme WiPro III et le Pro-finder via un smartphone. Elle permet d'activer ou de désactiver les fonctions importantes des modules par SMS et d'être alerté s'il y a un déclenchement d'alarme ou un déplacement imprévu du véhicule.

L'utilisation est gratuite, simple et ergonomique.



DISPOSITIF DE DÉSACTIVATION THITRONIK®
CA9210



Permet de couper à distance le moteur en cas de vol du véhicule.

Uniquement en combinaison avec le PRO-FINDER.

Utilisation du configurateur sur le site THITRONIK.DE obligatoire pour s'assurer de la compatibilité avec le porteur.



28 x 64 x 32 mm 600 g



NOUVELLE GÉNÉRATION DE SYSTÈMES DÉTECTION DES GAZ LOURDS ET GAZ LÉGERS DISCRET ET FACILE À INSTALLER



GAS PRO III est un système de détection de gaz modulaire avec sirène, destiné au montage fixe dans votre véhicule

Disponible en deux configurations de base :

- avec détecteur de gaz liquide (Butane, Propane, anesthésiant) intégré => GAS PRO III
- ou avec détecteur de CO intégré => GAS PRO III CO

DÉTECTEUR DE GAZ GAS PRO III THITRONIK® CA9300



Le GAS PRO III détecte les fuites de gaz lourds (butane et propane) et vous avertit en cas de détection de gaz anesthésiants.

- Contient une alarme puissante de 94 dB



56 x 56 x 10 mm 600 g

DÉTECTEUR DE GAZ GAS PRO III CO THITRONIK® CA9310



Le GAS PRO III détecte le monoxyde de carbone et vous avertit avant que cela ne puisse présenter un danger.

- Contient une alarme puissante de 94 dB



56 x 56 x 10 mm 600 g

OPTION CAPTEUR CO GAS PRO III THITRONIK® CA9340



- À placer en position haute connecté à une centrale GAS PRO III THITRONIK®
- Permet de détecter les gaz légers
- Idéal avec GAS PRO III



52 x 32 x 15 mm 50 g

OPTION CAPTEUR GAZ LOURDS GAS PRO III THITRONIK® CA9350



- À placer en position basse connecté à une centrale GAS PRO CO III THITRONIK®
- Permet de détecter les fuites de Butane Propane et une contamination aux gaz anesthésiants
- Idéal avec GAS PRO III CO



20 x 20 x 3 mm 66 g

CONSEILS D'EXPERTS

→ Pour toutes les situations et tous les véhicules

Le système THITRONIK GAS PRO III est une centrale gaz complète qui s'adapte à toutes les situations et à tous les types de véhicule.

Exemple : Dans le cas où il n'y a pas d'autres possibilités que de poser la centrale en partie basse du véhicule, il sera nécessaire de poser la centrale GAS PRO III gaz lourds ainsi que le capteur CO GAS PRO (Figure 1) et inversement si vous installez la centrale en position haute (Figure 2).

FIGURE 1



FIGURE 2

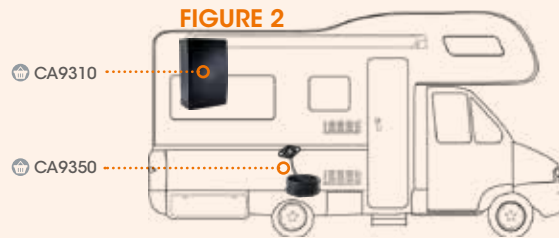



GRANDE QUALITÉ PRODUIT
PERFORMANCE ET DURABILITÉ



**CAPTEUR CO
GAS PRO III THITRONIK®**

CA9340



Complétez la protection offerte par votre module GAS PRO III avec un capteur de CO, qui détecte sans faille la présence mortelle et inodore, de monoxyde de carbone.

Le capteur de CO détecte ce gaz et vous avertit avant que la situation ne puisse devenir dangereuse.

Le monoxyde de carbone peut s'échapper, par exemple, lors d'une défaillance du chauffage au gaz.

Comme ce gaz est indétectable par les organes olfactifs humains, chaque véhicule devrait être équipé d'un détecteur de CO.

Le capteur de monoxyde de carbone est équipé d'un câble d'alimentation de 4 mètres. Il est conseillé de le monter au niveau du plafond du véhicule.

S'installe avec CA9300



52 x 32 x 15 mm 50 g

**CAPTEUR ADDITIONNEL
GAS PRO III THITRONIK®**

CA9350



Complétez la protection offerte par votre module GAS PRO III avec un détecteur de GAZ, qui détecte de manière rapide et instantané le butane, propane et gaz narcotiques.

Le capteur supplémentaire étend la protection à l'ensemble de l'espace intérieur et/ou à toutes les pièces du véhicule.

Ainsi, le propane, le butane ou les gaz anesthésiants sont détectés beaucoup plus rapidement.

Le détecteur supplémentaire est équipé d'un câble d'alimentation de 2 mètres.

Il est conseillé de l'installer en position basse dans le véhicule.

S'installe avec CA9310



20 x 20 x 3 mm 66 g

**THITRONIK® PRISE G.A.S.
« ALL-IN-ONE »**

CA9360

Détecteur de gaz connectable sur prise allume-cigare

Equipement indépendant



116 x 30 x 24 mm 50 g

THITRONIK® GBA-I

CA9330

Détecteur de gaz avec sirène intégrée

Equipement indépendant



100 x 38 x 27 mm 60 g



L'ALARME INFRASON PAR ANTARION

En 2024, Antarès Diffusion présente l'ALARM-DETECT sous son nouveau look !

L'alarme SX1 a été modifiée afin d'apporter des améliorations à sa précédente version. Alarm-Detect reste mobile, sans pose, sans paramétrage, et détecte toujours les intrusions avant qu'elles n'aient lieu !



**NI INSTALLATION,
NI PARAMÉTRAGE
ALARME MOBILE**

**2 ANS
GARANTIE**

Nouveau!

ALARM-DETECT SX1 PRO+

CA3300

- La seule alarme du marché **ne nécessitant ni installation, ni paramétrage**
- **Compatible avec la totalité des véhicules**, toutes générations confondues
- **Alarme mobile** pouvant être transportée très facilement dans sa mallette
- Batterie intégrée : **une semaine d'autonomie** lorsque l'alarme est active
- Possibilité de laisser brancher en permanence l'alarme au 12V / 230V

*Aucune installation
Aucun paramétrage*



20 x 19 x 7,5 cm 2,5 kg

Alimentation 12/230V

*Livrée avec
2 télécommandes*

CONSEILS D'EXPERTS

L'EFFICACITÉ ALARM-DETECT

→ N'attendez plus l'effraction !

Alarm-Detect sécurise tous types de véhicules / pièces / appartements jusqu'à 60 m².

Grâce à la technologie infrason, aucune installation ni paramétrage n'est nécessaire : **sécurisez votre véhicule en seulement quelques secondes.**

Vivez dans votre véhicule tout en activant l'alarme sans risquer de déclenchements intempestifs.

N'attendez plus l'effraction !

Alarm-Detect est également capable de détecter l'effraction **AVANT** qu'elle ait lieu, en détectant tout contact douteux sur le véhicule (jets de pierres, tentative de porte arrachée...)



*Appel/SMS en option
(Voir p.129)*



OPTIONS ALARM-DETECT

Plusieurs options sont disponibles afin de rendre l'alarme Alarm-Detect encore plus performante.

Transmetteur téléphonique, capteur de base, contacteur volumétrique, capteur infrarouge... **construisez votre propre alarme !**

 MADE IN GERMANY

 **ALARM-DETECT**

TRANSPONDEUR TÉLÉPHONIQUE SX1 PRO+

 CA3100

- Permet de recevoir des appels/SMS lorsque l'alarme se déclenche
- Compatible uniquement avec l'Alarm-Detect SX1 PRO+
- Fonctionne avec une carte SIM (non fournie)
- Écran digital et touches tactiles
- Paramétrage rapide et facile
- Livré avec deux télécommandes
- 8 heures d'autonomie

 2 ANS GARANTIE



Nouveau!



 12,7 x 12,7 x 2,5 cm  225 g

CAPTEUR DE BASE ALARM-DETECT SX1 PRO+

 CA3110

- Compatible uniquement avec l'alarme SX1 PRO+
- Nécessaire uniquement pour l'installation et l'utilisation de certains accessoires de l'Alarm-Detect (contacteur magnétique, détecteur infra-rouge et détecteur distant)
- Fonctionne avec une carte SIM (non fournie)
- Écran digital et touches tactiles
- Paramétrage rapide et facile
- Livré avec deux télécommandes
- 8 heures d'autonomie

 2 ANS GARANTIE



 6,5 x 12 x 2,5 cm  150 g

SIRÈNE UNIVERSELLE SX1 PRO+ ET SX2

 CA3001

- Sirène pour SX1 PRO+ et SX2

 2 ANS GARANTIE

Nouveau!



 5 x 5 x 5 cm  60 g

DÉTECTEUR INFRAROUGE UNIVERSEL

 CA3140

- Permet de sécuriser un espace de nuit
- Compatible avec SX1 PRO+ et SX2
- Liaison sans fil, fonctionne sur pile CR2 3V fournie
- **Nécessite l'installation d'un capteur de base Alarm-Detect**

 2 ANS GARANTIE

Nouveau!



 9 x 6 x 3 cm  100 g

DÉTECTEUR DISTANT UNIVERSEL

 CA3130

- Capteur volumétrique distant
- Compatible avec SX1 PRO+ et SX2
- **Nécessite l'installation d'un capteur de base Alarm-Detect**

 2 ANS GARANTIE

Nouveau!



 11,7 x 7,2 x 2,4 cm  343 g

TÉLÉCOMMANDE SX1 PRO+

 CA3301

- Télécommande additionnelle

 2 ANS GARANTIE

Nouveau!



 5,4 x 2,9 x 1,4 cm  23 g

ANTARION

+ DE RÉFÉRENCES SUR
NOTRE SITE INTERNET



Gamme complète
de SOLUTIONS GPL



4 FORMATS
DISPONIBLES



AU CHOIX :
AFFICHAGE MÉCANIQUE,
BLUETOOTH OU DÉPORTÉ

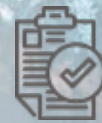

NORME
ECE R67-01



KIT 4 ADAPTATEURS
EUROPE



NOMBREUX ACCESSOIRES
DISPONIBLES



SOLUTIONS
MODULABLES

GAZ - CONFORT THERMIQUE



GPL

- Bouteilles de GPL CAMPKO p. 132
- Accessoires GPL p. 133
- Nouveau!** Kits GPL p.136
- Nouveau!** Accessoires Gaz TRUMA p.137



CLIMATISEURS ET RAFRAÎCHISSEURS

- Nouveau!** Climatiseur QUIPON p.138
- Nouveau!** Climatiseurs portables ECOFLOW p.139
- Rafraîchisseurs d'air VIESA p.141
- Nouveau!** Lanterneaux QUIPON p.142
- Nouveau!** Lanterneaux motorisés MAXXFAN p.143



GLACIÈRE

- Nouveau!** Glacière portable ECOFLOW p.140



CHAUFFAGE

- Nouveau!** Chauffages AUTOTERM p.144



Systeme GPL CAMPKO

Campko est une **marque spécialisée** dans la fabrication et le développement de systèmes pour l'**alimentation mobile en gaz des véhicules de loisirs**.

Les produits Campko répondent à **toutes les normes de sécurité** nécessaires et **garantissent un niveau de qualité élevé**.



NORME ECE R67-01
DÉMONTAGE DU COLLIER DE LA BOUTEILLE POSSIBLE
OPTION BLUETOOTH DISPONIBLE
INDICATEUR MÉCANIQUE INTÉGRÉ SUR LA BOUTEILLE

Norme ECE R67-01



BOUTEILLES GPL CAMPKO

15 litres - 6,2 kg

22 litres - 9,2 kg

30 litres - 12,5 kg

36 litres - 15,1 kg

GC1015

GC1022

GC1030

GC1036



Nouveau!



Dim. sans arceau 30x30x35 cm 12 kg

Dim. sans arceau 30x30x45 cm 15 kg

Dim. sans arceau 30x30x55 cm 17 kg

Dim. sans arceau 30x30x65 cm 19 kg

CONSEILS D'EXPERTS

LARGE GAMME DE BOUTEILLES DE GAZ CAMPKO

Campko vous propose une gamme de 4 bouteilles de contenance différente afin de répondre au mieux à votre besoin. Il est possible d'installer deux bouteilles Campko ensemble (voir accessoires page 117).

A l'aide de son indicateur mécanique intégré, vous aurez la possibilité de consulter à tout moment le niveau de remplissage de votre bouteille.



JAUGE BLUETOOTH MOPEKA PRO



Sans support de fixation
Avec support de fixation

GC2050
 GC2053

- Jauge aimantée, à placer sous la bouteille GPL
- Permet de visualiser le niveau de la bouteille GPL via un smartphone
- Application gratuite, disponible sur Android et IOS



70 x 70 x 10 mm 70 g

AFFICHEUR + JAUGE BLUETOOTH MOPEKA PRO



GC2051

- Permet de visualiser le niveau de la bouteille GPL via un smartphone ET l'afficheur physique
- Communication Bluetooth entre l'afficheur et la jauge aimantée
- Application gratuite, disponible sur Android et IOS



75 x 45 x 15 mm 24 g



70 x 70 x 10 mm 120 g

LYRES DE SORTIE DROITE

0,5 M GC0005
1 M GC0010
1,5 M GC0015



- Lyre permettant de raccorder la boîte de transfert à la bouteille GPL
- Permet également de relier deux bouteilles GPL entre elles
- 3 longueurs disponibles



GC0005 30 x 515 x 30 mm 300 g
GC0010 30 x 1 000 x 30 mm 500 g
GC0015 30 x 1 520 x 30 mm 700 g

Norme ECE R67-01

LYRES DE SORTIE 90°

0,5 M GC0105
1 M GC0110
1,5 M GC0115



- Lyre permettant de raccorder la boîte de transfert à la bouteille GPL
- Permet également de relier deux bouteilles GPL entre elles
- 3 longueurs disponibles



GC0105 30 x 515 x 30 mm 300 g
GC0110 30 x 1 000 x 30 mm 500 g
GC0115 30 x 1 520 x 30 mm 700 g

Norme ECE R67-01



BOITES DE TRANSFERT SORTIE DROITE

Noire GC2010
Blanche GC2020



- Permet le remplissage facile de votre bouteille GPL depuis l'extérieur de votre véhicule
- Ne nécessite pas l'ouverture de la soute
- Existe en noir ou blanc

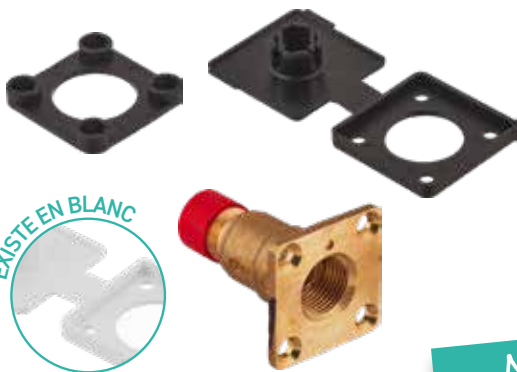

EXISTE EN BLANC

45 x 45 x 65 mm 230 g

BOITES DE TRANSFERT SORTIE 90°

Noire GC2011
Blanche GC2021



- Permet le remplissage facile de votre bouteille GPL depuis l'extérieur de votre véhicule
- Ne nécessite pas l'ouverture de la soute
- Existe en noir ou blanc



EXISTE EN BLANC

45 x 45 x 65 mm 230 g

Norme ECE R67-01

KITS 4 ADAPTATEURS EUROPE

GC2040



- Kit livré avec 4 adaptateurs :
 - Adaptateur DISH
 - Adaptateur ACME
 - Adaptateur BAYONET
 - Adaptateur EURONOZZLE
- Permet de faire le plein de GPL dans tous les pays d'Europe
- Également disponible à l'unité :
 - GC2044 - Adaptateur DISH
 - GC2041 - Adaptateur ACME
 - GC2043 - Adaptateur BAYONET
 - GC2042 - Adaptateur EURONOZZLE

140 x 220 x 60 mm 780 g

Norme ECE R67-01



TABLEAU INDICATIF ADAPTATEURS GPL

GC2041	GC2043	GC2042	GC2044
Adaptateur ACME	Adaptateur BAYONET	Adaptateur EURONOZZLE	Adaptateur DISH
Luxembourg	Norvège	Espagne	France
Belgique	Danemark	Portugal	Italie
Royaume-Uni	Pays-Bas		Les autres pays Européens
Irlande	Royaume-Uni		
Suisse	Espagne		
Allemagne			
Autriche			



SUPPORT MURAL AVEC SANGLES CAMPKO

GC2070



- Support livré avec les sangles pour fixer les bouteilles de gaz
- Bouteille jusqu'à Ø 300 mm
- Compatible avec toutes les bouteilles GPL Campko



365 x 215 x 50 mm 2,4 kg

FILTRE À GAZ TRUMA

GC2032



- Filtre jusqu'à 99.9% des aérosols et protège l'installation de gaz ainsi que tous les appareils à gaz
- Les coussins filtrants permettent une utilisation prolongée du filtre
- Peut être ouvert rapidement sans outil afin de contrôler ou remplacer le coussin filtrant
- Compatible avec systèmes Butane / Propane / GPL
- Montage simple et rapide
- Filetage 20 x 1.5 (G.13)



Nouveau!

Norme ECE R67-01

90 x 55 x 55 mm 380 g

CARTOUCHE POUR FILTRE À GAZ TRUMA

GC2034



- Compatible avec filtre à gaz Truma uniquement



Nouveau!

60 x 25 x 25 mm 8 g

COUSSINS FILTRANTS DE REMPLACEMENT TRUMA

GC2033



- Vendus par 10 pièces



Nouveau!

RACCORD T POUR MONTAGE DE 2 BOUTEILLES CAMPKO

GC2060



55 x 65 x 25 mm 140 g

ADAPTATEUR COUDÉ 90° CAMPKO

GC2061



40 x 50 x 25 mm 111 g

Norme ECE R67-01



Kits GPL complets CAMPKO

Chaque kit GPL complet Campko comprend:

- 1 bouteille de gaz GPL Campko de 30 litres
- 1 boîte de transfert
- 1 lyre de 0,5 m, 1 m ou 1,5 m au choix
- 1 filtre à gaz Truma
- 1 kit de 4 adaptateurs pour pouvoir remplir la bouteille dans tous les pays d'Europe.

Nouveau!



KIT GPL 30L LYRE DE 0,5 M

GC3005

KIT GPL 30L LYRE DE 1 M

GC3010

KIT GPL 30L LYRE DE 1,5 M

GC3015



Norme ECE R67-01



CONSEILS D'EXPERTS

KITS GPL COMPLETS CAMPKO

Le kit GPL Campko contient tout ce dont vous avez besoin pour l'installation d'une bouteille de 30 litres.

Il existe **3 références différentes avec 3 tailles de lyre** pour pouvoir vous adapter à la configuration de chaque véhicule.



TRUMA MONO CONTROL CS

GC4010



Le Truma MonoControl CS de nouvelle génération est un détendeur 30 mBar pour une bouteille avec capteur de chocs haute sécurité pour le camping-car ou fourgon aménagé.

- Détecteur de chocs
- Réinitialisation simple du détecteur de chocs
- Montage vertical ou horizontal
- Butane/propane et GPL

Nouveau!



106 x 101 x 102 mm 500 g

TRUMA DUO CONTROL VERTICAL CS

GC4020



Le détendeur Truma DuoControl VERTICAL CS vous permet de raccorder deux bouteilles de gaz dans votre camping-car ou votre caravane.

Le système bascule automatiquement sur la deuxième bouteille de gaz lorsque la bouteille de service est vide.

- Détecteur de chocs
- Réinitialisation simple du détecteur de chocs
- Butane/propane et GPL

Nouveau!



184 x 96 x 103 mm 900 g

TRUMA DUO CONTROL HORIZONTAL CS

GC4030



Le détendeur Truma DuoControl HORIZONTAL CS vous permet de raccorder deux bouteilles de gaz dans votre camping-car ou votre caravane.

Le système bascule automatiquement sur la deuxième bouteille de gaz lorsque la bouteille de service est vide.

- Détecteur de chocs
- Réinitialisation simple du détecteur de chocs
- Butane/propane et GPL

Nouveau!



104 x 158 x 116 900 g

LYRE HP CS TRUMA

La lyre haute pression TRUMA avec sécurité de rupture est à installer entre la bouteille de gaz et le détendeur TRUMA CS dans le camping-car.

- Disponible en longueur 45 et 75 cm avec raccord côté bouteille type G2 (standard français) et sortie classique 20 x 1.5

RÉFÉRENCE	TAILLE (en cm)	POIDS (en g)
45 cm - GC4045	42 x 2	292
75 cm - GC4075	75 x 2	365

Nouveau!





CLIMATISEUR QUIPON

Le climatiseur Quipon AIR 2600 est très puissant avec une **capacité de refroidissement de 2 600 W** et une **capacité de chauffage de 2 400 W**. Il maintient ainsi la chaleur ou le froid selon les besoins. Le diffuseur d'air installé à l'intérieur mesure seulement 4,9 cm de haut.

Ce climatiseur dispose de sorties d'air à grand volume qui lui confère un **haut niveau d'efficacité et de hautes performances**. Quipon AIR 2600 dispose également d'un filtre à air intégré et régule l'humidité.

Son fonctionnement est **silencieux** et son utilisation est **très facile** grâce la barre de commande tactile et sa télécommande .

CLIMATISEUR 2 600 W QUIPON

FR2600

Nouveau!

- Tension de fonctionnement : 220 - 240 V
- Consommation électrique en mode refroidissement : 5,04 A / 1 160 W
- Consommation électrique en mode chauffage : 4,35 A / 1 000 W
- Dimensions intérieures (L x H x P) : 485 x 49 x 610 mm
- Découpe du toit (L x P) : 400 x 400 mm
- Télécommande fournie
- Puissance calorifique : 2 400 W
- Capacité de refroidissement : 2 600 W
- Longueur de véhicule recommandée : 8 m maximum

Quipon



68 x 56 x 11 cm 3,5 kg



108 X 28 X 72 cm 40,6 kg





CLIMATISEUR PORTABLE ECOFLOW

Le climatiseur portable EcoFlow WAVE 2 fonctionne en 220V uniquement. C'est le climatiseur portable **le plus puissant du marché** pour sa taille, avec une capacité de refroidissement de 5 100 BTU (environ 1 800 W). Climatiseur **réversible**, puissance de chauffage de 6100 BTU.

EN OPTION : Possibilité d'ajouter une batterie supplémentaire pour obtenir de **3h à 8h de refroidissement** sans être branché au 220V, en fonction du mode sélectionné.

CLIMATISEUR PORTABLE WAVE 2
ECOFLOW

Sans batterie EF4110

Avec batterie EF4100

- Capacité de refroidissement 5 100 BTU / 1 500 W
- Capacité de chauffage 6 100 BTU / 1 800 W
- Mode froid – Mode chaud – Mode ventilation
- Mode rapide – Mode veille – Mode éco
- Bluetooth
- Écran de gestion LCD
- Consommation de 560 W en 230 V
- Niveau sonore 48-56 dB



Nouveau!

ECOFLOW



LE PLUS PUISSANT DU MARCHÉ
RÉVERSIBLE
JUSQU'À 8 HEURES DE
REFROIDISSEMENT



Sans batterie - 52 x 30 x 34 cm 14,5 kg
 Avec batterie - 52 x 30 x 43 cm 22,3 kg

BATTERIE POUR WAVE 2 ECOFLOW

EF4120

- Capacité de 1 159 Wh
- Installation sous le climatiseur EcoFlow WAVE 2



24,5 x 9,2 x 6,8 cm 1,8 kg



Nouveau!

SAC DE RANGEMENT WAVE 2 ECOFLOW

EF4140

Le sac étanche WAVE 2 d'EcoFlow garantit le transport de votre climatiseur en le protégeant de l'eau, des débris et des dommages lors de vos déplacements.



Nouveau!

53 x 32 x 42 cm 500 g



GLACIÈRE ECOFLOW

La glacière EcoFlow est le **premier réfrigérateur, congélateur et machine à glaçons portable 3 en 1 !**

Équipées d'un séparateur amovible et d'un contrôle indépendant de la température, les deux sections peuvent réfrigérer et congeler à une température comprise entre 10 °C et -25 °C.

Steak, fromage ou boissons non alcoolisées... peu importe le contenu que vous souhaitez stocker, l'appareil change de forme pour répondre à vos besoins.

La machine à glaçons intégrée est équipée d'un puissant compresseur de 120 W qui permet d'obtenir **18 glaçons en 12 minutes!**

Pour tous les bons moments de votre voyage, pimentez-les avec des sodas bien frais.

Conçue pour une portabilité maximale, la glacière EcoFlow **peut être alimentée par la batterie rechargeable** et ne nécessite aucun câble.



**38 LITRES DE CAPACITÉ
FABRICATION DE 18 GLAÇONS
EN SEULEMENT 12 MINUTES !**

ECOFLOW



GLACIÈRE ECOFLOW

Sans batterie EF4210

Avec batterie EF4200

- Capacité de 38 litres
- Température de - 25 °C à 10 °C
- Bluetooth et Wi-Fi
- Écran de gestion LCD
- Ports USB
- Fabrique 18 glaçons en seulement 12 minutes
- Compresseur 120 W en mode Max et 80 W en Éco
- Possibilité de mettre une batterie amovible et de brancher un panneau solaire en direct

Nouveau!

Sans batterie - 85 x 38 x 44 cm 23 kg

ROULETTES ET POIGNÉE POUR GLACIÈRE ECOFLOW

EF4230



- Levier amovible
- Jeu de 2 roues

Nouveau!



BATTERIE POUR GLACIÈRE ECOFLOW

EF4220



- Capacité de 298 Wh
- Autonomie estimée 24 h en réfrigération et 10 h en congélation
- Port USB-C



24,5 x 9,2 x 6,8 cm 1,8 kg



GRANDE AUTONOMIE
VENTILATION SILENCIEUSE
PROGRAMMABLE, 25 VITESSES
PLUS LÉGER, CONSOMMATION
MINIME

Complet

Plafonnier esthétique rétro éclairé
Télécommande infra-rouge



Confort

Affichage LCD
Indicateur de T°C



RAFRAÎCHISSEUR D'AIR ÉCOLOGIQUE HOLIDAY III Vies

FR0010

- Fonctionne aussi bien en roulant qu'à l'arrêt
- **Alimentation en 12 V**, sans utilisation de gaz ou de produits nocifs
- Débit d'air 1 200 m³/h
- Consommation électrique jusqu'à dix fois inférieure à celle d'une climatisation à compresseur
- Système de protection de batteries provoquant l'arrêt automatique si la batterie est faible et permet l'arrêt complet hors période d'utilisation
- Se monte sur des lanterneaux de 40 x 40 cm
- Consommation électrique de 0,5 à 6,6 A / h
- Consommation d'eau de 0,5 à 1,5 l / h
- Pompe à eau plus silencieuse et branchée directement sur le réservoir du dôme

83 x 75 x 21 cm 19 kg

RAFRAÎCHISSEUR D'AIR EBERCOOL G4.5

FR0020

- Très faible consommation d'énergie (1,3 à 10 A)
- **Alimentation en 12 V**, sans utilisation de gaz ou de produits nocifs
- Débit d'air 800 m³/h
- Faible consommation d'eau
- 8 vitesses de ventilation
- Agréable sensation de fraîcheur
- Fonctionnement très silencieux
- Fonctionne aussi bien en roulant qu'à l'arrêt
- La protection intégrée contre les sous-tensions empêche la batterie de se décharger
- Livré avec un kit d'installation adapté pour les lanterneaux de toit 40 x 40 cm



86 x 79 x 24 cm 17 kg



+ DE RÉFÉRENCES SUR
NOTRE SITE INTERNET >

Quipon

LANTERNEAU QUIPON SKY 40 X 40 CM

FL4040

- Store plissé occultant et moustiquaire
- Épaisseur du toit 20 - 50 mm
- Angle d'ouverture 80°
- Simple vitrage

Nouveau!



LANTERNEAU QUIPON SKY 70 X 50 CM AVEC LEDS

FL7050

- Store plissé occultant et moustiquaire
- Épaisseur du toit 25 - 60 mm
- Éclairage LED 10-15V
- Angle d'ouverture 70°
- Double vitrage

Nouveau!



49 x 49 x 11 cm 4,1 kg



78 x 53 x 13 cm 5 kg



LANTERNEAUX MAXXFAN DELUXE

Les lanternes motorisées Maxxfan Deluxe sont équipées d'un **puissant ventilateur 12V** à installer sur le toit du véhicule.

Motorisé, le lanterneau se soulève et s'abaisse pour faire passer un maximum d'air à l'intérieur du véhicule.

L'utilisation peut se faire manuellement ou automatiquement via le thermostat à l'aide de la télécommande qui déclenchera l'allumage en fonction d'une température que vous aurez définie !

- Fonctionne en **roulant et par temps de pluie**
- Commande à distance avec **télécommande**
- Ouverture et fermeture électrique du dôme
- Ventilation forcée (aspiration et expiration), **10 vitesses**
- **Moustiquaire** interne amovible

MAXXFAN DELUXE TRANSPARENT

LT1000



- Puissance max : 48 W
- Consommation de 0,2 Ah à 2,3 Ah
- Débit d'air : 26 m³/minute

Nouveau!



58,5 x 41,7 x 12,7 cm 6 kg

MAXXFAN DELUXE BLANC

LT1200



- Puissance max : 48 W
- Consommation de 0,2 Ah à 2,3 Ah
- Débit d'air : 26 m³/minute

Nouveau!



58,5 x 41,7 x 12,7 cm 6 kg

MAXXFAN DELUXE NOIR

LT1100



- Puissance max : 48 W
- Consommation de 0,2 Ah à 2,3 Ah
- Débit d'air : 26 m³/minute

Nouveau!



58,5 x 41,7 x 12,7 cm 6 kg

CONSEILS D'EXPERTS

UNE INSTALLATION SIMPLE ET EFFICACE !

Côté installation, là aussi c'est simple et efficace : les dimensions d'encastrement de **40 x 40 cm** permettent de remplacer un lanterneau classique très simplement.

Réversible, il travaille soit en extraction soit en aspiration pour faire circuler l'air à l'intérieur du véhicule.



CHAUFFAGE AUTOTERM AIR 2D

Les chauffages à air pulsé Autoterm sont équipés d'un **capteur d'oxygène**, ce qui leur permet de fonctionner en plaine comme à 4 200 m d'altitude (pour le 4D).

Grâce à leur **pompe à carburant silencieuse**, ils sont régulièrement installés dans des fourgons / vans / camping-cars / bateaux / bus...

Autoterm propose des chauffages autonomes (12V/24V) au **format très compact**, certifié CE / homologué E2 : parfait pour la certification VASP.

Les kits complets Autoterm **prêts à poser** vous permettront de simplifier vos installations, en étant sûr de n'oublier aucune pièce !

KIT AUTOTERM AIR 2D AVEC PANNEAU DE CONTRÔLE CONFORT

CH9200

Kit installation complet comprenant :

- 1 chauffe-air diesel Autoterm AIR 2D
- 1 tableau de commande numérique Confort Control avec écran OLED
- 1 boîtier en acier pour l'appareil
- 1 pièce en Y
- 1 pièce en T
- 1 tuyau de 8,3 m en papier/aluminium Ø 60 mm
- 3 bouches d'aération orientables
- 3 brides pour les bouches d'aération

autoterm

Panneau de contrôle confort



Nouveau!



Jusqu'à 86 m³ chauffé

32 x 14,5 x 11 cm 2,9 kg

+ DE RÉFÉRENCES SUR
NOTRE SITE INTERNET



Retrouvez sur notre site internet, les accessoires du kit Autoterm détaillés

Type de carburant	Gasoil
Puissance chauffage minimale	800 W
Puissance chauffage maximale	2 000 W
Volume d'air chauffé maximal	86 m ³
Consommation minimale de carburant	0,10 l/h
Consommation maximale de carburant	0,24 l/h
Puissance absorbée	29 W/h
Altitude maximale	2 500 m



KIT AUTOTERM AIR 4D AVEC PANNEAU DE CONTRÔLE CONFORT

CH9400

Kit installation complet comprenant :

- 1 chauffe-air diesel Autoterm AIR 4D
- 1 tableau de commande numérique Confort Control avec écran OLED
- 1 boîtier en acier pour l'appareil
- 1 pièce en Y
- 2 pièces en T
- 1 tuyau de 1,5 m en papier/aluminium Ø 90 mm
- 1 tuyau de 1 m en papier/aluminium Ø 75 mm
- 1 tuyau de 8,3 m en papier/aluminium Ø 60 mm
- 5 bouches d'aération orientables
- 5 brides pour les bouches d'aération

Panneau de contrôle
confort



Nouveau!

2
ANS
GARANTIE

168
M³
VOLUME

Jusqu'à 168 m³ chauffé

32 x 14,5 x 11 cm **KG** 5,5 kg



+ DE RÉFÉRENCES SUR
NOTRE SITE INTERNET

Retrouvez sur notre
site internet, les
accessoires du kit
Autoterm détaillés



Type de carburant	Gasoil
Puissance chauffage minimale	1 000 W
Puissance chauffage maximale	4 000 W
Volume d'air chauffé maximal	168 m ³
Consommation minimale de carburant	0,12 l/h
Consommation maximale de carburant	0,51 l/h
Puissance absorbée	57 W/h
Altitude maximale	4 200 m

ANTARION

+ DE RÉFÉRENCES SUR
NOTRE SITE INTERNET



Gamme complète
pour l'HYGIÈNE DE L'EAU



INSTALLATION
FACILE ET RAPIDE



SANS ENTRETIEN
À VIE



RESPECTUEUX
DE L'ENVIRONNEMENT



100%
SANS PRODUITS CHIMIQUES

EAU - PLEIN AIR



HYGIÈNE DE L'EAU

Solutions AQUATEC p.148



BARBECUES

Barbecues CADAC DOMETIC p.152

Barbecues CAMPINGGAZ p.156



ENTRETIEN

Cales, marche-pied, produits d'entretien p.157

Balais p.159



MOBILIER

Fauteuils p.158

Tables p.159



Qualité de l'eau EN VOYAGE

L'eau stagnante dans le réservoir, les tuyaux et les chauffe-eaux, ainsi que l'effet de la chaleur favorisent la multiplication des bactéries.

De même, les canalisations en mauvais état, les "points d'eau" des campings, souvent associées à des normes de traitement de l'eau insuffisantes, posent problème, dans de nombreuses régions touristiques.

SOLUTION COMPLÈTE HYGIÈNE DE L'EAU

EA5000



WM
aquatec

La solution complète pour l'hygiène de l'eau permet la conservation automatique de l'eau, la rétention des impuretés et des substances nocives ainsi que la désinfection de l'eau entièrement automatique avec des LED UV-C.

- Installation facile et rapide
- Compatible avec les pompes automatiques et immergées
- Sans entretien, écologique et sans produits chimiques
- Débit jusqu'à 8 L/min
- Performance de désinfection jusqu'à 99.999%
- Jusqu'à 13 ans d'utilisation

Nouveau!

LE PACK COMPREND :

- 1 unité de désinfection de l'eau UV-C LED
- 1 boîtier de filtre incluant 1 filtre à charbon actif

19 x 25 x 24 cm 2,4 kg



DISPOSITIF DE DÉSINFECTION DE L'EAU PAR LED-UV-C

EA4812



Nouveau!



- Désinfection de l'eau à 100% sans produits chimiques grâce à la technologie LED UV-C la plus récente et la plus innovante du marché
- Performance de désinfection jusqu'à 99,999%
- Pas de changement de lampe nécessaire
- Jusqu'à 8 l/min de débit
- Sans entretien, écologique et sans produits chimiques
- Consommation 1,2 A en traitement et 0,02 A en veille

15,9 x 11,3 x 10,5 cm 1 kg





TECHNOLOGIE ÉPROUVÉE IONS D'ARGENT
CONSERVE LA FRAÎCHEUR DE L'EAU
RÉDUCTION DES GERMES/BIOFILMS
DANS LE SYSTÈME D'EAU DOUCE



SYSTÈME DE PROTECTION DE L'EAU SILVERNET

Protège le réservoir et l'eau contre la re-germination grâce au dosage automatique d'ions d'argent.

- Manipulation et application faciles
- Dosage automatique des ions d'argent à chaque nouveau remplissage du réservoir
- Substance active selon la norme NF EN 15030
- Ions d'argent purs sans additifs tels que le chlore ou les minéraux
- Possibilité de réapprovisionner avec les kits de recharges (Changement conseillé 1 fois par an)
- S'adapte en fonction de la taille du réservoir



Nouveau!



	SILVERNET 15 LITRES	SILVERNET 60 LITRES	SILVERNET 100 LITRES	SILVERNET 160 LITRES
Référence	EA1015	EA1040	EA1080	EA1100
Volume du réservoir (en l)	15	60	100	160
Dimensions (en mm)	45 x 30 x 15	90 x 63 x 20	125 x 55 x 15	119 x 88 x 22
Poids (en g)	30	85	98	165

RECHARGE POUR SYSTÈME DE PROTECTION SILVERNET

- Jusqu'à 50% de réduction des déchets plastiques
- Carton d'emballage éco responsable 100% papier d'herbe
- Substance active ions d'argent purs – sans additifs
- Technologie brevetée

Nouveau!



	RECHARGE 60 LITRES	RECHARGE 100 LITRES	RECHARGE 160 LITRES
Référence	EA1140	EA1180	EA1101
Volume du réservoir (en l)	60	100	160
Dimensions (en mm)	80 x 40 x 15	95 x 40 x 30	110 x 45 x 30
Poids (en g)	40	50	70

SYSTÈME DE PROTECTION DE L'EAU SILVERTEX

Protège le réservoir d'eau et l'eau contre la re-germination grâce au dosage automatique d'ions d'argent.

- Manipulation et application faciles
- Dosage automatique des ions argent à chaque nouveau remplissage du réservoir
- Matériau flexible, adapté à presque toutes les ouvertures de réservoirs
- Ions d'argent purs sans additifs tels que le chlore ou les minéraux
- S'adapte en fonction de la taille du réservoir



Nouveau!

	SILVERNET 15 LITRES	SILVERNET 60 LITRES
Référence	EA1120	EA1240
Volume du réservoir (en l)	15	60
Dimensions (en mm)	45 x 30 x 15	90 x 63 x 20
Poids (en g)	30	85



**COMPACT ET STÉRILE
ÉLIMINE LES BACTÉRIES ET
CHAMPIGNONS LORS DU
REPLISSAGE DU RÉSERVOIR D'EAU**

WM 
aquatec

FILTRE STÉRILE DE REMPLISSAGE EN LIGNE FIE-100
 **EA3100**

Ce système de filtration est compact et stérile. Il élimine les bactéries et champignons éventuels au moment du remplissage de votre réservoir d'eau. Ainsi vous pouvez consommer une eau potable en toute sérénité.

- Connexions compatibles avec les raccords rapides d'arrosage de la maison
- Il est recommandé de changer le filtre interne tous les 5 000 litres.



Nouveau!



 190 x 60 x 60 mm  500 g



**KIT DE CHANGEMENT POUR
FILTRE FIE-100**
 **EA3101**

- Remplacement de la cartouche filtrante pour le filtre de remplissage et le filtre en ligne FIE-100
- Inclus joints, gant et capuchons hygiéniques



Nouveau!

 72 x 40 x 40 mm  200 g

POMPE À PRESSION À MEMBRANE 12 V
 **EA4116**

La pompe WM Aquatec est un équipement fonctionnant en 12 V. Cette pompe à membrane s'installe à l'extérieur de votre réservoir et viendra puiser l'eau pour alimenter votre robinet ou encore votre douche.

- Débit max : 11,6 l/min
- Pression d'arrêt : réglable de 1,9 à 3,8 bars (préréglage 2,4 bars)
- Entrée / sortie : filetage mâle 1/2"
- Tension : 12 V
- Consommation de courant : 3,2 A (max. 6 A avec préréglage)
- Livrée avec raccords cannelés Ø 12 mm (1 x droit + 1 x 90°)



Nouveau!



 25 x 20,3 x 11,1 cm  1,9 kg

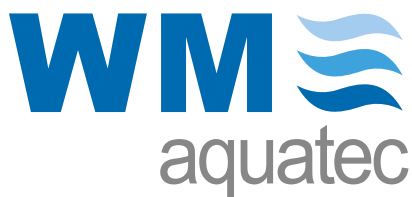

**GAMME COMPLÈTE POUR LA
DÉSINFECTION ET LA CONSERVATION
DE L'EAU EN CAMPING-CAR**

**AGENT DE CONSERVATION
DEXDA ONE**

EA1122

DEXDA One est l'agent de conservation pour une eau potable et de citerne sûre.

- Gobelet doseur pour un dosage précis
- Idéal en caravane, camping-car ou en trekking
- Conserve l'eau fraîche jusqu'à 6 mois
- Pour les réservoirs ou récipients en plastique et en acier inoxydable
- Conserve jusqu'à 1200 litres d'eau au total
- Vendu par 12 en présentoir comptoir



Nouveau!



120 ml 150 g

**DÉSINFECTANT ET CONSERVATEUR
DEXDA COMPLETE**

EA1124

DEXDA Complete est le désinfectant et le conservateur pour une eau potable.

- Gobelet doseur pour un dosage précis
- Désinfecte et conserve jusqu'à 1200 litres d'eau
- Combat les agents pathogènes : virus, germes, champignons et bactéries (légionelles...)
- Pour les réservoirs ou récipients en plastique et en acier inoxydable
- Vendu par 12 en présentoir comptoir



Nouveau!



120 ml 150 g

**SOLUTION D'ÉLIMINATION BIOFILM
DEXDA CLEAN**

DEXDA CLEAN désinfecte le système d'eau claire.

- Élimine le biofilm dans le réservoir et les tuyaux
- Substance active de dioxyde de chlore très efficace
- Éprouvé en laboratoire selon les normes NF EN 1276 et 13623
- Nul besoin de plusieurs rinçages



Nouveau!



DÉTARTRANT KXPRESS

KXpress pour un détartrage efficace de l'ensemble du système d'eau douce.

- Disponible pour les réservoirs jusqu'à 500 litres
- Élimine les odeurs désagréables avec le principe actif du citron
- Convient également pour les machines à café et autres appareils ménagers



Nouveau!

Référence	EA2251	EA2000
Volume du réservoir (en l)	160	500
Dimensions (en mm)	179 x 50 x 50	272 x 80 x 80
Poids (en kg)	0,29	1

Référence	EA2912	EA2001
Volume du réservoir (en l)	160	500
Dimensions (en mm)	179 x 50 x 50	272 x 80 x 80
Poids (en kg)	0,33	1,3



SAFARI CHEF 2 LP

PB1000



- Ø cuisson : 30 cm
- Grille BBQ et plancha avec revêtement antiadhésif céramique Greengrill
- Bac de récupération des graisses
- Allumage facile grâce au piezo automatique
- Pieds repliables
- Livré avec sac de transport
- Fourni avec adaptateur G1/4" -> G1/2"

38,8 x 22 x 22 cm 3,6 kg X 6



BBQ POLYVALENT
ULTRA-LÉGER

CONSEILS D'EXPERTS

CONSOMMATION DE GAZ

- Consommation de gaz du SAFARI CHEF 2 LP : **130 g/h**
- Soit environ **8 barbecues** avec la cartouche de gaz 500 g, Réf: PB1070



DÉTENDEUR POUR CARTOUCHE EN 417

PB1080

- Régulateur de gaz EN 417
- Avec un tuyau de 85 cm
- Se visse facilement sur la cartouche
- Convient aux cartouches de gaz CADAC de 445 g et 500 g
- Pression 30 mBar



41,5 x 12,5 x 7 cm 500 g

TUYAU DE GAZ POUR BBQ

PB1010

- Tuyau de gaz NF
- Filetage G 1/2"

+ DE RÉFÉRENCES SUR
NOTRE SITE INTERNET



100 cm 200 g



CADAC

DOMETIC

SAFARI CHEF 2 HP

PB1001



- Ø cuisson : 30 cm
- Grille BBQ et plancha avec revêtement antiadhésif céramique Greengrill
- Bac de récupération des graisses
- Allumage facile grâce au piezo automatique
- Pieds repliables
- Livré avec sac de transport
- Fourni avec adaptateur G1/4" -> G1/2"
- **Fonctionne directement sur une cartouche de gaz EN 417 à vis** (Réf. : PB1070)

38,8 x 22 x 22 cm 3,6 kg X 6



CONSEILS D'EXPERTS

CONSOMMATION DE GAZ

- Consommation de gaz du SAFARI CHEF 2 HP : **130 g/h**
- Soit environ **8 barbecues** avec la cartouche de gaz 500 g, Réf: PB1070



BOUTEILLE DE GAZ À VISSER EN DESSOUS

CARTOUCHE DE GAZ 500G

PB1070

- Cartouche de gaz filetée de type EN417 dotée d'une soupape de sécurité standard auto-obturante contenant un mélange de gaz butane/propane
- Se visse directement sur les produits CADAC Safari Chef HP



12 x 12 x 14 cm 700 g

2 COOK 3 PRO DELUXE

PB1021



LÉGER 2 PLAQUES AMOVIBLES

- Réchaud 2 brûleurs (2 supports de casserole), une plaque de cuisson lisse et une plaque de cuisson nervurée avec revêtement anti-adhésif céramique Greengrill
- Allumage piezo, couvercle avec clips de fermeture
- Surface supérieure de l'appareil en inox pour faciliter le nettoyage
- Livré avec sac de transport
- Fourni avec adaptateur 1/4"->1/2"

56 x 31 x 9,7 cm 5,3 kg X 6





CARRI CHEF 2 BBQ / SKOTTEL

PB1040

- Ø cuisson : 47 cm
- Cadac modular system : 3 surfaces de cuisson interchangeables : skottel, grille BBQ, support de casserole
- Allumage piezo
- Couvercle avec thermomètre intégré
- Puissant brûleur permettant les cuissons type four
- Livré avec sac de transport
- Fourni avec adaptateur 1/4" -> 1/2"

2 ANS GARANTIE



Fauteuils p.158

CONSEILS D'EXPERTS

CONSOMMATION DE GAZ

- Consommation de gaz du CARRI CHEF 2 : **270 g/h**
- Soit environ **4 barbecues** avec la cartouche de gaz 500 g, Réf: PB1070



69,6 x 94,1 x 47 cm



13 kg



X 10

COMPACT CHEF 2 LP

PB1002

- Ø cuisson : 30 cm
- Grille BBQ et plancha avec revêtement antiadhésif céramique Greengrill
- Bac de récupération des graisses
- Allumage facile grâce au piezo automatique
- Fonctionne avec une cartouche de gaz avec valve à bride SSN-29, Réf: PB1060
- Livré avec sac de transport



CONSEILS D'EXPERTS

CONSOMMATION DE GAZ

- Consommation de gaz du COMPACT CHEF 2 LP : **130 g/h**
- Soit environ **4 barbecues** avec la cartouche de gaz 220 g, Réf: PB1060



23 x 34,7 x 30,4 cm



4 kg



X 6





CADAC

DOMETIC

CITI CHEF 40

PB1050

5 ANS GARANTIE

- Ø cuisson : 38cm
- Couvercle avec thermomètre intégré
- Grille BBQ en fonte d'aluminium avec revêtement eco-friendly et antiadhésif céramique
- Allumage piezo automatique
- Bac de récupération des graisses amovible entièrement émaillé
- Support de casserole pour pouvoir utiliser le citi chef comme petite cuisinière
- Puissant brûleur permettant les cuissons type four
- Livré avec sac de transport
- Fourni avec un adaptateur 1/4" -> 1/2"

Tables
p. 159



**LÉGER ET
ULTRA-COMPACT**

CONSEILS D'EXPERTS

CONSOMMATION DE GAZ

- Consommation de gaz du CITI CHEF 40 : **196 g/h**
- Soit environ **6 barbecues** avec la cartouche de gaz 500 g, Réf: PB1070



42 x 42 x 33 cm 5,8 kg X 8

RACCORD RAPIDE COUDÉ

PB1090

- Ce raccord permet de mettre/enlever facilement le tuyau de gaz d'un barbecue
- Avec un boulon rotatif et une valve auto-obturante pour une utilisation sûre



7 x 4,7 x 2,4 cm 120 g

TRIO POWER PACK

PB1061

- Pack pour coupler 3 bouteilles de gaz Cadac 220g (réf PB1060)
- Léger, portable et transportable facilement grâce à son sac de transport fourni.
- Livré avec tuyau d'1.5m et connecteur à raccord rapide.



17 x 22 x 26 cm 1,2 kg

CARTOUCHE DE GAZ 220 G

PB1060

- Cartouche de gaz de 220 g avec valve à bride SSN-29



300 cm 600 g





CAMPINGAZ®



**RÉCHAUD 3 en 1
FACILEMENT
TRANSPORTABLE**



**RÉCHAUD 3 EN 1
PB2010**

- Fonctions réchaud, grill et plancha
- Ø cuisson : 30 cm
- Revêtement Téflon anti-adhérent, lavable en machine
- Tout s'empile pour le transport
- Bac à récupération des graisses en acier
- Livré avec tuyau et détendeur avec molette de réglage
- Adapté pour bouteilles R904 et R907



46 x 21 x 13 cm 6 kg X 4



**TRÈS GRANDE SURFACE
DE CUISSON
TRÈS RÉSISTANT**



**BBQ ATTITUDE
PB2020**

- Grille cuisson 48x26 cm, en fonte émaillée
- Mode de cuisson grille et four
- Technologie Blue Flamme : répartition homogène de la chaleur grâce aux deux brûleurs micro flammes
- Nouveau design de la grille et du brûleur pour limiter les flammes soudaines
- Grand tiroir frontal de récupération des graisses
- Allumage piezo
- Couvercle avec thermomètre intégré en fonte d'aluminium
- Fonctionne sur bouteille de gaz standard : jusqu'à 14 heures d'autonomie
- Livré assemblé



Fermé : 59 x 39 x 36 cm 13 kg X 10
 Ouvert : 59 x 47 x 61 cm



**STABLE, ROBUSTE, SIMPLE À UTILISER
ULTRA COMPACT**



**CAMP BISTRO 3
PB2040**

- Allumage automatique
- Mise en place sécurisée de la cartouche
- Support de casserole fixe, grande stabilité
- Livré avec malette de transport et de rangement
- Adapté pour cartouche CP250 (Réf: PB2031)



33 x 28 x 9,5 cm 1,4 kg X 4



**Tables
p. 159**

**CARTOUCHE DE GAZ
CAMPINGAZ 250 G**

PB2031

- Isobutane
- Adaptée pour CAMP BISTRO 2



450 ml



ANTAREL

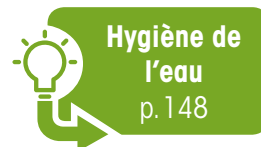

CALES 3 NIVEAUX

PZ0010

- 3 niveaux avec système anti-dérapant
- Livrées avec sac de transport (250 g)
- Charge maximum 5 000 kg

57,5 x 20,5 x 14 cm 3,5 kg

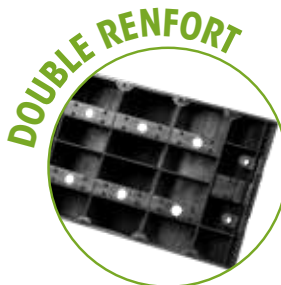

Sécurité

3 niveaux avec système anti-dérapant



MARCHE PIED PLASTIQUE

PZ0021

- En polypropylène renforcé
- Charge maximale : 100 kg

23 x 43 x 28 cm 1 kg



PURIFICATEUR D'EAU AQUACLEAN

PN2000

- Purificateur d'eau sans chlore à base d'ions d'argent actif, particulièrement efficace pour désinfecter l'eau potable
- Évite la prolifération de germes pendant 6 mois sans adjonction de chlore
- Flacon de 100 ml pour traiter 1 000 L d'eau

100 ml 140 g



DÉTERGENT POUR RÉSERVOIR D'EAU

PN2010

- Permet de nettoyer le réservoir d'eau, les tuyauteries, les pompes et les flexibles
- Sans odeur ni goût, il enlève les dépôts et autres salissures

500 ml 650 g





FAUTEUILS

ANTAREL



FACILE À RANGER
15 % de gain de place
une fois replié par
rapport au standard du
marché

FAUTEUILS ACAPULCO

- Structure aluminium double renfort, finition mat
- Dossier réglable 7 positions
- Tissu 100 % Textilène

A Liseret BLEU  PA2241

B Liseret ROUGE  PA2240

 ouvert : 121 x 57 x 74 cm  4,6 kg

fermé : 44,5 x 49 x 9 cm



assise : 45 x 47,5 x 40 cm  Max.120 kg

REPOSE JAMBES

- Structure aluminium double renfort
- Adapté aux fauteuils Acapulco et Brasília

 ouvert : 68 x 47,5 x 40 cm  800 g



Référence	A  PA0111	B  PA0333
Finition	Aluminium mat	Gris foncé, tissu mesh confort
Compatibilité fauteuils	ACAPULCO	BRASILIA



FAUTEUIL BRASILIA

 PA4240



CONFORT MAXIMISÉ avec renforts lombaires et dorsaux

- Tissu mesh confort et rembourré
- Structure aluminium double renfort, laqué gris
- Pliage extra compact
- Dossier réglable 7 positions

 ouvert : 121 x 57 x 74 cm  4,6 kg

fermé : 44,5 x 49 x 9 cm

assise : 45 x 47,5 x 40 cm  Max.120 kg



FAUTEUILS SAINT-TROPEZ

- Structure aluminium, charnières en acier, finition satinée

A GRIS CLAIR  PA9531

B GRIS FONCÉ liseret bleu  PA9530

 fermé : 45 x 48 x 9 cm  3,3 kg

ouvert : 87 x 61 x 48 cm

assise : 44 x 47 x 35,5 cm  Max.100 kg



GAIN DE PLACE, replié, 2 fois plus petit qu'un fauteuil directeur standard





TABLE CLAYETTE ESSAOUIRA 110 cm

PA0401

- Structure + clayettes en aluminium (petit modèle)
- Charge maxi : 30 kg
- Emballée dans son sac de transport : 113 x 25 cm

110 x 70 x 70 cm 4,5 kg X 4



TABLE CLAYETTE MARRAKECH 140 cm

PA4011

- Structure + clayettes en aluminium (grand modèle)
- Charge maxi : 30 kg
- Emballée dans son sac de transport : 143 x 25 cm

140 x 80 x 70 cm 5 kg X 6



Disponible en 110 cm
ou 140 cm pour 4 ou
6 couverts

BALAI DE LAVAGE TÉLESCOPIQUE avec robinet d'arrêt

PN1000

- Avec manche télescopique en aluminium
- Robinet d'arrêt
- Raccordement de type raccord rapide fourni

125 <=> 205 x 4,5 cm 1,3 kg

EMBOUT LAITON



Hygiène de l'eau
p. 148



EMBOUT BALAI RENFORCÉ
pour une fixation solide
et durable



JUSQU'À 190 CM !

EMBOUT LAITON



BALAI DE LAVAGE TÉLESCOPIQUE MAXI avec robinet d'arrêt et brosse 180°

PN1010

- Avec manche télescopique en aluminium
- Robinet d'arrêt
- Raccordement de type raccord rapide fourni
- Embout pour la fixation de la brosse en laiton
- Brosse 180°

125 <=> 190 x 4,5 cm 1,2 kg

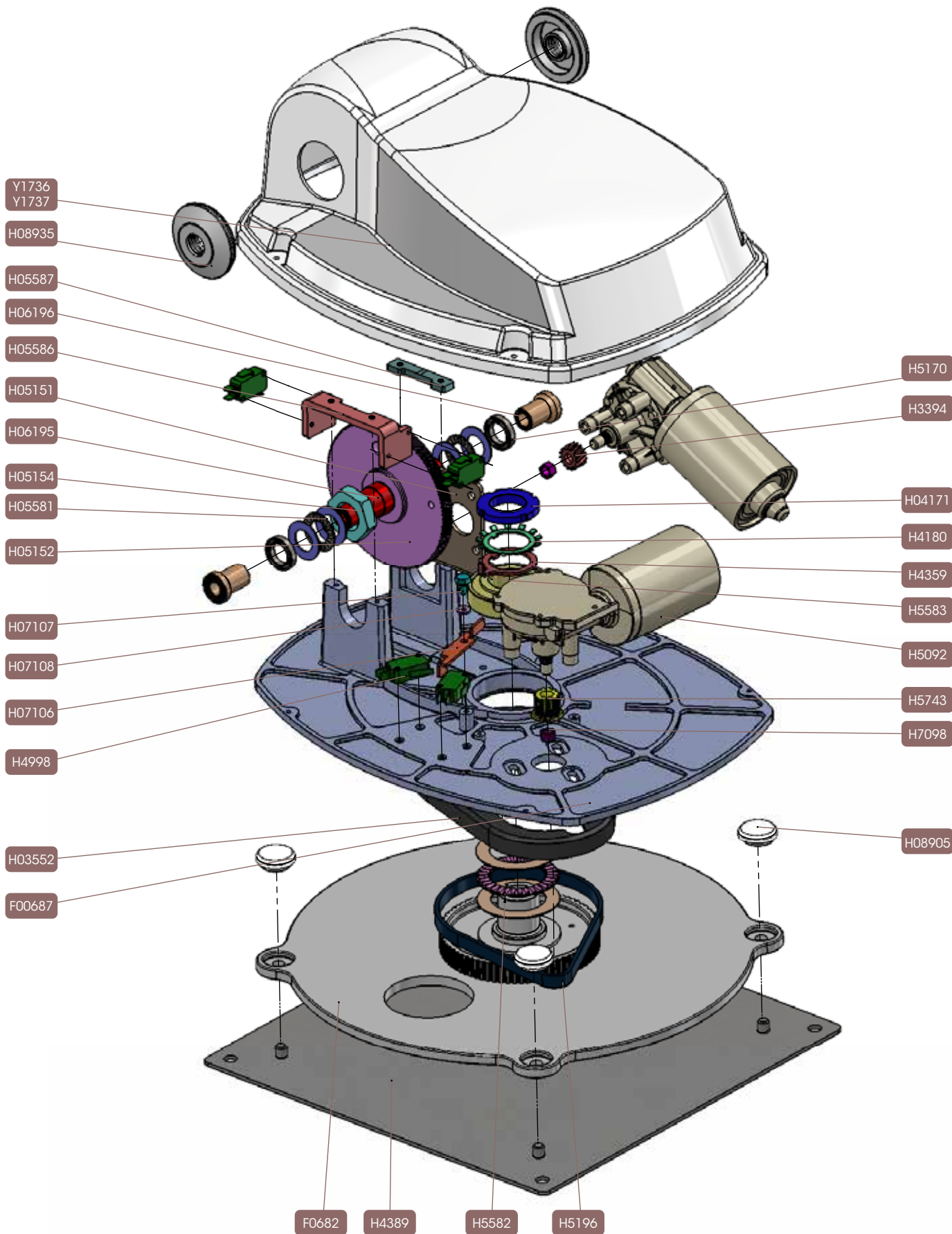



PIÈCES DÉTACHÉES ANTENNES AUTOMATIQUES et MANUELLES

Si la pièce ou le modèle d'antenne que vous recherchez ne figure pas dans cette liste, n'hésitez pas à nous contacter ! Merci de relever au préalable le modèle de l'antenne ou le numéro de série afin que nous puissions vous renseigner.

MÉCANIQUE & MOTORISATION

			Compatibilité		
			G4 / G5 (CP75, CP85)	G5+ (CP75+, CP85+)	G6+ (CP+75/85) G6+CONNECT (CP+CONNECT)
	Capot moteur	Y1736	OUI	OUI	OUI
	Capot moteur Twin	Y1737	OUI	OUI	OUI
	Courroie 172 XL renforcée Kevlar	H5196	OUI	OUI	OUI
	Courroie 164 XL renforcée Kevlar	H3495	POUR ANTENNE ANCIENNE GÉNÉRATION		
	Moteur élévation / Rotation	H5092	OUI	OUI	OUI
	Pignon moteur rotation	H5743	OUI	OUI	OUI
	Écrou de serrage pignon moteur	H7098	OUI	OUI	OUI
	Bague fin de course	H4359	OUI	OUI	OUI
	Kit switch élévation / rotation (2 pièces par kit)	Y01335	OUI	OUI	OUI
	Carte électronique	Y2064	OUI	OUI	OUI
	Embase moteur	F0682	OUI	OUI	OUI
	Platine	H4389	OUI	OUI	OUI

CÂBLES & CONNECTIQUES

	Fiche à sertir RG 58	H6959	OUI	OUI	OUI
	Fiche à sertir RG 58 coudée	H6960	OUI	OUI	OUI
	Câble coax RG 58 au mètre	H6906	OUI	OUI	OUI
	Câble d'alimentation - 5A 60/65/72/85 cm	Y1095	OUI	OUI	OUI
	Câble de commande	Y1677	OUI	OUI	OUI
	Rallonge câble de commande 2.5m	Y1678	OUI	OUI	OUI
	Passe-toit simple blanc	SZ8010	OUI	OUI	OUI
	Passe-toit simple noir	SZ8020	OUI	OUI	OUI
	Passe-toit double	Y1006	OUI	OUI	OUI



PIÈCES DÉTACHÉES ANTENNES TERRESTRES

Si la pièce ou le modèle d'antenne que vous recherchez ne figure pas dans cette liste, n'hésitez pas à nous contacter ! Merci de relever au préalable le modèle de l'antenne ou le numéro de série afin que nous puissions vous renseigner.

	Ampli pour antenne Omni360 et OmniFlat Antarion	AT0010
	Ampli pour antenne Omni Tonna 40 cm 298012	AT0020
	Ampli pour antenne directionnelle Antarion AT0300	AT0030











Merci de bien vouloir communiquer à chaque commande, le **n° de série** ainsi que le **modèle** se trouvant au dos de votre antenne.



PIÈCES DÉTACHÉES ANTENNES AUTOMATIQUES ET MANUELLES

Si la pièce ou le modèle d'antenne que vous recherchez ne figure pas dans cette liste, n'hésitez pas à nous contacter ! Merci de relever au préalable le modèle de l'antenne ou le numéro de série afin que nous puissions vous renseigner.

POINTEURS		Compatibilité		
		G4 / G5 (CP75, CP85)	G5+ (CP75+, CP85+)	G6+ (CP+75/85) G6+CONNECT (CP+CONNECT)
	CP+CONNECT	AA1100	Remplace le CP+75/85, CP75, CP85, CP75+ et CP85+, CSR 115, CSR 125 et CP+MS	
	CP+MS pour G6+ 65 cm	AA1010	Uniquement pour antennes G6+ 65 cm et Compact	
	CP+85 Skew pour 85 Skew G6+ uniquement MTC3812	AA1040		OUI
	CP85 Skew CONNECT	AA1030	Seulement pour G6+CONNECT SKEW	
	CP110+ pour antenne 72 ancienne génération	AA1110	Remplace le CSR100 et CSR110	
	CP120+ pour antenne 85 ancienne génération	AA1120	Remplace le CSR120	
	Jeu de câbles adaptateurs pour CP110+	Y1140 + Y1141	À commander avec CP110+ remplaçant un CSR100 ou CSR110 avec prise moteur ovale	
	Digital panel	AA2100	Compatible avec tous les pointeurs sauf CP+MS, CP110+, CP120+ et CP65+	

PENSEZ-Y !

Pour toutes vos demandes de pièces détachées sous garantie pour nos antennes automatiques, merci de nous faire parvenir avec votre commande :

- Le modèle de l'antenne (ou à défaut le modèle du pointeur)
- Le numéro de série de l'antenne
- La facture d'achat du client



TÊTES LNB

			Compatibilité		
			G4 / G5 (CP75, CP85)	G5+ (CP75+, CP85+)	G6+ (CP+75/85) G6+CONNECT (CP+CONNECT)
	Tête LNB simple	AA0010	OUI	OUI	60/65 cm uniquement
	Tête LNB double	AA0020	OUI	OUI	60/65 cm uniquement
	Tête LNB simple nue	Y3561			Sauf 60/65 cm
	Tête LNB TWIN nue	Y3560			Sauf 60/65 cm
	Bras + coque + tête pour 72 ou 85 G6+ après sn 100918-04-0001	Y03949			OUI
	Coque "supérieure" Tête LNB G6+	F0754			OUI
	Bras LNB 65 cm G6+ avant sn 190218-04-0221	Y1334			Selon n° de série
	Bras LNB 65 cm G6+ après sn 190218-04-0221	Y03660			Selon n° de série
	Bras LNB 72 cm G4/G5	Y1735	OUI		
	Bras LNB Compact	Y3671			Compact uniquement
	Kit de transformation en 72 G6+	M0172	Kit nécessaire au remplacement d'une coupelle d'antenne 72 cm avant SN 190918-04-001		
	Kit de transformation en 72 G6+ Air	M0372			

COUPELLES



Merci de bien vouloir communiquer à chaque commande, le **n° de série** ainsi que le **modèle** se trouvant au dos de votre antenne.

			Compatibilité		
			G4 / G5 (CP75, CP85)	G5+ (CP75+, CP85+)	G6+ (CP+75/85) G6+CONNECT (CP+CONNECT)
	Coupelle Compact	Y0360301			OUI
	Coupelle 65 cm après SN 190218-04-0221	Y03658			OUI
	Coupelle 72 cm pour G6+ CONNECT après SN 100918-04-0001. Si modèle antérieur à ce SN, commander la réf M0172	Y03659			OUI
	Coupelle 72 cm AIR pour G6+ CONNECT après SN 010119-04-0341. Si modèle antérieur à ce SN, commander la réf M0372	Y03772			OUI
	Coupelle 85cm G6+ et G6+CONNECT après SN 100918-04-0001. Si SN antérieur à ce SN, commander aussi la réf Y03949 et F01166	Y2710			OUI
	Coupelle AIR 85 cm après SN 100918-04-0001	Y3164			OUI
	Support coupelle Compact	H080931			Compact uniquement
	Support Coupelle 65 cm G6+ après SN 190218-04-0221	H0754005			Selon n° de série
	Support Coupelle 72/85 cm G6+ CONNECT après sn 100918-04-0001	F1166			Selon n° de série
	Support coupelle 85 cm G4/G5+	Y1938	OUI	OUI	



PIÈCES DÉTACHÉES TÉLÉVISIONS ET DÉMODULATEURS



Si la pièce ou le modèle de télévision ou de démodulateur que vous recherchez ne figure pas dans cette liste, n'hésitez pas à nous contacter ! Merci de relever au préalable le modèle de l'antenne ou le numéro de série afin que nous puissions vous renseigner.

CONNECTEURS TV ET ANTENNE

	Fiche F Ø 6,4 mm	AZ3064		Coupleur fiche F femelle / femelle	AZ3120
	Fiche F Ø 7 mm	AZ3070		Répartiteur 2 voix satellite / hertzien	AZ3200
	Fiche femelle à visser / TV mâle	AZ3100			
	Fiche F femelle à visser / TV femelle	AZ3110			

POUR DÉMODULATEURS SERVIMAT TSV7600, TSV8600, VEGA, SIRIUS, ARMIS, VIAGGIO

	Alimentation 12V démo SERVIMAT	AA0104
	Télécommande pour démo SERVIMAT	AA0102
	Télécommande pour démo SIRIUS	AA0106
	Déport infrarouge jack pour démo SERVIMAT ARMIS et VIAGGIO 1 et 2	AA0103
	Déport infrarouge mini-USB pour démo SERVIMAT ARMIS 3 et SIRIUS 3	AA0105

TÉLÉCOMMANDES, CÂBLES ET ALIMANTATIONS

	Télécommande TV Antarion TV A2 / BG / TV1930/TV1931/TV1940/TV1941	TZ0100
	Télécommande TV Antarion TVATV/ HDNG/A	TZ0101
	Télécommande TV Antarion LED	TZ0102
	Télécommande TV Antarion TVATV16H-DDF/TVATV19HDNG/TV16A/TV19A	TZ0103
	Télécommande TV Antarion LED16915G	TZ0104
	Télécommande TV Antarion B3	TZ0105
	Télécommande TV Antarion B/B2	TZ0110
	Télécommande TV Antarion SMART autre que TV1950 et TV2260	TZ0111



Merci de bien vouloir communiquer à chaque commande, le **n° de série** ainsi que le **modèle** se trouvant au dos de votre appareil.

	Alimentation 12 V connectique jack	TZ0011
	Alimentation 12 V connectique 3 plots	TZ0013
	Alimentation 220 V connectique jack	TZ0021
	Alimentation 220 V connectique 3 plots	TZ0023



PIÈCES DÉTACHÉES SYSTÈMES VIDÉO DE REcul

Si la pièce ou le modèle de télévision ou de démodulateur que vous recherchez ne figure pas dans cette liste, n'hésitez pas à nous contacter ! Merci de relever au préalable le modèle de l'antenne ou le numéro de série afin que nous puissions vous renseigner.

CAMÉRAS POUR SYSTÈMES VIDÉO DE REcul



Merci de préciser à chaque commande, **le n° de série et le modèle** se trouvant au dos de votre appareil

	Caméra pour système vidéo de recul inox blanche	CR0001
	Caméra pour système vidéo de recul inox noire	CR0012
	Caméra HD 1920 x 1080p pour système vidéo de recul inox blanche - Avt 2023	CR0015
	Caméra HD 1920 x 1080p pour système vidéo de recul inox blanche - A partir 2023	CR0016
	Caméra pour système vidéo de recul inox double	CR0003
	Caméra pour système vidéo de recul fourgon blanche	CR0004
	Caméra pour système vidéo de recul fourgon noire	CR0005
	Caméra pour système vidéo de recul plaque	CR0006
	Caméra pour système vidéo de recul compacte	CR0007
	Caméra pour système vidéo de recul FIAT	CR0008
	Caméra pour système vidéo de recul FORD	CR0009
	Caméra pour système vidéo de recul VW T6	CR0013
	Caméra pour système vidéo de recul VW CRAFTER	CR0014
	Caméra pour système vidéo de recul sans fil	CR0010
	Caméra pour système vidéo de recul Drone View	CR0011

ÉCRANS POUR SYSTÈMES VIDÉO DE REcul



Merci de préciser, à chaque commande d'écran, **la référence inscrite au dos de l'écran** à remplacer, afin que nous nous assurions de sa compatibilité.

	Écran pour système vidéo de recul 7"	CR0102
	Écran HD 1024p pour système vidéo de recul 7"	CR0106
	Écran pour système vidéo de recul double optique	CR0103
	Écran pour système vidéo de recul simple optique sans fil	CR0105
	Écran pour système vidéo de recul rétroviseur	CR0104

ACCESSOIRES POUR SYSTÈMES VIDÉO DE REcul



Merci de préciser, à chaque commande de câbles, **la référence inscrite au dos de l'écran** auquel ce câble est connecté, afin que nous nous assurions de sa compatibilité.

	Rallonge 15 m système vidéo de recul ANTARION	CR0222
	Faisceau d'alimentation pour vidéo de recul ANTARION	CR0221
	Cordons adaptateurs RCA/4 Plots	CR0200



PIÈCES DÉTACHÉES POUR RAFRAÎCHISSEUR VIESA HOLIDAY IIIs

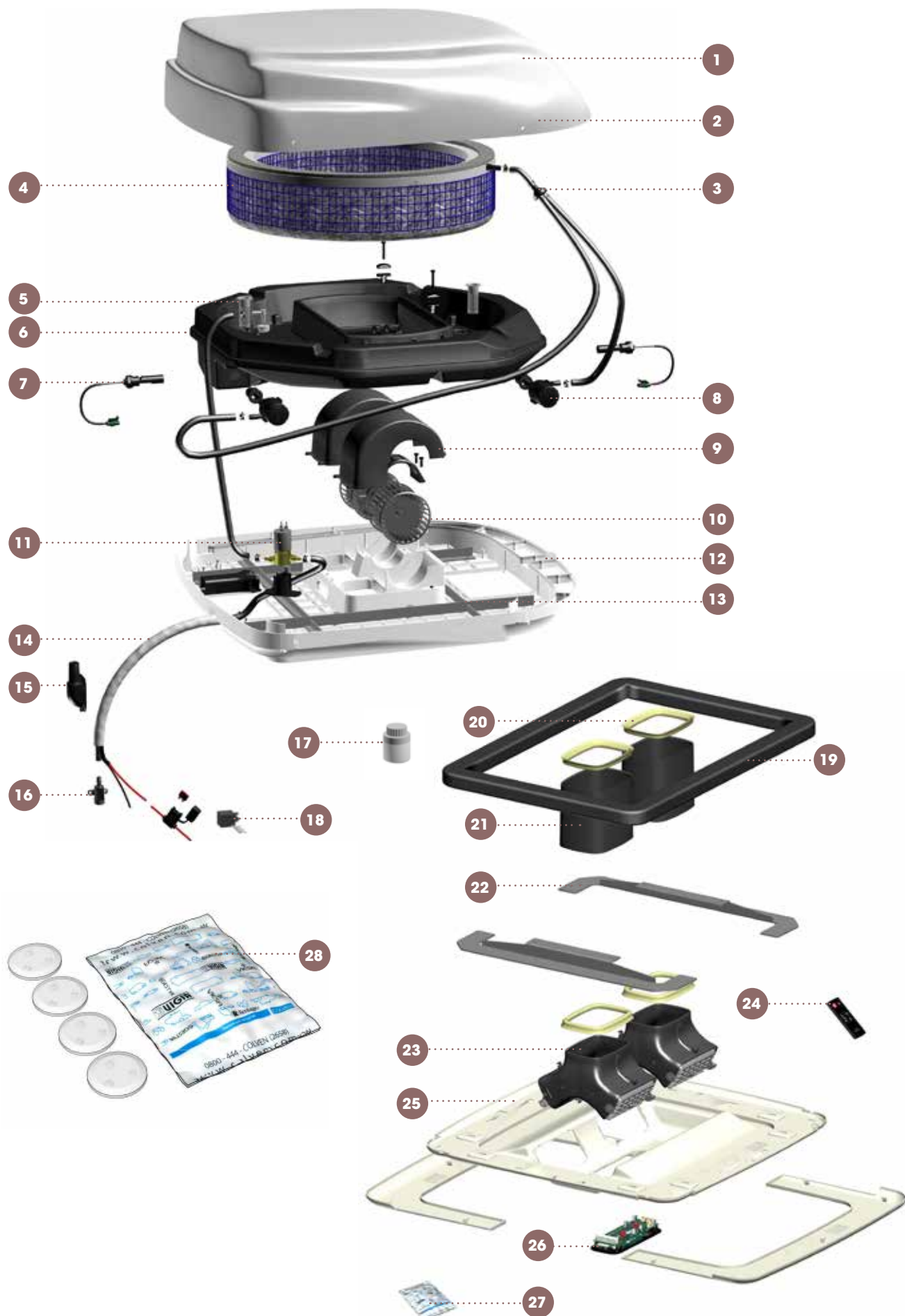



PIÈCES DÉTACHÉES RAFRAÎCHISSEUR VIESA HOLIDAYS IIIs



Merci de préciser à chaque commande, le n° de série et le modèle se trouvant au dos de votre appareil

N°	Référence	Description	Comprenant
1	I01.00178-7	Couvercle pour HOLIDAYS IIIs	• 1 couvercle pour unité Holiday IIIs
2	X6004.A363-2	Kit de vis pour le couvercle de l'unité	• 5 vis M6 x 20 mm • 5 écrous carrés M6 • 5 bouchons d'écrous carrés
3	X6012.A151-7	Kit d'installation hydraulique	• 1 valve de restriction Holiday IIIs • 3 tubes en silicone 8 x 13 mm • 6 bandes élastiques ø 15 mm
4	I01.00039-0	Filtre holiday pour maintenance	• 2 filtres évaporateurs
5	I01.00045-8	Cartouche calfabas	• 10 cartouches Calfabas
6	X6012.A156-4	Porte-évaporateur complet (sans pompe)	• 1 porte-évaporateur • 1 kit système hydraulique • 2 capteurs de niveau d'eau • 1 joint d'étanchéité pour courbe de charge • 2 cartouches Calfabas • 2 joints de pompe • 2 kits de vis de fixation du plateau • 1 bande élastique ø 11 mm • 1 bande élastique ø 12 mm • 1 courbe pour l'entrée d'eau • 2 connecteurs femelle étanches pour pompe
7	X6012.A149-7	Capteurs de niveau d'eau	• 2 capteurs de niveau d'eau
8	X6012.A148-5	Pompe brushless 12 V	• 1 pompe Brushless 12 V • 1 bande élastique ø 15 mm • 1 joint pour pompe
9	X6012.A147-3	Couvercle moteur et fixation	• 1 bande plastique pour moteur • 2 couvercles moteur en plastique • 4 vis M5 x 25 mm • 4 rondelles plastiques épaisseur 5 mm • 8 vis autotaraudeuses 3,5 x 16 mm
10	I01.00043-1	Moteur centrifuge 12 V	• 1 moteur centrifuge 12 V
11	X6012.A146-1	Kit electrovanne	• 1 électrovalve NC 12 V • 1 support électrovalve • 2 vis autotaraudeuses 4,2 x 13,2 mm • 1 bande élastique ø 11 mm • 1 bande élastique ø 12 mm
12	I01.00186-1	Base complète avec châssis	• 1 base Holiday • 1 châssis Holiday
13	I01.00162-1	Inserts pour holiday châssis	• 4 inserts pour châssis M6 • 4 écrous d'insertion de châssis • 4 O-ring
14	I01.00120-7	Kit d'installation électrique HOLIDAY IIIs	• 1 kit d'installation électrique Holiday IIIs
15	X6012.A030-8	Courbe d'entrée du toit	• 1 courbe d'entrée du toit
16	X6012.A144-0	Kit de robinet de sécurité	• 1 robinet de sécurité 3/8" avec raccord ø 8 mm • 1 bande élastique ø 11 mm • 2 vis auto-taraudeuses 3,5 x 12 mm
17	X6006.A259-8	Paquet de calfabas	• 5 récipients Calfabas 20 grammes
18	I01.00172-9	Accessoires électriques pour HOLIDAY IIIs	• 1 porte-fusible 1 relais 12 N/A
19	I01.00008-5	Joint 20 x 25 x 2000 mm	• 1 joint 20 x 25 x 2000 mm
20	X6012.A143-8	Joint du tube d'orientation	• 2 joints du tube d'orientation
21	X6012.A142-6	Tube de prolongement 125 mm	• 2 tubes de prolongement 125 mm
22	X6012.A117-7	Châssis de fixation 400 x 400 mm	• 2 châssis de fixation 400 x 400 mm
23	X6012.A141-4	Orienteur	• 1 orienteur
24	I01.00179-5	Télécommande VIESA	• 1 télécommande Viesia
25	X6012.A062-8	Écran standard (couleur blanche) 400 x 400 mm	• 1 module de contrôle standard • 2 petits finitions pour masque
26	I01.00142-1	HOLIDAY IIIs module de commande et contrôle	• 1 Holiday IIIs module de commande et contrôle
27	I01.00171-0	Accessoires et vis pour HOLIDAY	• 4 vis M6 pour les unités de fixation • 8 vis M4 pour la fixation du couvercle
28	X6012.A163-1	Kit d'éclairage de finissage	• 4 lampes LED 12 V 150 Lumens (Lumière froide) • 2 câbles adaptateur en Y pour lumières



A

Adaptateur allume-cigare XT60 EcoFlow.....	45
Adaptateur prise chargeur secteur EcoFlow.....	45
Afficheur et jauge Bluetooth Mopeka Pro.....	133
Afficheur pour régulateur MPPT Antarion.....	78
Afficheur pour régulateur MPPT Victron.....	78
Adaptateurs de montage Thitronik.....	123
Adaptateurs P17/230 V.....	64
Adaptateurs MC4 vers XT60.....	77
Adaptateurs EcoFlow.....	45
Afficheurs digital pour batterie Super B.....	25
Afficheurs standards pour batterie Super B.....	25
Agent de conservation Dexda One Aquatec.....	151
Aimants pour fixation antennes Omni.....	93
Alarm-Detect infrason SX1 Pro+.....	128
Alarm-Detect transpondeur tél. SX1 Pro+.....	129
Alarme WiPro III Thitronik.....	122
Alarme WiPro easy Thitronik.....	124
Ampoules.....	53
Antennes d'alarme Thitronik.....	125
Antennes satellites manuelles.....	95
Antennes satellites automatiques Antarion.....	86
Antennes 4G Fit Antarion.....	96
Antennes terrestres.....	92

B

Balais de lavage Antarel.....	159
Barbecues Cadac Dometic.....	152
Barbecues Campingaz.....	156
Barre de connexion 600 A Antarion.....	38
Barre de son Antarion.....	105
Batterie glacière EcoFlow.....	140
Batterie Wave 2 EcoFlow.....	139
Batterie acide Dual Purpose Varta.....	50
Batteries AGM Antarion.....	48
Batteries AGM Victron.....	46
Batteries AGM Dual Purpose Varta.....	51
Batteries GEL Antarion.....	49
Batteries GEL Victron.....	46
Batteries lithium Power + Antarion.....	26
Batteries lithium Easy +.....	33
Batteries lithium Smart Victron.....	28
Batteries lithium Super B Epsilon.....	22
Batteries lithium Super B Nomia.....	24
Batteries lithium Superpack Victron.....	32
Batteries plomb Carbone Victron.....	47
Battery protect Victron.....	35
Blisters pour panneaux solaires.....	80
Boites de transfert bouteilles GPL Campko.....	134
Boucle de câble radio 868 Thitronik.....	123
Bouteilles GPL Campko.....	132
Bracelet NFC Thitronik.....	123

C

Câble avec module Bluetooth Victron.....	78
Câble de connexion XT150 EcoFlow.....	45
Câble extension MC4 3 m.....	77
Câble MC4 extra plat EcoFlow.....	76
Câbles adaptateurs systemes de recul.....	120
Câbles électriques.....	53
Câbles HDMI haute performance.....	109

Câbles MC4 pour panneau solaire.....	74
Câbles pour afficheur Super B.....	25
Cales 3 niveaux Antarel.....	157
Caméras Antarion.....	121
Caméras drone view Antarion.....	165
Capteurs gaz Thitronik.....	126
Capteur de base Alarm-Detect SX1 Pro+.....	129
Carte NFC Thitronik.....	123
Cartes TNT SAT et Fransat.....	94
Cartouche pour filtre à gaz Truma.....	135
Chargeurs Antarion.....	64
Chargeurs Victron.....	62
Chargeurs DCDC Antarion.....	61
Chargeurs Orion DCDC Victron.....	61
Chauffages Autoterm.....	144
Climatiseur Quipon.....	138
Climatiseur portable Wave 2 EcoFlow.....	139
Colles.....	81
Commande déportée multicontrol Victron.....	63
Connecteurs MC4 Victron.....	74
Connecteurs TV et antenne.....	109
Console kit énergie EcoFlow.....	31
Contacts magnétiques Thitronik.....	123
Contrôleurs intelligent Victron.....	34
Convertisseurs pur-sinus.....	58
Convertisseurs quasi-sinus Antarion.....	57
Convertisseurs/chargeurs Antarion.....	65
Convertisseurs/chargeurs multiplus Victron.....	63
Cordons adaptateur 4 pins / RCA.....	120
Cosses de raccordement.....	38
Coupe batterie 275 A.....	38
Coussins filtrants de remplacement Truma.....	135
Coupleurs séparateurs Cyrix Victron.....	38

D

Démodulateurs HD Servimat.....	94
Désinfectant/conservateur Dexda Complete.....	151
Détartrant KX Express Aquatec.....	151
Détecteur de gaz radio 868 Thitronik.....	123
Détecteur de gaz GBA-I Thitronik.....	127
Détecteur Alarm-Detect.....	129
Détecteurs de gaz Thitronik.....	126
Détendeur pour cartouche EN 417.....	152
Détendeurs Truma.....	137
Détergent pour réservoir d'eau Pura Tank.....	157
Digital panel Antarion.....	87
Diode anti-retour.....	38
Dispositif de désactivation Thitronik.....	125
Dispositif de désinfection de l'eau Aquatec.....	148
Dongle Bluetooth Victron.....	58

E

Écrans 7" pour systèmes de recul Antarion.....	165
Extra batteries EcoFlow.....	44

F

Faisceau d'alimentation pour système video de recul Antarion.....	165
Fauteuils Antarel.....	158
Fiches P17.....	64

Filtre à gaz Truma.....	135
Filtre stérile de remplissage FIE-100 Aquatec.....	150
Fixation pour batterie EcoFlow.....	30
Fusibles.....	52

G

Glacière EcoFlow.....	140
Guide angle solaire EcoFlow.....	76
Global Link 520 Victron.....	35
GX Tank 140 Victron.....	35

JK

Jauge Bluetooth Mopeka Pro.....	133
Kit de fixation batterie.....	25
Kit monitoring Super B.....	25
Kits GPL complets Campko.....	136
Kits power Hub EcoFlow.....	31
Kits 4 adaptateurs Europe pour bouteilles GPL... 134	

L

Lanterneaux MaxxFan Deluxe.....	143
Lanterneaux Quipon.....	142
Lot de 8 ventouses EcoFlow.....	76
Lyres Truma.....	137
Lyres de sortie pour bouteilles GPL Campko.....	133

M N

Marche pied Antarel.....	157
Mat télescopique Antarion.....	92
Module de connexion Bluetooth Thitronik.....	124
Module NFC Thitronik.....	123
Nettoyant Dekalin.....	81
Nettoyant Sika.....	81

P

Pack montage universel batteries Smart Victron.....	29
Packs montage pour batteries lithium.....	39
Paire de connecteurs/splitters MC4.....	77
Paire de connexions parallèles solaires EcoFlow....	76
Panneau de distribution intelligent ACDC EcoFlow 31	
Panneaux solaires All Black Antarion.....	70
Panneaux solaires Black Booster Antarion.....	71
Panneaux solaires monocristallins Antarion.....	72
Panneaux solaires monocristallins Victron.....	74
Panneaux solaires portables pliants Antarion.....	77
Panneaux solaires portables pliants EcoFlow.....	76
Panneaux solaires rigides EcoFlow.....	75
Panneaux solaires slim Antarion.....	73
Panneaux solaires souples Antarion.....	73
Panneaux solaires souples EcoFlow.....	75



Pièces détachées pour antennes automatiques et manuelles	161
Pièces détachées pour antennes terrestres.....	161
Pièces détachées pour rafraîch. Viesla Holyday III..	166
Pièces détachées pour systèmes vidéo de recul..	165
Pièces détachées pour TV et démodulateurs.....	164
Pieds de fixation panneau sol. EcoFlow/Victron....	74
Platine de transformation Safe.Lock Thitronik	123
Pointeur CP Plus Connect Antarion.....	86
Pointeurs antennes automatiques Antarion.....	162
Pompe à pression à membrane 12V.....	150
Porte clés NFC Thitronik.....	123
Pro-Finder Thitronik	125
Purificateur d'eau AquaClean.....	157

R

Raccords/adaptateurs bouteilles GPL Campko...	135
Raccords HDMI	109
Raccords rapide soudés	155
Radars de recul	120
Rafraîchisseurs d'air	141
Rallonge 15m système de recul Antarion.....	165
Rallonges câbles MC4 3m EcoFlow.....	76
Rallonges électriques P17 Antarion.....	6 4
Recharges pour système protection Silvernet.....	149
Régulateurs Antarion	79
Régulateurs MPPT Victron.....	78
Répartiteur HDMI.....	109
Reposes jambes pour fauteuils Antarel.....	158
Roulettes et poignée glacière EcoFlow	140

S

Sac de rangement Wave 2 EcoFlow.....	139
Sacs de transport station énergie EcoFlow	45
Sirène Thitronik.....	123
Sirène universelle Alarm-Detect	129
Smart dongle VE.Bus Victron.....	63
Smart generator EcoFlow	45
Smart pad Antarion	105
Smart shunt Victron.....	34
Smart TV 19" Antarion.....	102
Smart TV 19" première monte Antarion.....	108
Smart TV 22" Antarion.....	102
Smart TV 22" première monte Antarion.....	108
Smart TV 24" Antarion.....	103
Smart TV 27" Antarion.....	103
Smart TV 32" Antarion.....	104
Smart TV 40" Antarion.....	104
Solution complète hygiène de l'eau Aquatec	148
Solution élimination biofilm Dexda Clean Aquatec ..	151
Stations énergie EcoFlow	41
Stick android TV Antarion.....	105
Support mural avec sangles Campko	135
Supports TV Antarion.....	110
Systèmes de protection de l'eau Aquatec.....	149
Supports pour démodulateurs	94
Systèmes vidéo de recul Antarion.....	116

T

Tables clayettes Antarel.....	159
Tablette GX Touch Victron	29
Télécommande Delta Pro EcoFlow.....	43
Télécommande radio 868 Thitronik.....	123
Télécommande SX1 Pro+ Alarm-Detect	129
Télévision 16" Antarion	106
Télévision 19" Antarion	106
Télévision 19" première monte Antarion	108
Télévision 22" Antarion	107
Télévision 22" première monte Antarion	108
Télévision 24" DVD Antarion	107
Tuyau de gaz pour barbecue.....	152

V

VE.Bus BMS Victron.....	128
Ventouses pour fixation antennes Omni	93

CONSEILS ANTARES

L'énergie en camping-car comment ça marche?	16
Diagnostic bilan énergétique	18
Guide de sélection batteries.....	20
Boostez la charge de votre camping-car	36
Guide de sélection stations d'énergie portables	40
Guide de sélection convertisseurs pur sinus.....	56
Comment repérer un alternateur intelligent?	60
Guide de sélection panneaux solaires	68
Guide de sélection régulateurs solaires	68
Recommandations de montage panneaux solaires	71
Guide de sélection antennes	84
Carte satellite Astra 19	94
Carte satellite Eutelsat 5w/Atlantic bird 5w	95
Guide de sélection télévisions.....	100
Guide de sélection systèmes vidéo de recul.....	114

Un conseil technique ?

Nos experts **Quentin** et **Kévin** auront un grand plaisir à répondre à toutes vos questions, surtout n'hésitez pas !

Appelez-nous au
04 78 96 14 45
 +
Tapez 2

Batteries Lithium Premium **POWER +**

2
ANS GARANTIE

4 000
CYCLES

2 400
W
PUISSANCE MAX.

BLUETOOTH



Charge jusqu'à 100A

Convertisseur jusqu'à
2 000 W

Ultra compacte



→ EXISTE EN

100
Ah
AMPÈRES HEURE

150
Ah
AMPÈRES HEURE

200
Ah
AMPÈRES HEURE

280
Ah
AMPÈRES HEURE



WWW.ANTARES-DIFFUSION.COM

